

水环真空泵及压缩机

Liquid Ring Vacuum Pumps And Compressors

完整的产品系列

产品包括2BVX、2BVF、2BEX、2BEK系列，以及2BYS、KZF、2BW系列成套装置。提供单泵和各种集成化的成套机组，满足不同需求

优良的品质

精良的加工体系和可靠的质量体系保证了产品的优良品质

先进的产品设计

优化的水力设计，高效区宽，节能环保
单级叶轮、平圆盘结构设计，运行可靠，维护简便

广泛的应用

产品广泛应用于电力、化工、造纸、烟草、煤炭、矿业、制药、制氮、制糖等领域



目 录

2BVX、2BVF系列水环真空泵及压缩机.....	01
2BEX系列水环真空泵及压缩机.....	08
2BEX系列水环真空泵性能曲线.....	11
2BEX系列水环压缩机性能曲线.....	21
2BEX系列水环真空泵及压缩机安装尺寸.....	33
2BEX系列水环真空泵配套表.....	50
2BEK系列水环真空泵及压缩机.....	57
2BEK系列水环真空泵性能曲线.....	60
2BEK系列水环真空泵安装尺寸.....	68
2BEK系列水环真空泵配套表.....	71
KVDP系列水环真空泵.....	75
YS系列真空引水成套装置.....	88
KZF系列负压站.....	97
2BW系列成套装置.....	100
2BWD系列成套装置.....	103
附录.....	111

2BVX系列水环真空泵 2BVF系列水环真空泵

概述

2BVX系列水环真空泵、2BVF系列水环真空泵是我公司在总结多年科研成果和生产经验的基础上，结合国际同类产品先进技术，研制开发的新一代高效节能产品。此产品结构紧凑、运行平稳可靠、效率高、安装维护简便。拥有多种配置满足用户使用要求，并可提供成套机组——包括泵、气水分离器、换热器、阀门、仪表、汽蚀保护装置、内部连接管路等，为用户提供理想的解决方案。



技术指标

气量范围：6 m³/h - 500 m³/h

最低吸入压力：33hPa abs，如配套使用大气喷射器，最低吸入压力可达10hPa abs

最大排气压力：0.26MPa abs

应用领域

真空过滤	化学制品过滤厂，化学制品处理厂，铁矿厂，采矿业，磷肥厂，造纸厂，家禽加工厂，选煤厂	蒸汽回收	蒸馏器，装卸站
		水泵引水	自来水厂
		冷凝器水箱补水	电站
真空蒸馏	牛奶厂，食品厂，化工厂，纸浆厂	烘 干	化工、医药制造业
真空消毒	医院，医务室，实验室	木材处理/干燥	
挤出成型	塑料行业	医药/实验室真空	
成 型	塑料，聚乙烯，橡胶，轮胎等制造业	溶剂回收	
浸 渍	食品加工，木器加工，纺织厂，胶合板厂，电线杆的制造等	土壤净化	
		真空包装	
液体脱气	食品加工，水软化，瓶装厂	萃取	
压缩空气再生	纸浆，钢铁，汽车，玻璃，化工	制革	
食品加工	食品加工厂，牛奶厂	罐装	

产品结构简图及结构特点

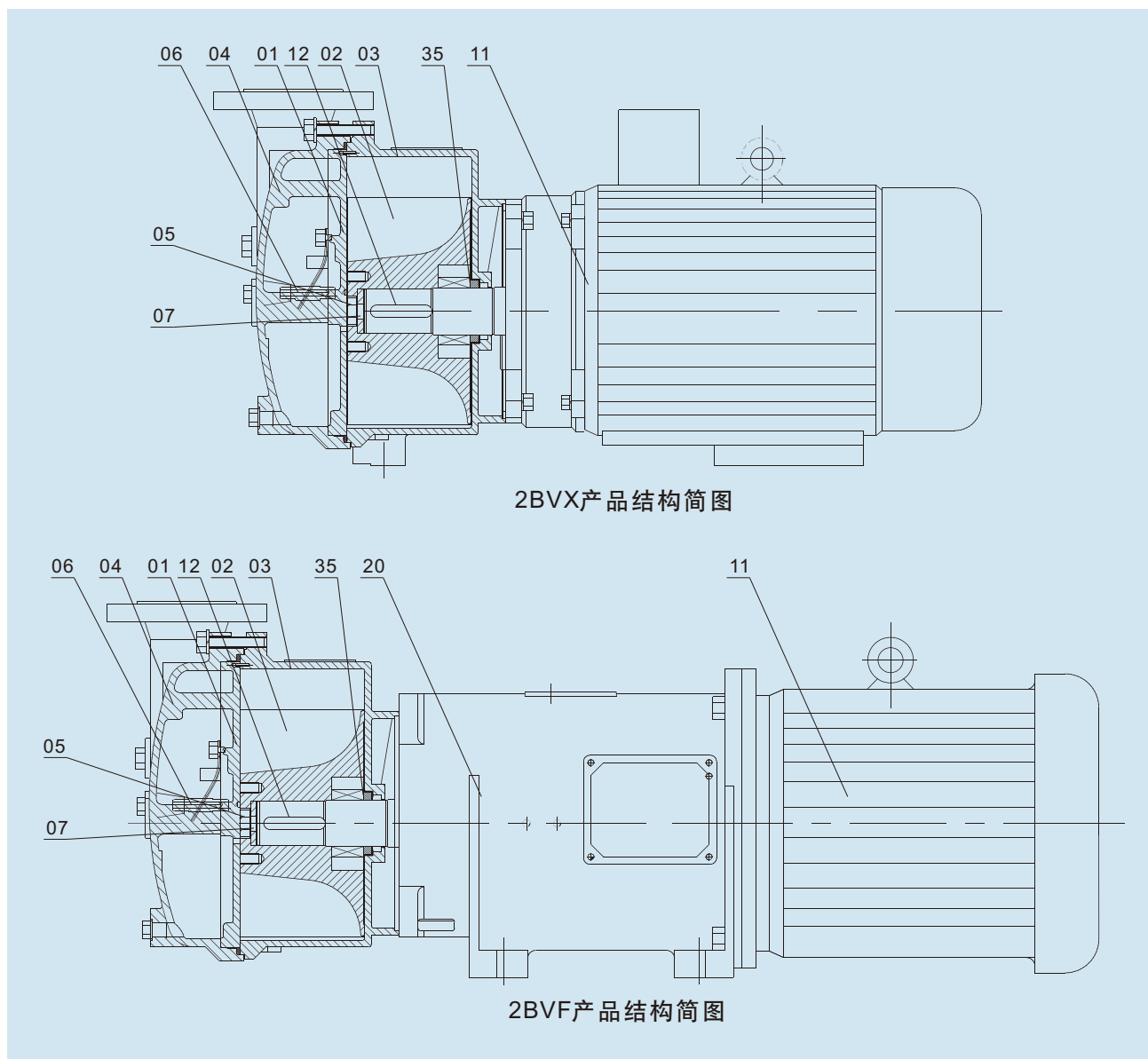

01 分配器 02 叶轮 03 泵体 04 泵盖 05 内六角螺钉 06 气蚀保护管
07 调整垫片 11 (2BVX用加长轴) 电机 12 键 20 托架 35 机械密封

- 1、2BVX机泵同轴式直联设计，结构简单、紧凑、节省空间；
2BVF托架式设计，配置标准防爆电机，满足易燃、易爆危险环境使用；
- 2、采用机械密封作为标准配置，避免了泄漏，减少了维护量；
- 3、运行平稳，噪音低；
- 4、不锈钢叶轮作为常规供货材质，强度高，经久耐用，并提高了泵的耐腐蚀性；
- 5、独特的柔性排气口设计，不会产生过压缩，确保泵在其性能范围内的效率最佳。

型号表示方法

型号示例：2BVX121F-0ADP

2BVX	真空泵系列号		
2BVF	真空泵系列号		
	121F	叶轮代号	
		0	泵最低吸入绝对压力为33hPa
		A	泵体、泵盖、分配器材质为灰铁，叶轮304
		E	泵体、泵盖、叶轮、分配器材质为304
		H	泵体、泵盖、叶轮、分配器材质为316
		F	泵体、泵盖、叶轮、分配器材质为316L
		M	其它材料
			无字母，不配带气水分离器
		D	配带顶置气水分离器
		G	配带罐式气水分离器(侧置)
			无字母，不配带大气喷射器
	P	配带大气喷射器	

性能参数表

型 号	电机功率 kW	最大气量		最低吸入绝压		泵转速 r/min	工作液流量 m ³ /min	重 量 kg
		m ³ /h	m ³ /min	绝对 hPa	相对 MPa			
2BVX060F 2BVF060F	1.1	27	0.45	33	-0.098	2840	0.12	33 62
2BVX061F 2BVF061F	1.5	52	0.87			2840	0.12	34 71
2BVX070F 2BVF070F	3	80	1.33			2830	0.15	54 91
2BVX071F 2BVF071F	4	110	1.83			2890	0.25	62 105
2BVX110F 2BVF110F	4	165	2.75			1440	0.4	97 152
2BVX111F 2BVF111F	5.5	230	3.83			1445	0.5	113 208
2BVX121F 2BVF121F	7.5	280	4.67			1445	0.6	144 238
2BVX131F 2BVF131F	11	400	6.67			1460	0.9	194 317
2BVX161F 2BVF161F	15	500	8.3			970	1.2	340 445

型谱图

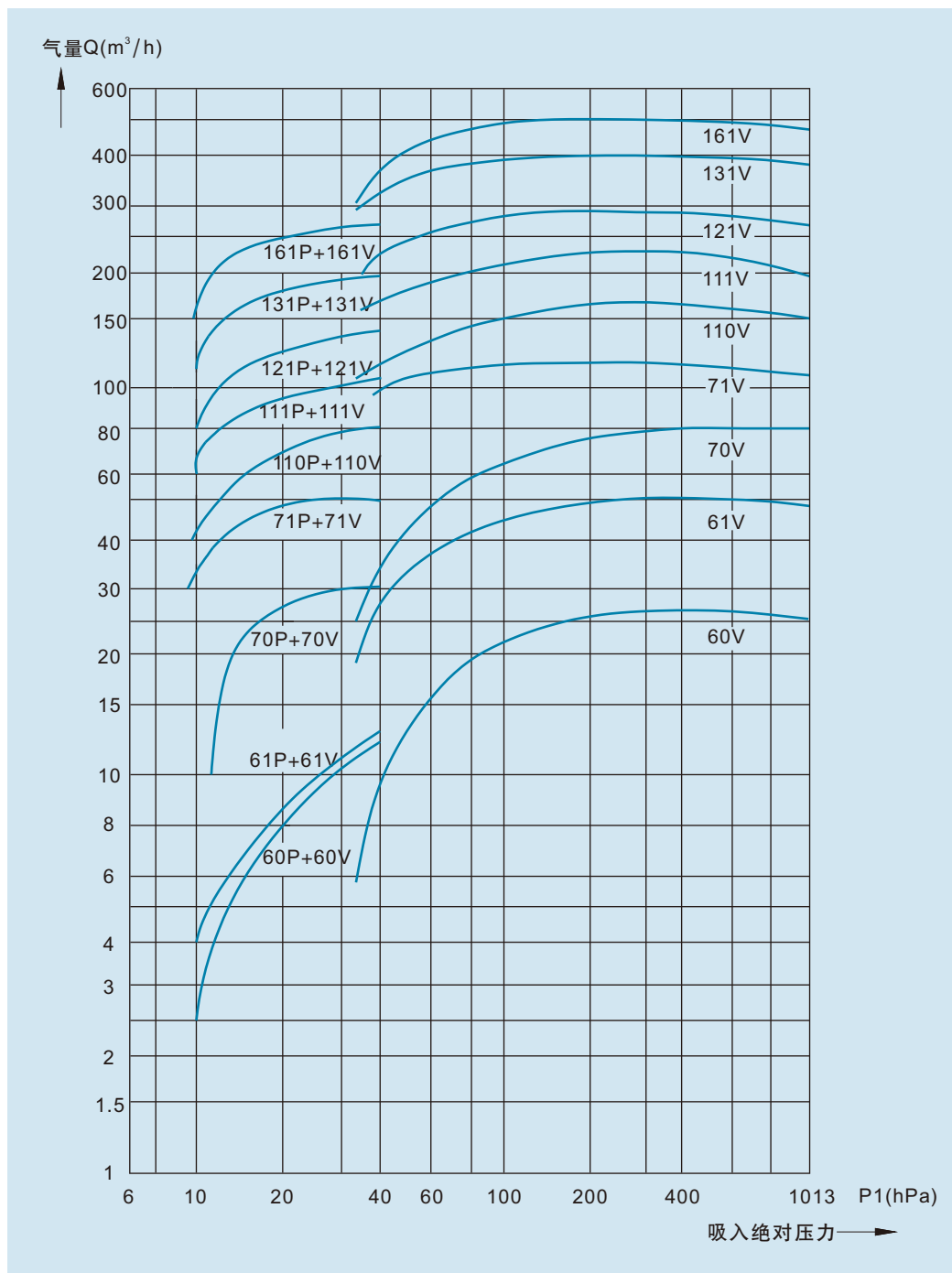

- 1、上列性能基于被吸入气体为饱和空气，吸气温度 $20^{\circ}C$ ，工作液温度 $15^{\circ}C$ ，排气压力为一个标准大气压 1013.25hpa;
- 2、上图左侧曲线为真空泵配用大气喷射器的性能曲线。如70V是2BVX070F、2BVF070F性能曲线，70P+70V是2BVX070F、2BVF070F配用大气喷射器的性能曲线。

2BVX 060~2BVX 071外形尺寸安装图

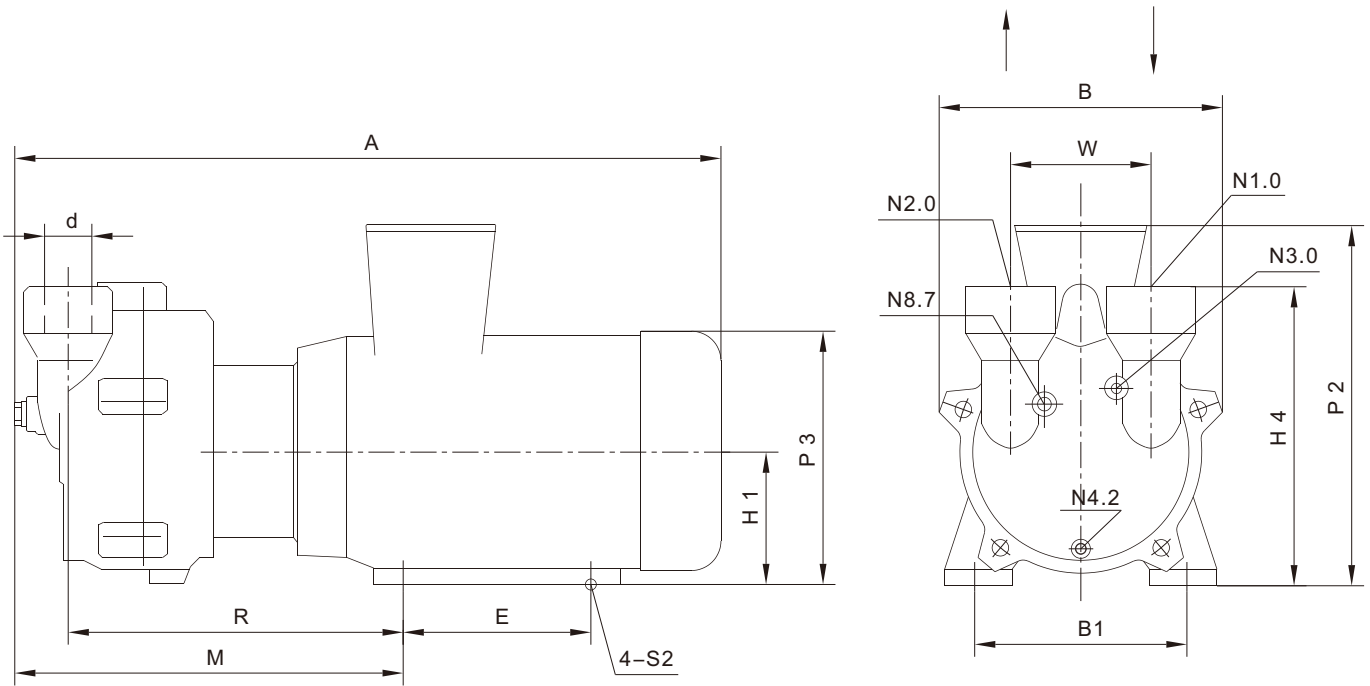

N1.0吸气口 N2.0排气口
 N3.0工作液接口 N4.2排水口
 N8.7汽蚀保护接口

型 号	A	B	B1	R	E	M	H1	H2
2BVX 060F	455	186	125	200	100	244	80	185
2BVX 061F	476	186	140	236	100	263	90	195
2BVX 070F	545	223	160	252	140	280	100	222
2BVX 071F	566	223	190	278	140	309	112	234
型 号	W	d	N3.0	N4.2	N8.7	S2	P2	P3
2BVX 060F	110	Rp1	Rp3/8	Rp1/4	Rp3/8	Φ10	250	180
2BVX 061F	110	Rp1	Rp3/8	Rp1/4	Rp3/8	Φ10	250	180
2BVX 070F	110	Rp1 1/2	Rp3/8	Rp1/4	Rp3/8	Φ12	270	203
2BVX 071F	110	Rp1 1/2	Rp3/8	Rp1/4	Rp3/8	Φ12	300	225

2BVX 110~2BVX 161外形尺寸安装图

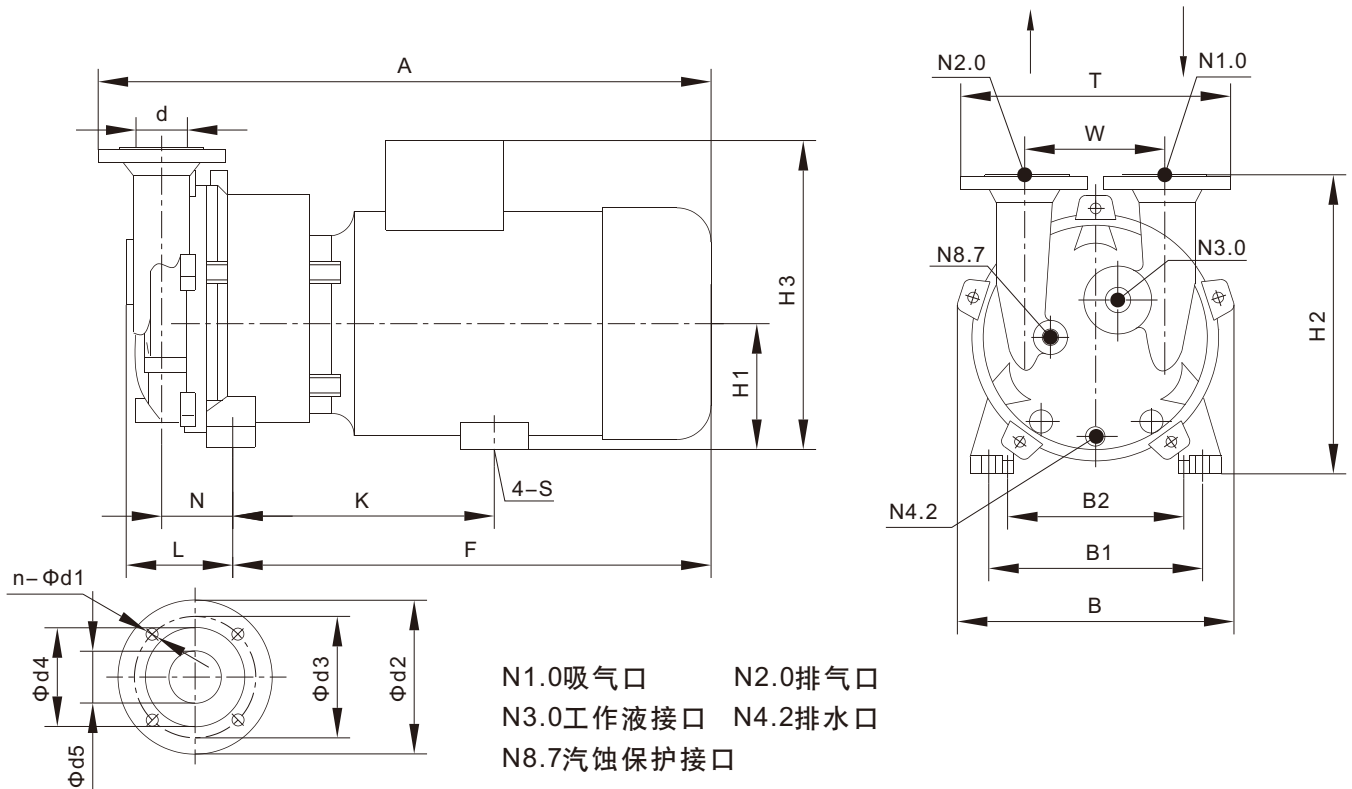

型 号	A	B	B1	B2	H1	H2	H3	K
2BVX 110F	594	325	255	190	140	361	328	342
2BVX 111F	679	325	265	216	150	371	363	348
2BVX 121F	771	347	265	216	150	385	363	430
2BVX 131F	852	377	300	254	175	427	435	477.5
2BVX 161F	1044	479	370	279	210	512	485	555
型 号	L	F	N	S	T	d1	n	d2
2BVX 110F	130	464	92	Φ12	340	18	4	165
2BVX 111F	130	500	92	Φ12	340	18	4	165
2BVX 121F	147	584	97	Φ12	381.5	18	4	185
2BVX 131F	147	658.5	103	Φ15	381.5	18	4	185
2BVX 161F	201	808	138	Φ15	450	18	8	205
型 号	d3	d4	d5	W	d	N3.0	N4.2	N8.7
2BVX 110F	125	99	52	180	DN50	Rp3/4	Rp3/8	Rp3/8
2BVX 111F	125	99	52	180	DN50	Rp3/4	Rp3/8	Rp3/8
2BVX 121F	145	118	66.5	200	DN65	Rp3/4	Rp3/8	Rp3/8
2BVX 131F	145	118	66.5	200	DN65	Rp3/4	Rp3/8	Rp3/8
2BVX 161F	160	132	80	250	DN80	Rp3/4	Rp3/8	Rp3/8

2BVF外形尺寸安装图

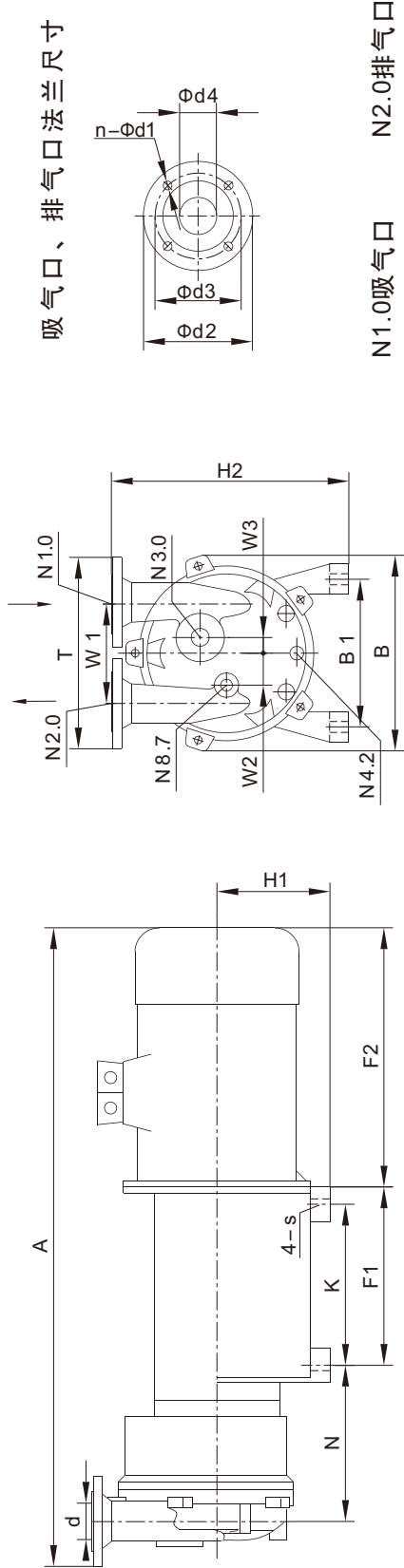

型号	A	B	B1	F1	F2	H1	H4	K	N	T	W1	W2	W3	s	d	d1	d2	d3	d4	n	N3.0	N4.2	N8.7	
2BVF 060F	900	186	180	275	320	140	195	240	195	160	110	22.5	21	14	RP1							RP3/8	RP3/8	RP3/8
2BVF 061F	930	186	180	275	340	140	195	240	220	160	110	22.5	21	14	RP1							RP3/8	RP3/8	RP3/8
2BVF 070F	1055	228	180	290	450	140	222	250	252	178	110	33	27	14	RP1 1/2							RP3/8	RP3/8	RP3/8
2BVF 071F	1080	228	180	290	450	140	234	250	278	178	110	33	27	14	RP1 1/2							RP3/8	RP3/8	RP3/8
2BVF 110F	1105	325	290	340	450	160	381	290	281	340	180	52	27	20	DN50	18	165	125	52	4	RP3/4	RP3/8	RP3/8	
2BVF 111F	1220	325	300	360	470	180	401	320	311	340	180	52	27	20	DN50	18	165	125	52	4	RP3/4	RP3/8	RP3/8	
2BVF 121F	1355	347	300	360	575	180	415	320	328	381.5	200	57	29	20	DN65	18	185	145	66.5	4	RP3/4	RP3/8	RP3/8	
2BVF 131F	1490	377	330	460	585	215	467	415	353	381.5	200	62.5	32	22	DN65	18	185	145	66.5	4	RP3/4	RP3/8	RP3/8	
2BVF 161F	1605	479	330	460	640	215	526	415	402	450	250	81	41	22	DN80	18	205	160	80	8	RP3/4	RP3/8	RP3/8	

2BEX系列水环真空泵及压缩机

概述

2BEX系列水环真空泵及压缩机，是我公司在多年科研成果和生产经验的基础上，结合国际同类产品先进技术，经过市场调研分析，研制开发的高效节能产品。2BEX系列水环真空泵及压缩机，工作介质为常温清水，采用单级单作用的结构形式，具有结构简单，运行可靠，高效节能的优点，并能适应排水量大，载荷冲击波动等恶劣工况。泵组为卧式结构，方便用户安装、维修。根据用户需求，有直接传动、皮带轮传动和减速机传动。

产品经过精心制造和完善的质量控制，达到国内领先水平。我公司已获ISO9001质量认证，产品质量有充分保证。

本系列产品执行JB/T7255标准。



用途

本产品广泛适用于造纸、卷烟、制药、制糖、轻纺、食品、冶金、选矿、采矿、洗煤、化肥、炼油、化工、电力及电子等工业部门。用于真空蒸发、真空浓缩、真空回潮、真空浸渍、真空干燥、真空冶炼、真空吸尘、真空搬运、真空模拟、气体回收、减压蒸馏等工艺过程，用来抽吸不溶于水、不含有固体颗粒的气体，使被抽系统形成真空。由于在工作过程中，气体的抽吸是等温的，泵内又没有互相磨擦的金属表面，因此非常适合抽送易燃、易爆或遇温升易分解的气体。

产品结构图及结构特点

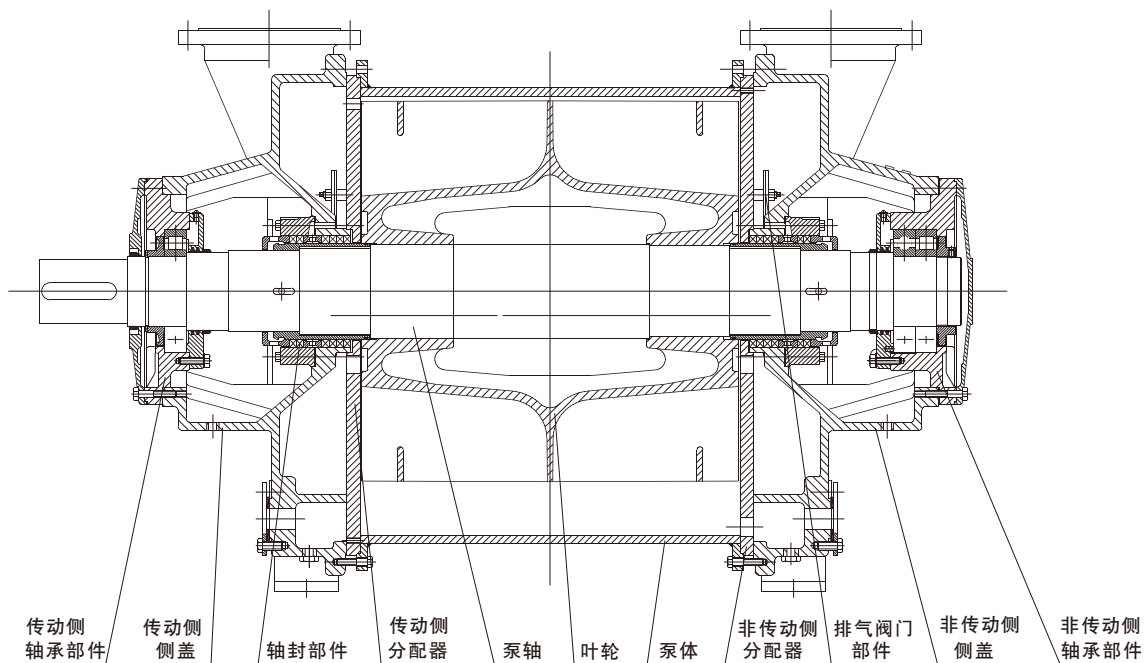

- ▲ 单级单作用，轴向进排气，结构简单，维修方便。
- ▲ 大口径泵同时设有水平排气口和垂直排气口，方便用户使用。
- ▲ 配有自动排水阀，控制泵的启动液位，避免过载启动。
- ▲ 转子间隙调整机构能精确地保证叶轮端面与分配器表面间的间隙，从而保证了泵的性能。
- ▲ 装有柔性阀板的排气口，能自动调节排气角，使泵在不同的吸入状态下高效运行。
- ▲ 叶轮端面采用台阶形设计，减少了泵对介质中的粉尘及水质结垢的敏感度。大规格的叶轮，对叶轮加强环结构进行了改进，防止杂质滞留，改善了结垢对泵的影响。被抽气体允许带有非颗粒状粉尘。
- ▲ 填料压盖为半分结构，可以整体拆出，更换填料更方便。
- ▲ 通过调整密封函体的装配角度，可实现密封函冷却水内路循环和或外路供给的功能，满足不同的轴封需要。小规格的泵，具有填料和机械密封两种轴封形式。
- ▲ 轴封位置装有铬钢防护轴套。
- ▲ 泵的轴向和径向载荷分别由不同的两组轴承负担，保证了泵能长期连续可靠运行。
- ▲ 配上热交换器时，可实现工作液循环使用，减少了水的损耗。通过真空泵的自吸功能，将被冷却的工作液引入泵内，无须另设增压装置。
- ▲ 采用带隔板的泵体结构，可以使一台泵适应两种不同工况的使用要求。

型号表示方法

型号示例：2BEX353-0BD4-590

2BEX	真空泵系列号				
	353	泵规格代号			
		0	泵最低吸入绝对压力33hPa		
		1	泵最低吸入绝对压力160hPa		
		8	排气口正压(压缩机)		
		B	泵体、叶轮、分配器材质为铸铁碳钢		
		E	泵体、叶轮、分配器材质为304		
		H	泵体、叶轮、分配器材质为316		
		F	泵体、叶轮、分配器材质为316L		
		M	其它材料		
			D	电机直联传动	
			V	皮带传动	
			G	减速机传动	
				3	外供水填料密封
				4	内供水填料密封
				5	单端面内供水机械密封
				6	单端面外供水机械密封
				7	双端面机封
				590	泵转速

材料选择表

2BEX泵材料选择表		
名称	常规配置	可选材料
叶轮	QT400(2BEX101-505) Q235B(2BEX605-705)	304、316、316L等
泵体	Q235B	304、316、316L等
分配器	HT200(2BEX101-253) Q235B(2BEX303-705)	304、316、316L等
侧盖	HT200	304、316、316L等
轴	2Cr13(2BEX101-153) 45	304、316、316L等
轴套	304 (2BEX101-153无)	316、316L等

2BEX系列水环真空泵性能曲线

2BEX 102-0水环真空泵性能曲线

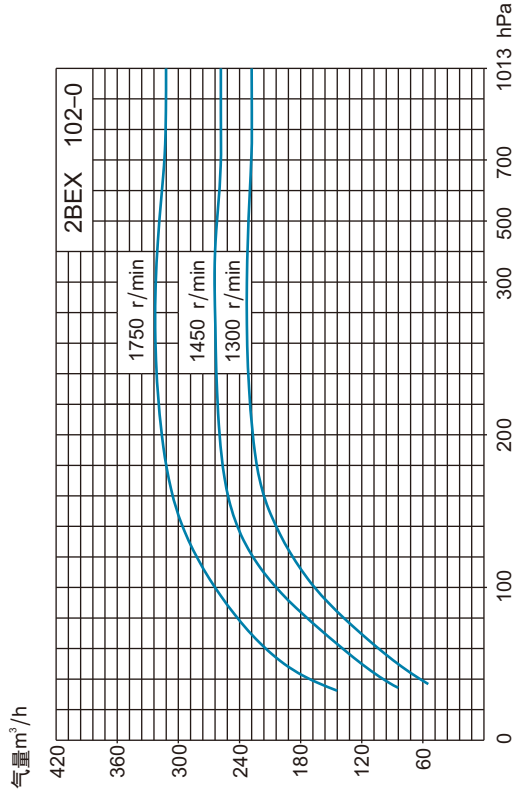

轴功率kW

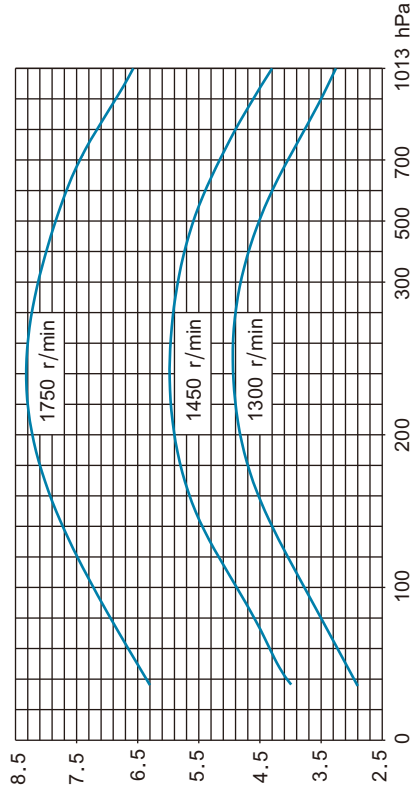

注: 上图是吸气温度为 $20^{\circ}C$, 工作液温度为 $15^{\circ}C$, 排气压力为一个标准大气压(1013.25hPa), 吸入介质为饱和空气时泵的性能曲线。

转速 r/min	不同吸入压力下的供水量 m^3/h		
	<200hPa	200 ~ 600hPa	>600hPa
1750	2.1 ~ 2.5	1.2 ~ 2.1	0.5 ~ 1.2
1450	1.7 ~ 2.1	1.0 ~ 1.7	0.4 ~ 1.0
1300	1.5 ~ 1.9	0.9 ~ 1.5	0.4 ~ 0.9

2BEX 101-0水环真空泵性能曲线

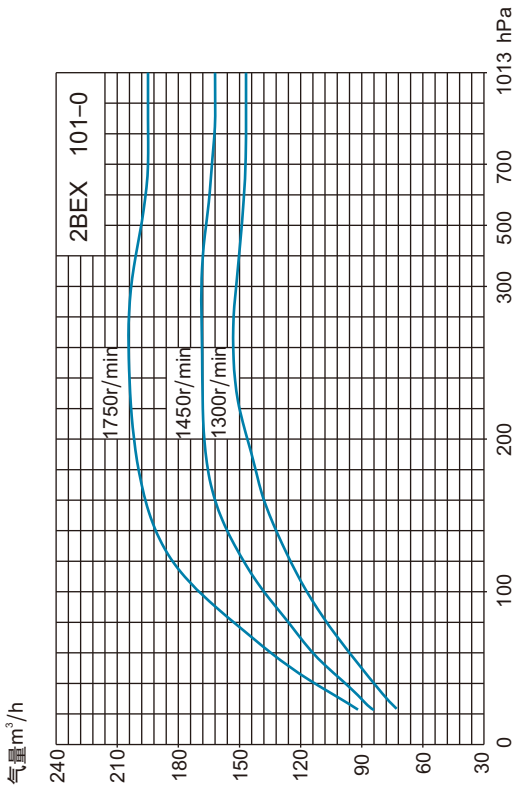

轴功率kW

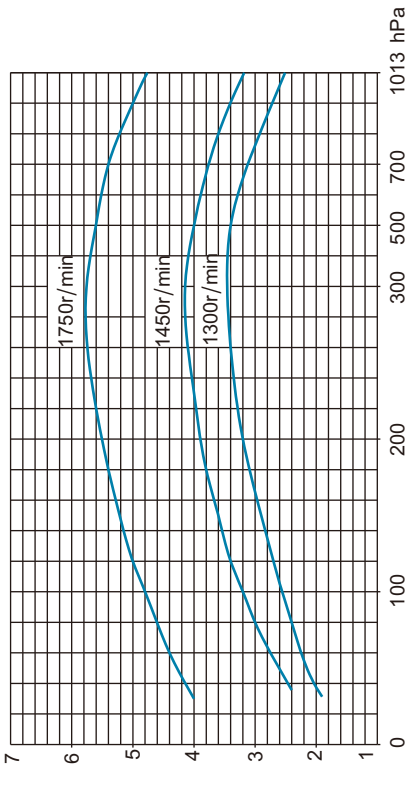

注: 上图是吸气温度为 $20^{\circ}C$, 工作液温度为 $15^{\circ}C$, 排气压力为一个标准大气压(1013.25hPa), 吸入介质为饱和空气时泵的性能曲线。

转速 r/min	不同吸入压力下的供水量 m^3/h		
	<200hPa	200 ~ 600hPa	>600hPa
1750	0.9 ~ 1.6	0.6 ~ 1.2	0.4 ~ 0.8
1450	0.7 ~ 1.3	0.5 ~ 1.0	0.3 ~ 0.6
1300	0.7 ~ 1.2	0.5 ~ 0.9	0.3 ~ 0.6

2BEX 152-0水环真空泵性能曲线

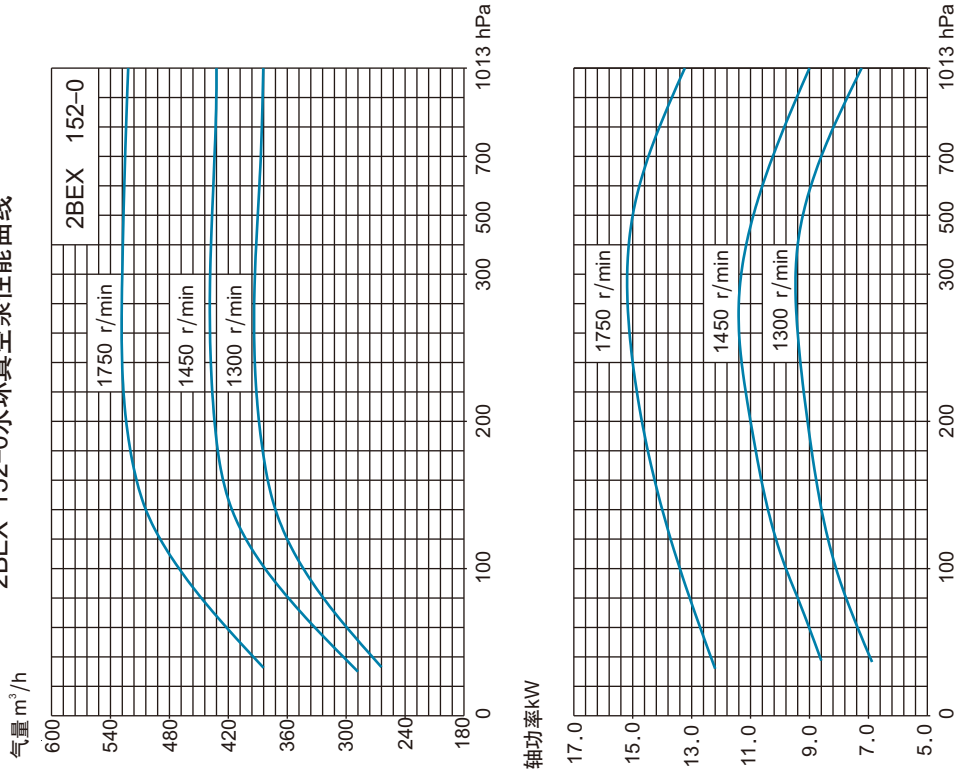

注：上图是吸气温度为20℃，工作液温度为15℃，排气压力为一个标准大气压(1013.25hPa)，吸入介质为饱和空气时泵的性能曲线。

转速 r/min	不同吸入压力下的供水量m ³ /h		
	<200hPa	200 ~ 600hPa	>600hPa
1750	2.1 ~ 3.5	1.2 ~ 2.2	0.6 ~ 1.3
1450	1.7 ~ 2.9	1.0 ~ 1.8	0.5 ~ 1.1
1300	1.5 ~ 2.6	0.9 ~ 1.6	0.5 ~ 1.0

2BEX 103-0水环真空泵性能曲线

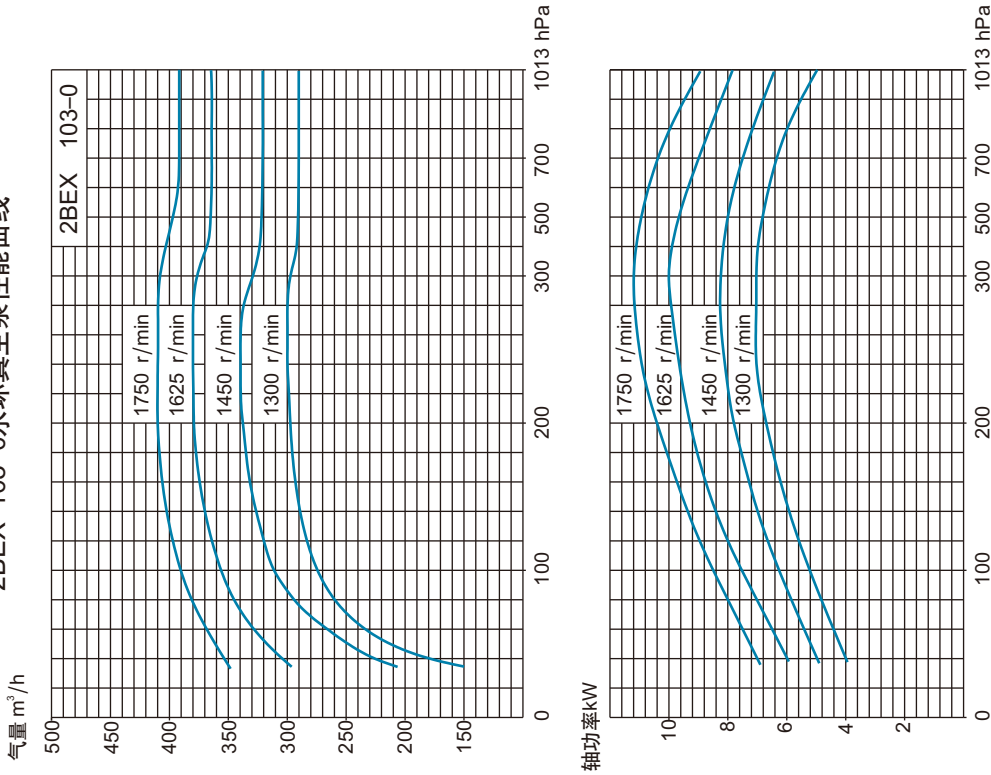

注：上图是吸气温度为20℃，工作液温度为15℃，排气压力为一个标准大气压(1013.25hPa)，吸入介质为饱和空气时泵的性能曲线。

转速 r/min	不同吸入压力下的供水量m ³ /h		
	<200hPa	200 ~ 600hPa	>600hPa
1750	1.7 ~ 2.7	1.2 ~ 2.2	0.6 ~ 1.3
1625	1.6 ~ 2.5	1.1 ~ 2.0	0.6 ~ 1.2
1450	1.4 ~ 2.2	1.0 ~ 1.8	0.5 ~ 1.1
1300	1.3 ~ 2.0	0.8 ~ 1.7	0.4 ~ 1.0

2BEX 202-0水环真空泵性能曲线

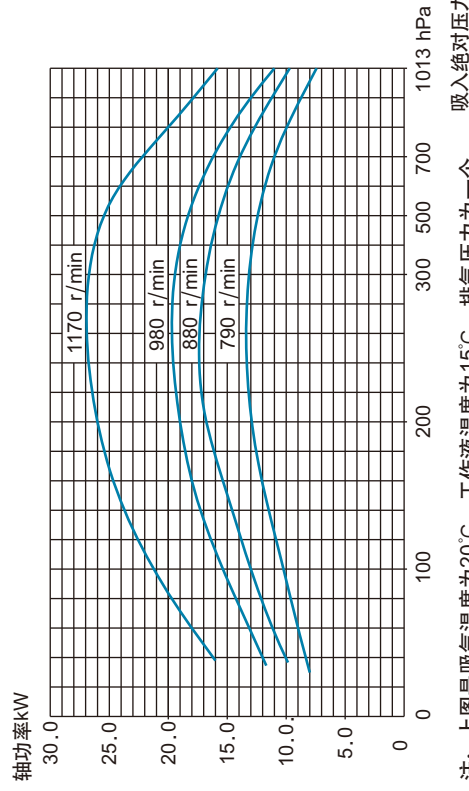
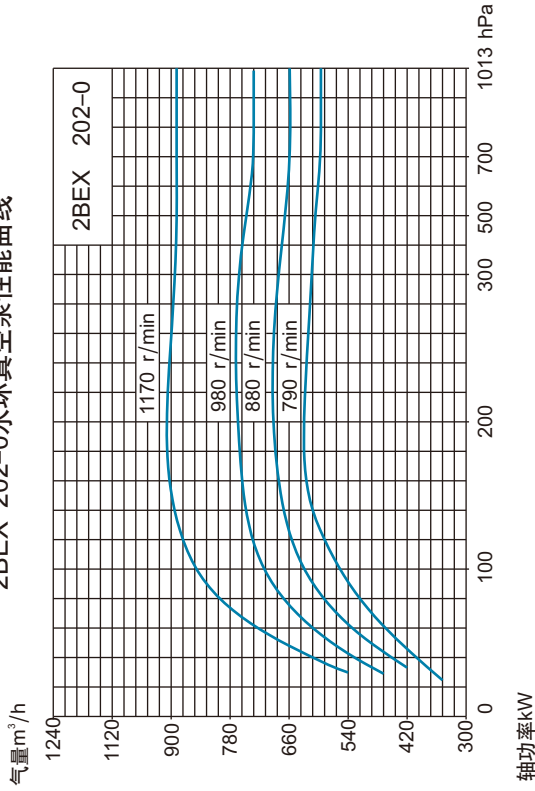

注：上图是吸气温度为20℃，工作液温度为15℃，排气压力为一个标准大气压(1013.25hPa)，吸入介质为饱和空气时泵的性能曲线。

转速 r/min	不同吸入压力下的供水量m³/h		
	<200hPa	200 ~ 600hPa	>600hPa
1170	2.4 ~ 4.8	1.7 ~ 3.0	0.9 ~ 1.9
980	2.0 ~ 4.0	1.4 ~ 2.5	0.7 ~ 1.6
880	1.8 ~ 3.6	1.3 ~ 2.3	0.6 ~ 1.5
790	1.6 ~ 3.2	1.1 ~ 2.0	0.6 ~ 1.1

2BEX 153-0水环真空泵性能曲线

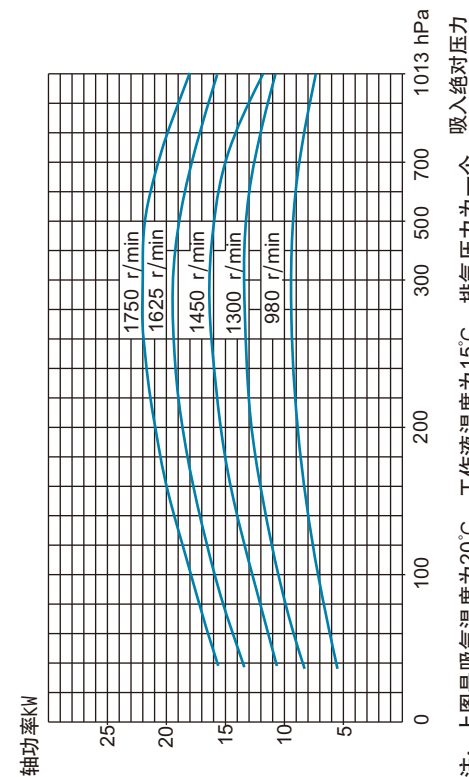
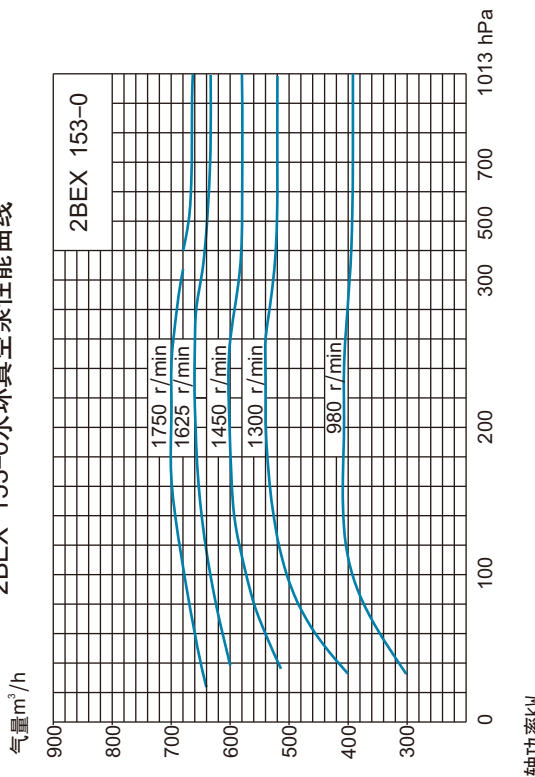

注：上图是吸气温度为20℃，工作液温度为15℃，排气压力为一个标准大气压(1013.25hPa)，吸入介质为饱和空气时泵的性能曲线。

转速 r/min	不同吸入压力下的供水量m³/h		
	<200hPa	200 ~ 600hPa	>600hPa
1750	2.3 ~ 3.7	1.2 ~ 2.4	0.9 ~ 1.3
1625	2.1 ~ 3.6	1.1 ~ 2.2	0.8 ~ 1.2
1450	1.9 ~ 3.0	1.0 ~ 2.0	0.7 ~ 1.1
1300	1.7 ~ 2.7	0.9 ~ 1.8	0.7 ~ 1.0
980	1.3 ~ 2.2	0.7 ~ 1.4	0.6 ~ 0.8

2BEX 203-0水环真空泵性能曲线

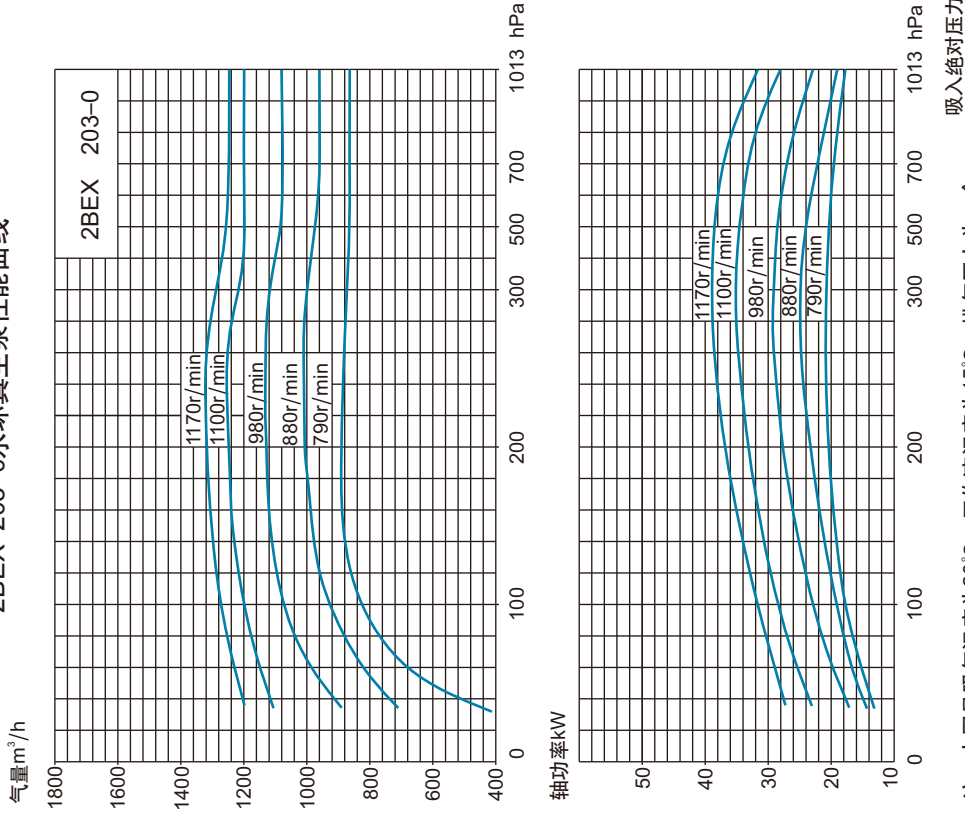

注：上图是吸气温度为20℃，工作液温度为15℃，排气压力为一个标准大气压(1013.25hPa)，吸入介质为饱和空气时泵的性能曲线。

转速 r/min	不同吸入压力下的供水量m³/h	
	<200hPa	200 ~ 600hPa >600hPa
1170	4.8 ~ 6.6	3.6 ~ 4.8 2.5 ~ 3.6
1100	4.5 ~ 6.2	3.4 ~ 4.5 2.4 ~ 3.4
980	4.0 ~ 5.5	3.0 ~ 4.0 2.0 ~ 3.0
880	3.6 ~ 5.0	2.7 ~ 3.6 1.8 ~ 2.7
790	3.3 ~ 4.5	2.5 ~ 3.3 1.7 ~ 2.5

2BEX 202A-0水环真空泵性能曲线

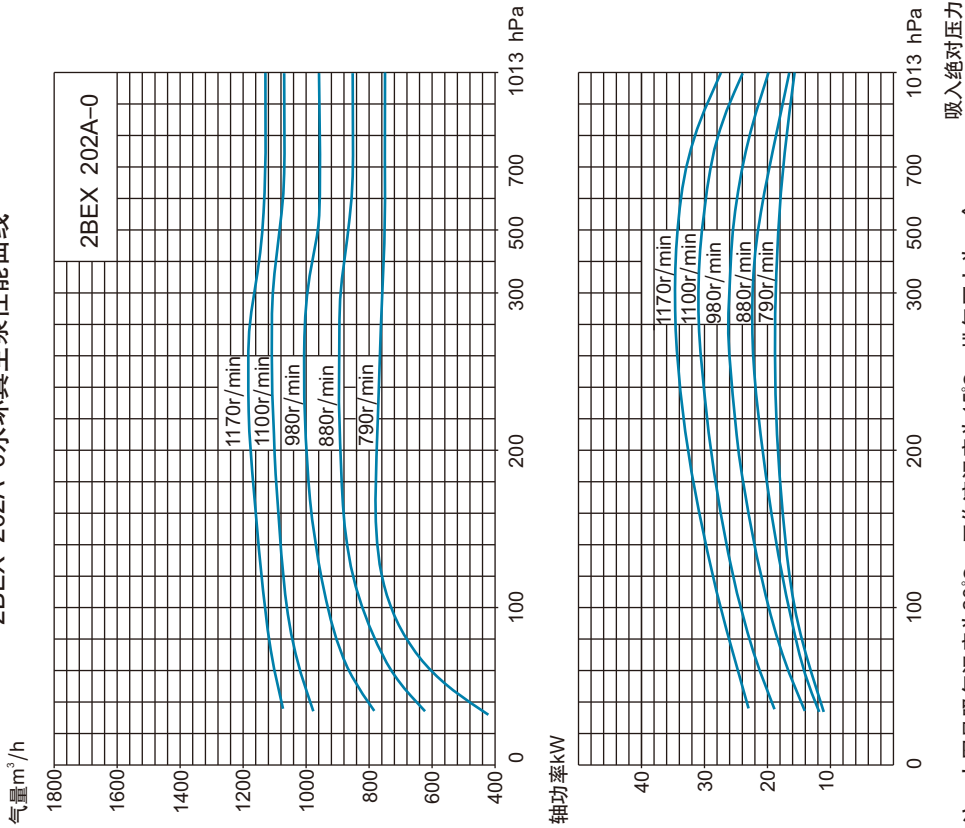

注：上图是吸气温度为20℃，工作液温度为15℃，排气压力为一个标准大气压(1013.25hPa)，吸入介质为饱和空气时泵的性能曲线。

转速 r/min	不同吸入压力下的供水量m³/h	
	<200hPa	200 ~ 600hPa >600hPa
1170	4.3 ~ 5.9	3.2 ~ 4.3 2.2 ~ 3.2
1100	4.0 ~ 5.5	3.0 ~ 4.0 2.1 ~ 3.0
980	3.6 ~ 4.9	2.7 ~ 3.6 1.8 ~ 2.7
880	3.2 ~ 4.5	2.4 ~ 3.2 1.6 ~ 2.4
790	2.9 ~ 4.0	2.2 ~ 2.9 1.5 ~ 2.2

2BEX 252-0水环真空泵性能曲线

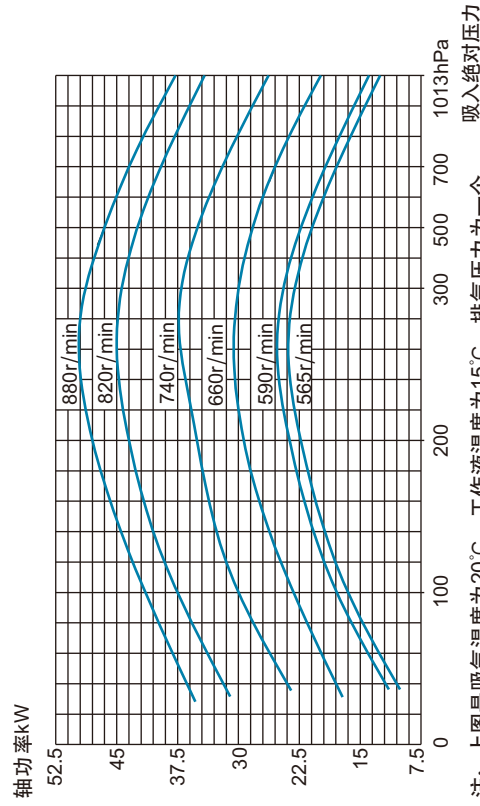
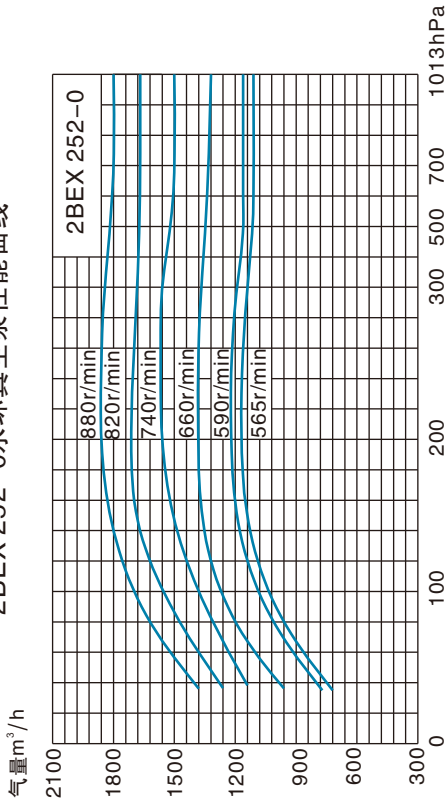

注：上图是吸气温度为20℃，工作液温度为15℃，排气压力为一个标准大气压(1013.25hPa)，吸入介质为饱和空气时的性能曲线。

转速 r/min	不同吸入压力下的供水量m³/h		
	<200hPa	200 ~ 600hPa	>600hPa
880	4.4 ~ 7.1	3.0 ~ 4.4	1.7 ~ 3.0
820	4.1 ~ 6.6	2.8 ~ 4.1	1.6 ~ 2.8
740	3.7 ~ 6.0	2.5 ~ 3.7	1.4 ~ 2.5
660	3.3 ~ 5.4	2.2 ~ 3.3	1.2 ~ 2.2
590	3.0 ~ 4.8	2.2 ~ 3.0	1.3 ~ 2.2
565	2.8 ~ 4.6	1.9 ~ 2.8	1.1 ~ 1.9

2BEX 204-0水环真空泵性能曲线

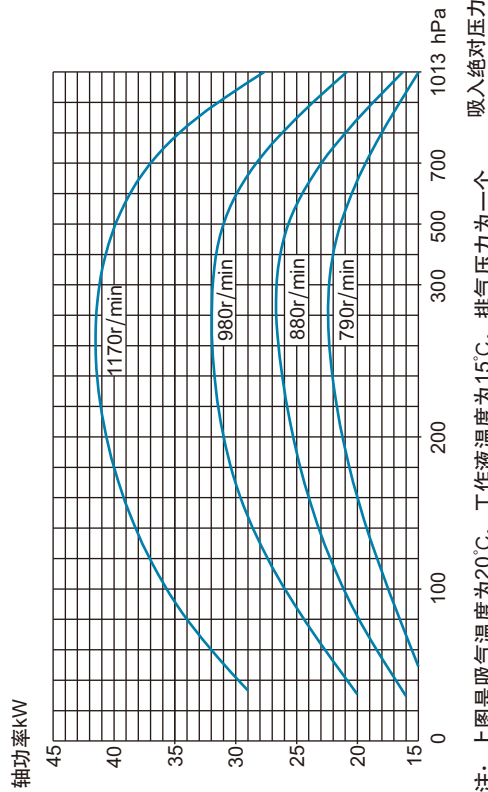
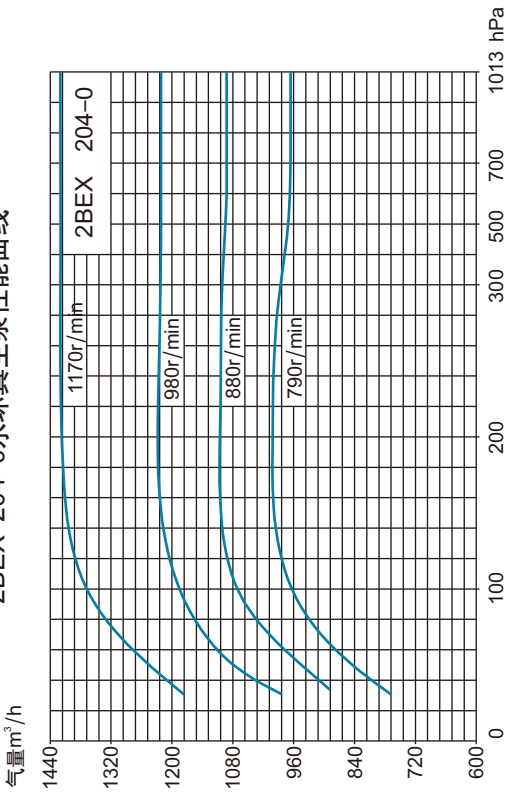

注：上图是吸气温度为20℃，工作液温度为15℃，排气压力为一个标准大气压(1013.25hPa)，吸入介质为饱和空气时的性能曲线。

转速 r/min	不同吸入压力下的供水量m³/h		
	<200hPa	200 ~ 600hPa	>600hPa
1170	3.6 ~ 7.2	2.5 ~ 4.3	1.2 ~ 2.9
980	3.0 ~ 6.0	2.1 ~ 3.6	1.0 ~ 2.4
880	2.7 ~ 5.4	1.9 ~ 3.2	0.9 ~ 2.2
790	2.4 ~ 4.8	1.7 ~ 2.9	0.8 ~ 2.0

2BEX 253-0水环真空泵性能曲线

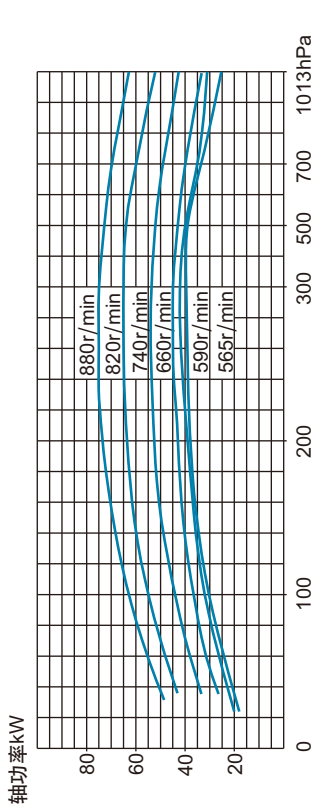
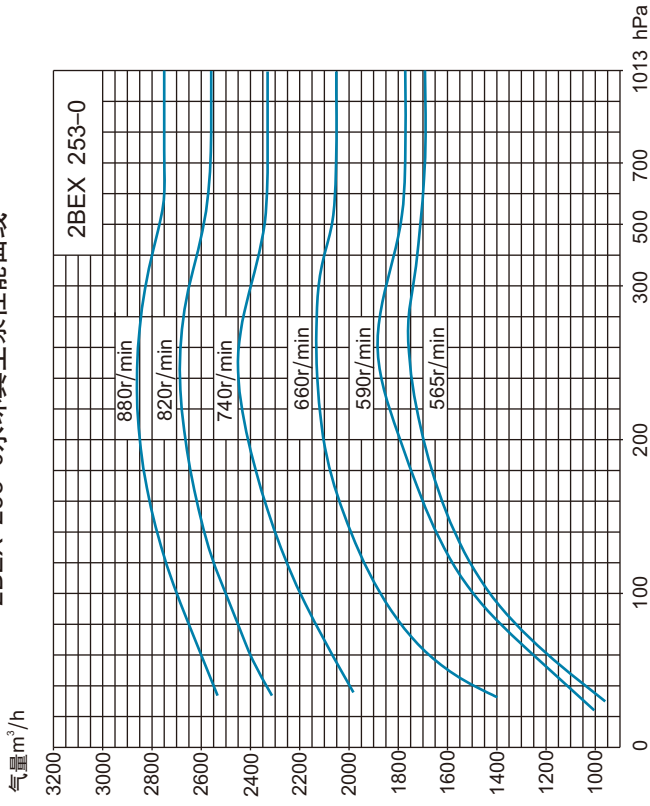

注：上图是吸气温度为20℃，工作液温度为15℃，排气压力为一个标准大气压(1013.25hPa)，吸入介质为饱和空气时泵的性能曲线。

转速 r/min	不同吸入压力下的供水量m³/h		
	<200hPa	200 ~ 600hPa	>600hPa
880	6.2 ~ 7.5	4.1 ~ 4.5	2.0 ~ 2.3
820	5.8 ~ 7.4	3.8 ~ 4.2	1.9 ~ 2.1
740	5.2 ~ 6.3	3.4 ~ 3.8	1.7 ~ 1.9
660	4.6 ~ 5.6	3.0 ~ 3.4	1.5 ~ 1.7
590	4.1 ~ 5.0	2.1 ~ 3.0	1.4 ~ 1.6
565	3.9 ~ 4.8	2.0 ~ 2.9	1.3 ~ 1.5

2BEX 252A-0水环真空泵性能曲线

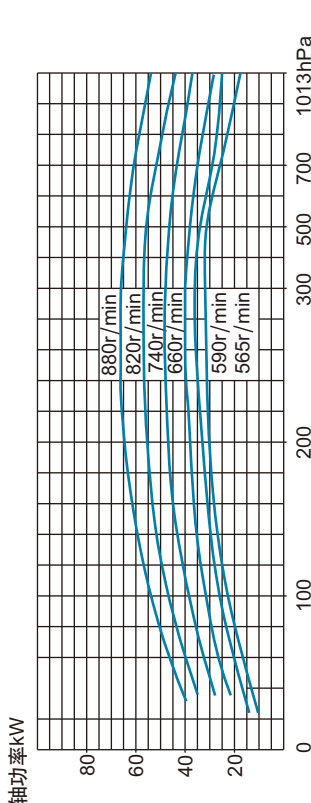
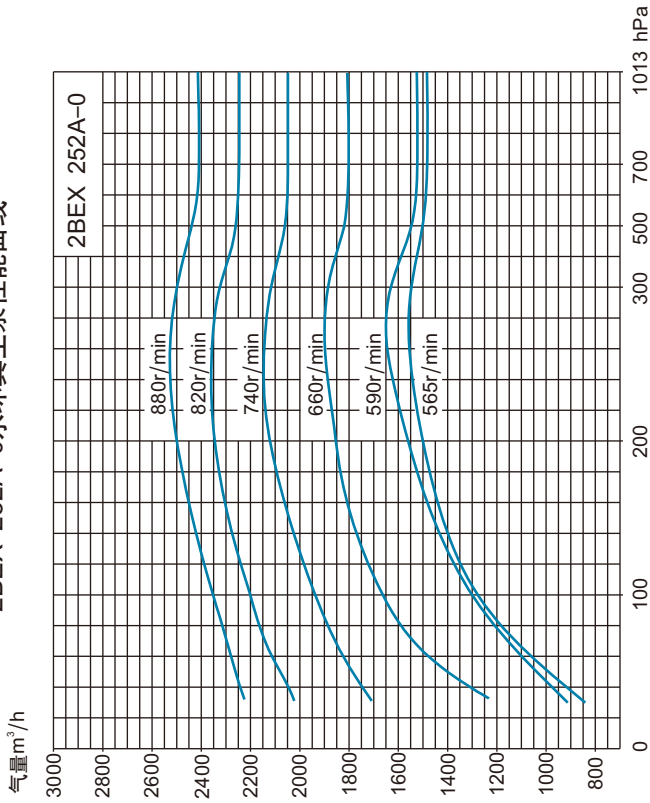

注：上图是吸气温度为20℃，工作液温度为15℃，排气压力为一个标准大气压(1013.25hPa)，吸入介质为饱和空气时泵的性能曲线。

转速 r/min	不同吸入压力下的供水量m³/h		
	<200hPa	200 ~ 600hPa	>600hPa
880	5.5 ~ 6.6	3.6 ~ 4.0	1.8 ~ 2.0
820	5.1 ~ 6.5	3.3 ~ 3.7	1.7 ~ 1.9
740	4.6 ~ 5.5	3.0 ~ 3.3	1.5 ~ 1.7
660	4.1 ~ 4.9	2.6 ~ 3.0	1.3 ~ 1.5
590	3.6 ~ 4.4	1.9 ~ 2.6	1.3 ~ 1.4
565	3.4 ~ 4.2	1.8 ~ 2.6	1.1 ~ 1.3

2BEX 305-1水环真空泵性能曲线

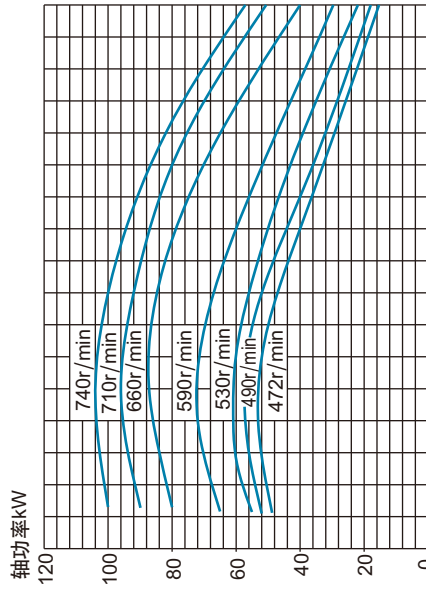
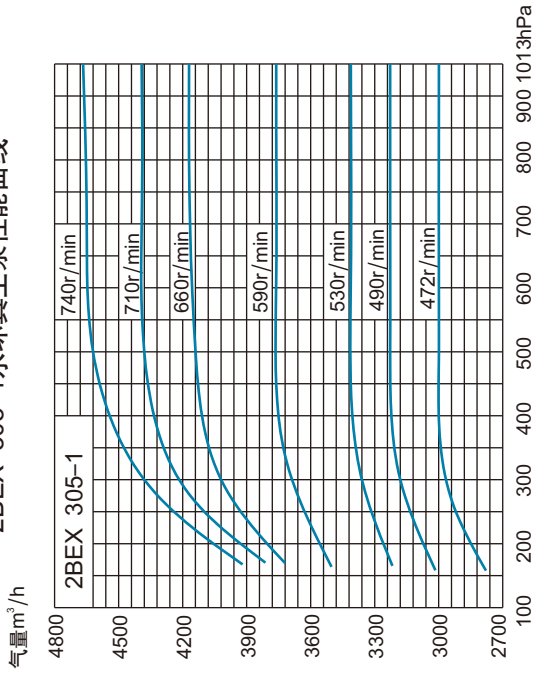

注：上图是吸气温度为20℃，工作液温度为15℃，排气压力为一个标准大气压(1013.25hPa)，吸入介质为饱和空气时的性能曲线。

转速 r/min	不同吸入压力下的供水量m³/h			
	<200hPa	200~400hPa	400~600hPa	>600hPa
740	8.8~9.2	7.8~8.8	5.7~7.8	3.7~5.7
710	8.5~8.8	7.5~8.5	5.5~7.5	3.6~5.5
660	7.9~8.3	7.0~7.9	5.1~7.0	3.3~5.1
590	7.2~7.5	6.2~7.2	4.5~6.2	3.0~4.5
530	6.4~6.7	5.0~6.0	2.6~3.6	2.6~3.6
490	6.5~7.5	5.6~6.4	4.1~5.4	2.7~4.1
472	5.8~6.0	5.0~6.0	3.6~5.0	2.4~3.6

2BEX 303-0水环真空泵性能曲线

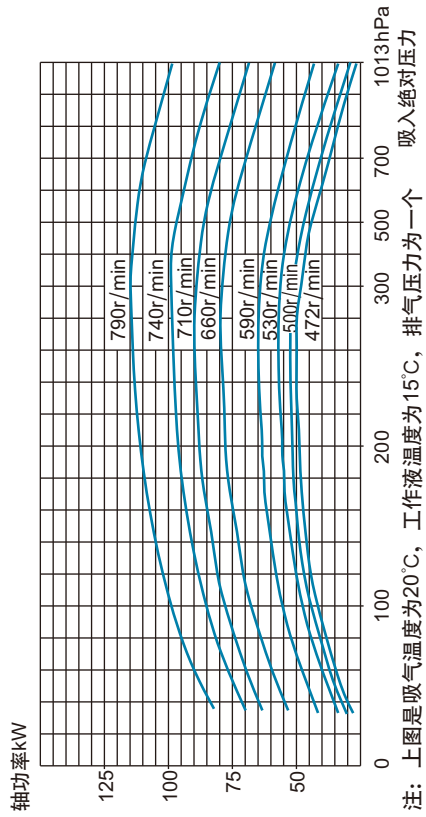
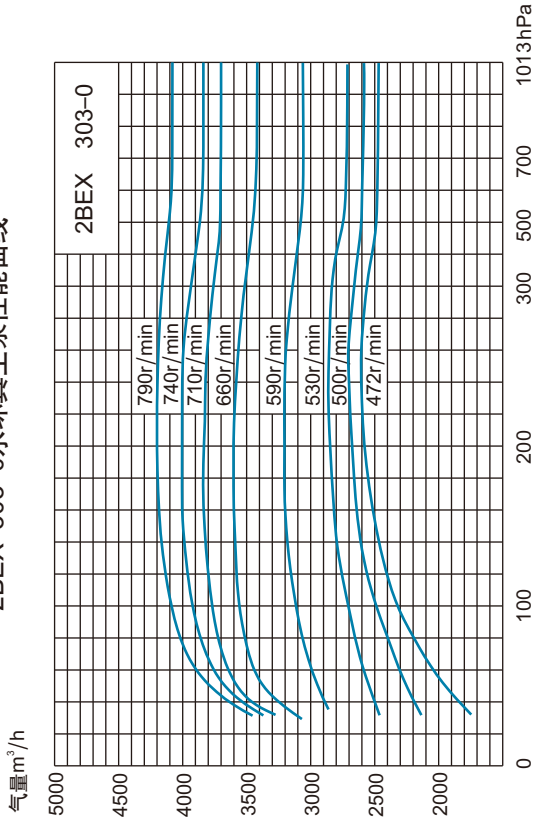

注：上图是吸气温度为20℃，工作液温度为15℃，排气压力为一个标准大气压(1013.25hPa)，吸入介质为饱和空气时的性能曲线。

转速 r/min	不同吸入压力下的供水量m³/h			
	<200hPa	200~600hPa	>600hPa	>600hPa
790	10.0~11.0	8.5~9.5	3.7~5.0	3.7~5.0
740	9.0~10.0	7.5~8.5	3.3~4.3	3.3~4.3
710	9.0~10.0	7.0~8.0	3.2~4.2	3.2~4.2
660	8.0~9.0	6.5~7.5	2.9~3.9	2.9~3.9
590	7.0~8.0	5.0~6.0	2.6~3.6	2.6~3.6
530	6.5~7.5	5.3~6.3	2.0~3.0	2.0~3.0
500	6.0~7.0	5.0~6.0	2.2~3.2	2.2~3.2
472	5.8~6.8	4.5~5.5	2.1~3.1	2.1~3.1

2BEX 353-0水环真空泵性能曲线

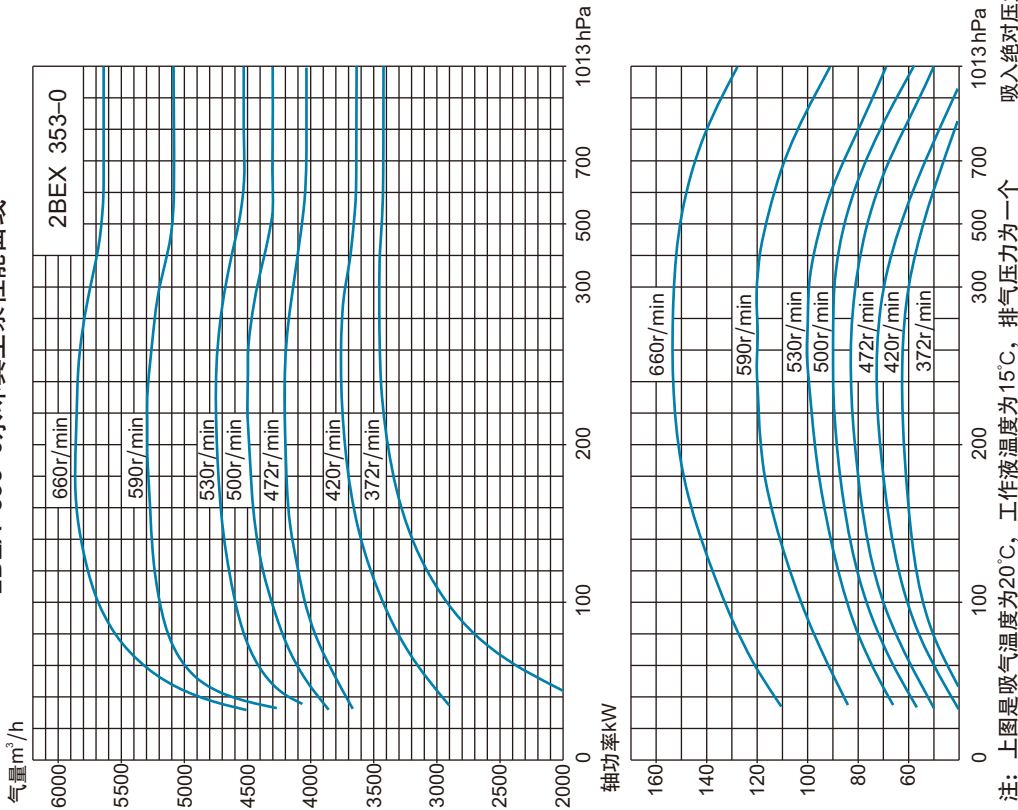

注: 上图是吸气温度为20℃, 工作液温度为15℃, 排气压力为一个标准大气压(1013.25hPa), 吸入介质为饱和空气时泵的性能曲线。

转速 r/min	不同吸入压力下的供水量m³/h			
	<200hPa	200 ~ 400hPa	400 ~ 600hPa	>600hPa
660	13.5 ~ 14.5	11.0 ~ 12.0	9.0 ~ 10.0	4.5 ~ 5.5
590	12.0 ~ 13.0	9.5 ~ 10.5	8.5 ~ 9.5	4.0 ~ 5.0
530	11.0 ~ 12.0	8.5 ~ 9.5	7.0 ~ 8.0	3.5 ~ 4.5
500	10.7 ~ 11.7	8.0 ~ 9.3	6.6 ~ 7.6	3.2 ~ 4.2
472	9.9 ~ 10.5	7.5 ~ 8.5	6.0 ~ 7.0	2.8 ~ 3.8
420	8.5 ~ 9.5	6.5 ~ 7.5	5.5 ~ 6.5	2.5 ~ 3.8
372	7.5 ~ 8.5	6.0 ~ 7.0	5.0 ~ 6.0	2.0 ~ 3.0

2BEX 355-1水环真空泵性能曲线

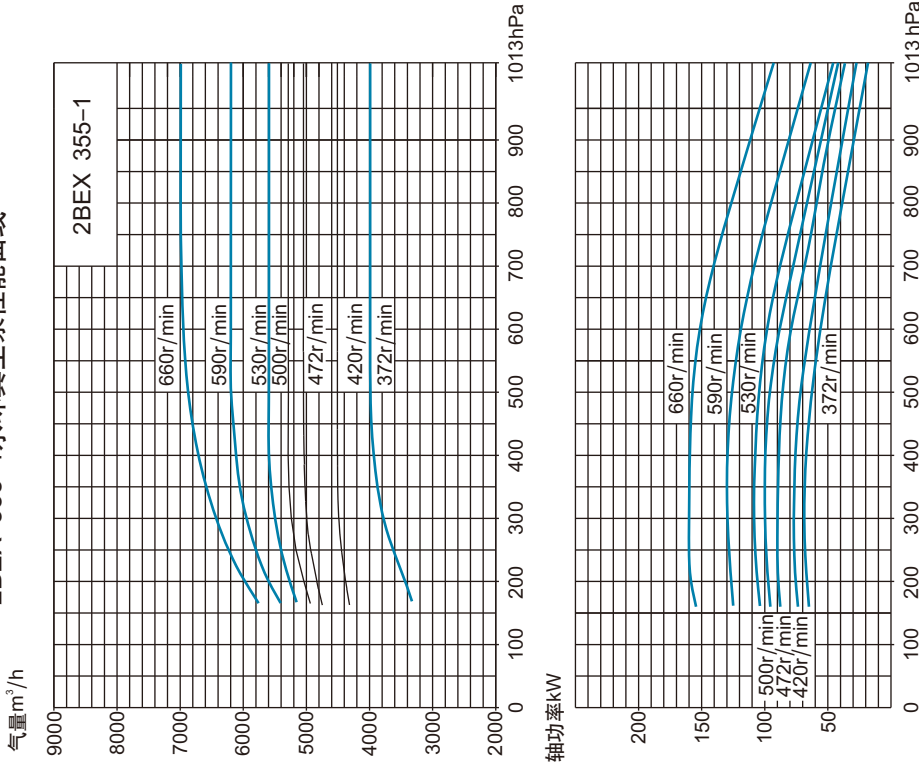

注: 上图是吸气温度为20℃, 工作液温度为15℃, 排气压力为一个标准大气压(1013.25hPa), 吸入介质为饱和空气时泵的性能曲线。

转速 r/min	不同吸入压力下的供水量m³/h			
	<200hPa	200 ~ 400hPa	400 ~ 600hPa	>600hPa
660	13.0 ~ 14.0	11.0 ~ 13.0	8.5 ~ 11.0	5.0 ~ 6.0
590	11.5 ~ 12.5	9.0 ~ 11.5	7.5 ~ 9.0	4.5 ~ 5.5
530	10.5 ~ 11.5	9.0 ~ 11.0	7.0 ~ 9.0	4.0 ~ 5.0
500	10.3 ~ 11.3	8.7 ~ 10.7	6.7 ~ 8.7	3.7 ~ 4.7
472	9.0 ~ 10.0	8.0 ~ 10.0	6.0 ~ 8.0	3.5 ~ 4.5
420	8.0 ~ 9.0	7.0 ~ 9.0	5.0 ~ 7.0	3.0 ~ 4.0
372	7.0 ~ 8.0	6.0 ~ 8.0	4.0 ~ 6.0	2.5 ~ 4.0

2BEX 405-1水环真空泵性能曲线

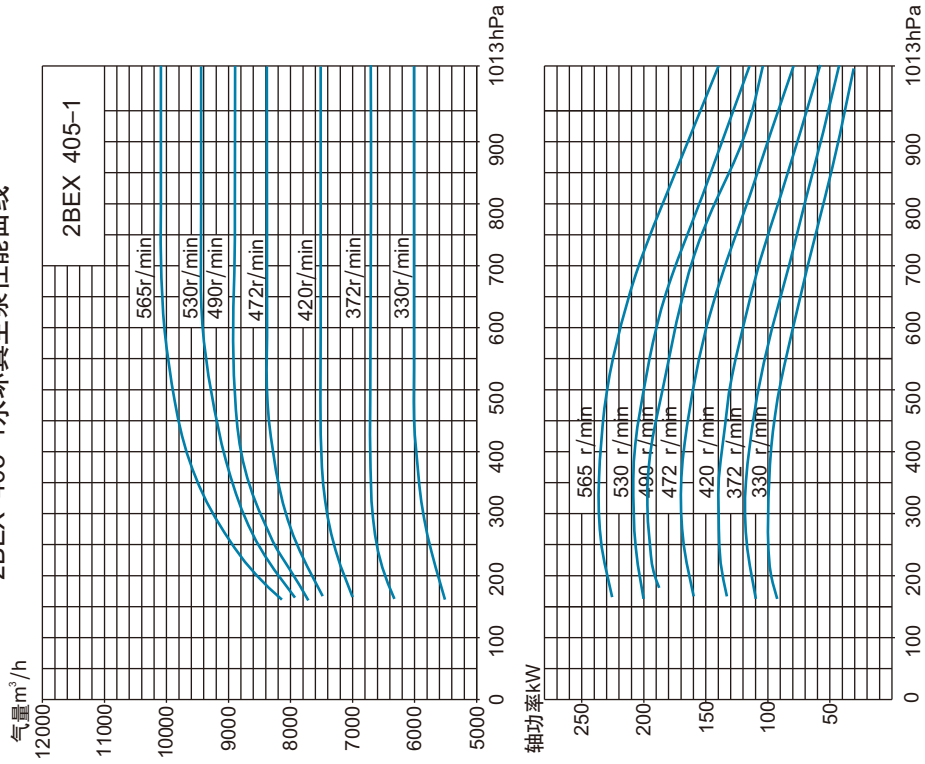

注：上图是吸气温度为20℃，工作液温度为15℃，排气压力为一个吸入绝对压力标准大气压(1013.25hPa)，吸入介质为饱和空气时泵的性能曲线。

转速 r/min	不同吸入压力下的供水量m³/h		
	<200hPa	200 ~ 400hPa	>600hPa
565	18.3 ~ 19.0	16.5 ~ 17.6	12.2 ~ 16.5
530	17.5 ~ 19.0	16.0 ~ 18.5	11.5 ~ 16.0
490	16.6 ~ 17.5	14.7 ~ 16.6	10.8 ~ 14.7
472	16.0 ~ 17.0	14.2 ~ 16.0	10.3 ~ 14.2
420	14.5 ~ 15.0	12.6 ~ 14.5	9.2 ~ 12.6
372	12.8 ~ 13.5	11.2 ~ 12.5	8.1 ~ 11.2
330	11.5 ~ 12.0	9.9 ~ 11.5	7.2 ~ 9.9

2BEX 403-0水环真空泵性能曲线

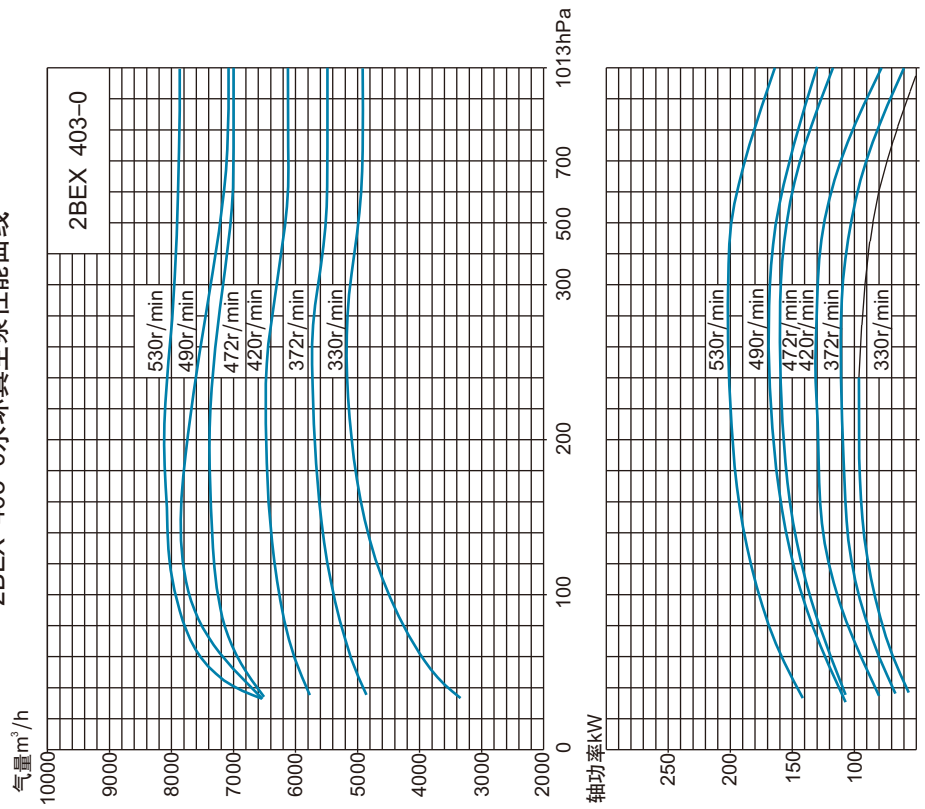

注：上图是吸气温度为20℃，工作液温度为15℃，排气压力为一个吸入绝对压力标准大气压(1013.25hPa)，吸入介质为饱和空气时泵的性能曲线。

转速 r/min	不同吸入压力下的供水量m³/h		
	<200hPa	200 ~ 400hPa	>600hPa
530	21.0 ~ 22.0	17.5 ~ 18.5	15.0 ~ 16.0
490	19.0 ~ 20.0	15.5 ~ 16.5	13.0 ~ 14.0
472	17.5 ~ 18.5	14.0 ~ 15.0	11.5 ~ 12.5
420	15.5 ~ 16.5	12.5 ~ 13.5	10.0 ~ 11.0
372	13.5 ~ 14.5	11.0 ~ 12.0	9.0 ~ 10.0
330	12.0 ~ 13.0	9.5 ~ 10.5	8.0 ~ 9.0

2BEX 505-1水环真空泵性能曲线

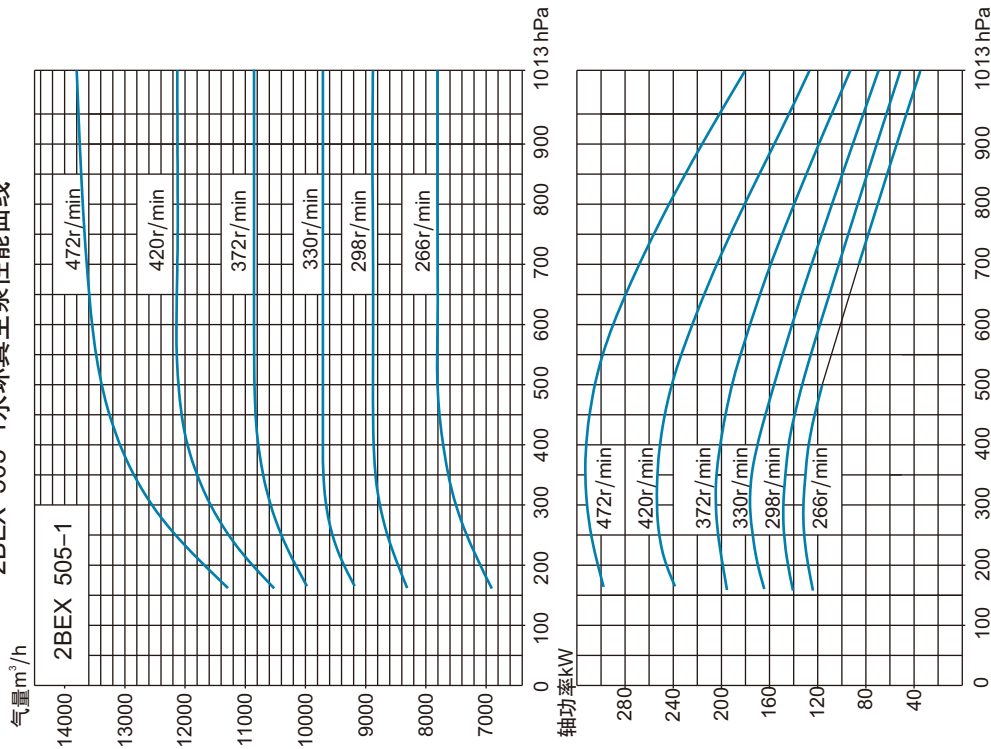

注：上图是吸气温度为20℃，工作液温度为15℃，排气压力为一微入绝对压力标准大气压(1013.25hPa)，吸入介质为饱和空气时泵的性能曲线。

转速 r/min	不同吸入压力下的供水量m³/h			
	<200hPa	200 ~ 400hPa	400 ~ 600hPa	>600hPa
472	26.5 ~ 27.0	22.8 ~ 26.5	16.9 ~ 22.9	10.7 ~ 16.7
420	23.5 ~ 24.1	20.5 ~ 23.5	15.0 ~ 20.5	9.6 ~ 15.0
372	20.5 ~ 21.3	18.2 ~ 20.5	13.3 ~ 18.2	8.5 ~ 13.3
330	18.5 ~ 18.9	16.1 ~ 18.5	11.8 ~ 16.1	7.5 ~ 11.8
298	16.5 ~ 17.1	14.5 ~ 16.5	10.6 ~ 14.5	6.8 ~ 10.6
266	14.5 ~ 15.3	13.0 ~ 14.9	9.5 ~ 13.0	6.1 ~ 9.5

2BEX 503-0水环真空泵性能曲线

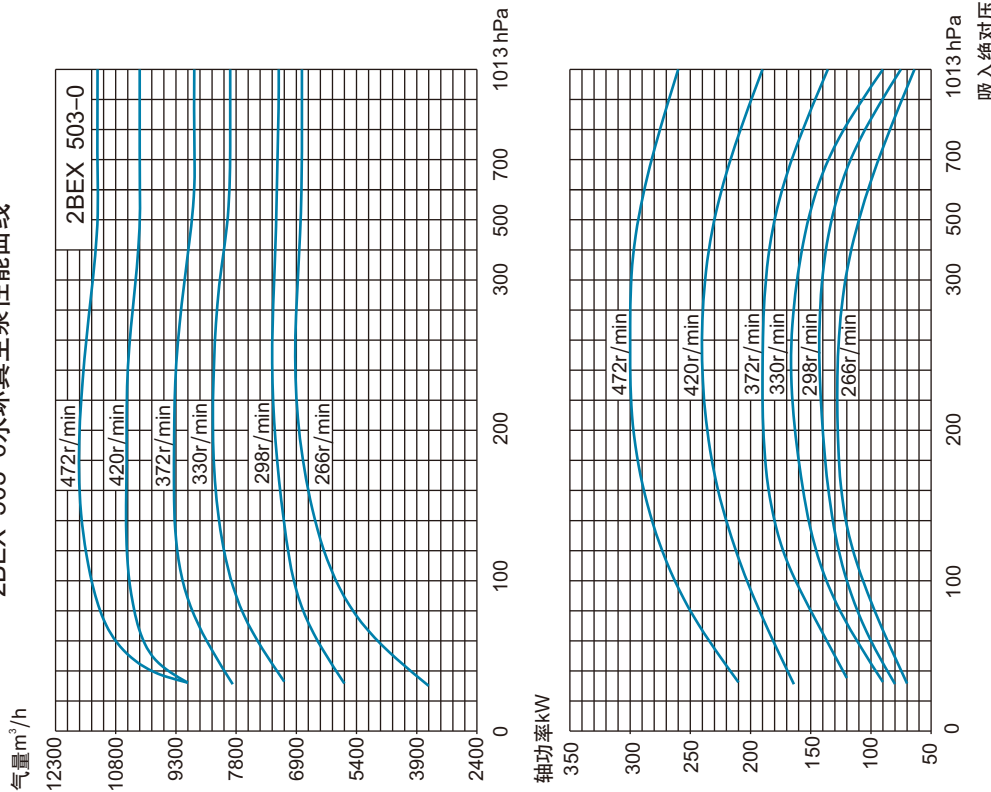

注：上图是吸气温度为20℃，工作液温度为15℃，排气压力为一个标准大气压(1013.25hPa)，吸入介质为饱和空气时泵的性能曲线。

转速 r/min	不同吸入压力下的供水量m³/h			
	<200hPa	200 ~ 400hPa	400 ~ 600hPa	>600hPa
472	22.1 ~ 22.6	19.2 ~ 22.1	14.1 ~ 19.2	9.0 ~ 14.1
420	19.6 ~ 20.1	17.1 ~ 19.6	12.5 ~ 17.1	7.9 ~ 12.5
372	17.1 ~ 17.8	15.2 ~ 17.1	11.1 ~ 15.2	7.1 ~ 11.1
330	15.4 ~ 15.8	13.4 ~ 15.4	9.9 ~ 13.4	5.9 ~ 9.9
298	13.8 ~ 14.2	12.1 ~ 13.8	8.9 ~ 12.1	5.7 ~ 8.9
266	12.4 ~ 12.8	10.9 ~ 12.4	7.9 ~ 10.9	5.1 ~ 7.9

2BEX 605-1水环真空泵性能曲线

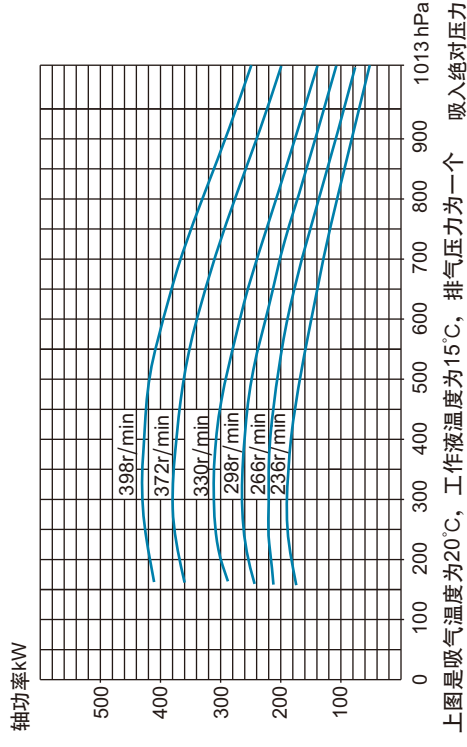
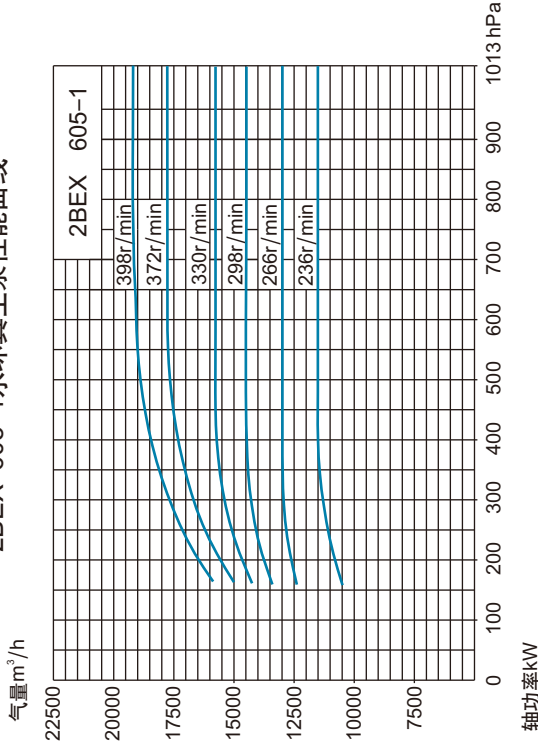

注：上图是吸气温度为20℃，工作液温度为15℃，排气压力为一个标准大气压(1013.25hPa)，吸入介质为饱和空气时的性能曲线。

转速 r/min	不同吸入压力下的供水量m³/h		
	<200hPa	200 ~ 400hPa	400 ~ 600hPa >600hPa
398	37.0 ~ 38.0	37.5 ~ 31.9	23.3 ~ 31.9 15.0 ~ 23.3
372	34.5 ~ 35.5	29.8 ~ 35.0	21.8 ~ 29.8 14.0 ~ 21.8
330	30.5 ~ 31.5	26.4 ~ 31.0	19.3 ~ 26.4 12.4 ~ 19.3
298	27.5 ~ 28.5	23.9 ~ 27.5	17.5 ~ 23.9 11.2 ~ 17.5
266	24.5 ~ 25.5	21.3 ~ 25.0	15.6 ~ 21.3 10.0 ~ 15.6
236	21.5 ~ 22.5	18.9 ~ 22.2	13.8 ~ 18.9 8.9 ~ 13.8

2BEX 603-0水环真空泵性能曲线

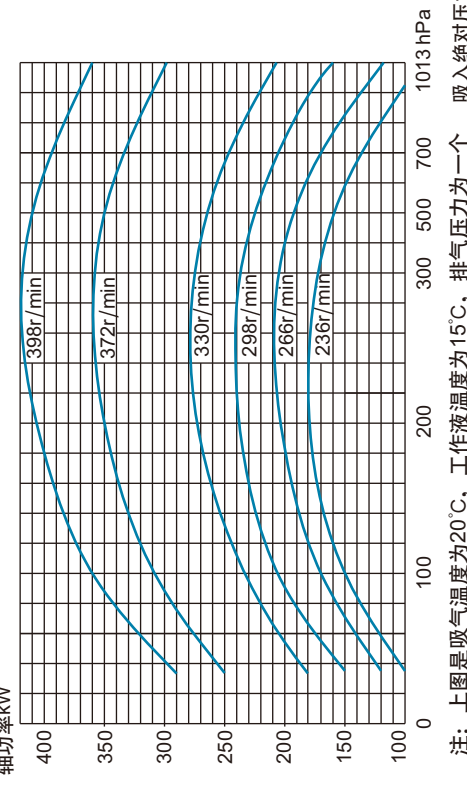
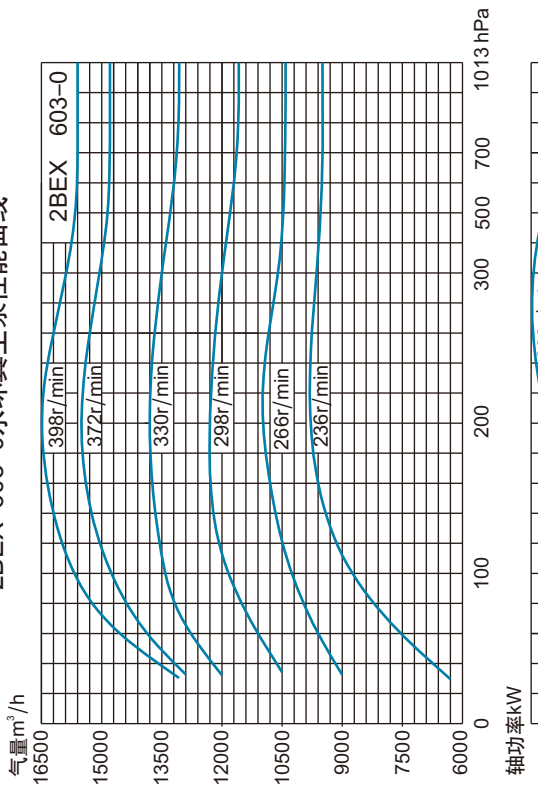

注：上图是吸气温度为20℃，工作液温度为15℃，排气压力为一个标准大气压(1013.25hPa)，吸入介质为饱和空气时的性能曲线。

转速 r/min	不同吸入压力下的供水量m³/h		
	<200hPa	200 ~ 400hPa	400 ~ 600hPa >600hPa
398	30.8 ~ 31.7	36.6 ~ 30.8	19.4 ~ 26.6 12.5 ~ 19.4
372	28.7 ~ 29.6	24.9 ~ 28.7	18.1 ~ 24.9 11.7 ~ 18.1
330	25.4 ~ 26.3	22 ~ 25.4	16.0 ~ 22.0 10.3 ~ 16.0
298	22.9 ~ 23.7	19.9 ~ 22.5	14.0 ~ 19.9 9.4 ~ 17.5
266	20.4 ~ 21.2	17.7 ~ 21.2	13.0 ~ 17.7 8.3 ~ 13.0
236	17.9 ~ 18.7	15.8 ~ 17.9	11.5 ~ 15.8 7.4 ~ 11.5

2BEX 705-1水环真空泵性能曲线

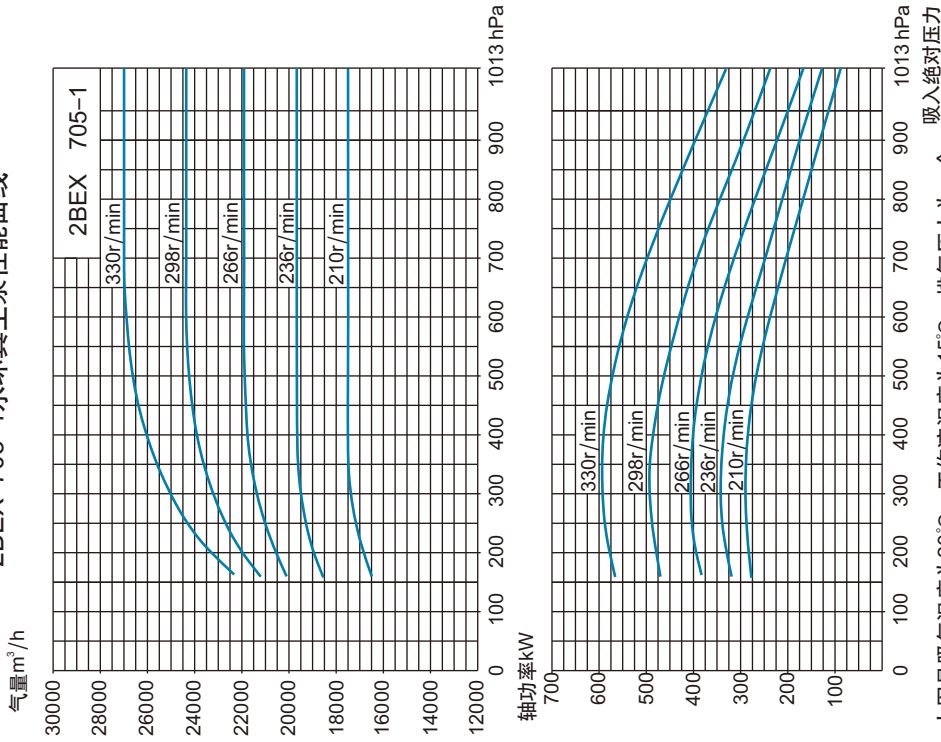

注：上图是吸气温度为20℃，工作液温度为15℃，排气压力为一个标准大气压(1013.25hPa)，吸入介质为饱和空气时泵的性能曲线。

转速 r/min	不同吸入压力下的供水量m³/h		
	<200hPa	200 ~ 400hPa	400 ~ 600hPa >600hPa
330	50.0 ~ 52.0	44.2 ~ 51.8	32.3 ~ 44.2 20.7 ~ 32.3
298	45.0 ~ 46.0	39.9 ~ 46.8	29.2 ~ 39.9 18.7 ~ 29.2
266	40.0 ~ 43.0	35.6 ~ 41.8	26.1 ~ 35.6 16.7 ~ 26.1
236	36.0 ~ 38.0	31.6 ~ 37.1	23.1 ~ 31.6 14.8 ~ 23.1
210	32.0 ~ 34.0	28.1 ~ 33.0	20.6 ~ 28.1 13.2 ~ 20.6

2BEX 703-0水环真空泵性能曲线

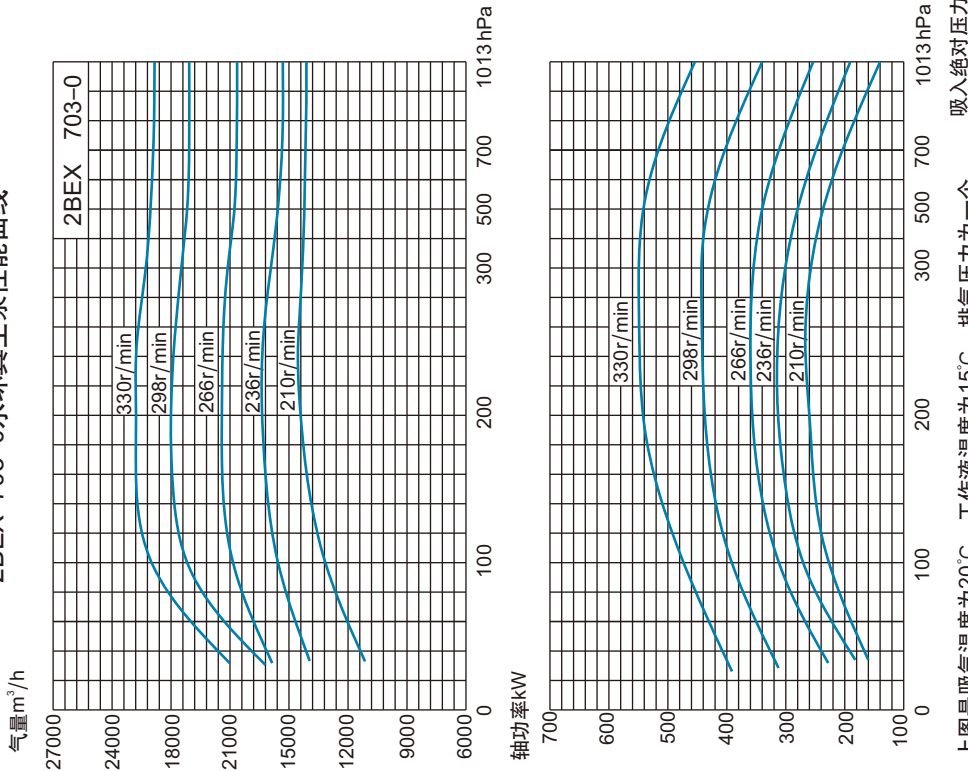

注：上图是吸气温度为20℃，工作液温度为15℃，排气压力为一个标准大气压(1013.25hPa)，吸入介质为饱和空气时泵的性能曲线。

转速 r/min	不同吸入压力下的供水量m³/h		
	<200hPa	200 ~ 400hPa	400 ~ 600hPa >600hPa
330	41.2 ~ 42.8	36.4 ~ 42.7	26.6 ~ 36.4 17.1 ~ 26.6
298	37.1 ~ 37.9	37.1 ~ 38.5	24.1 ~ 32.9 15.4 ~ 24.1
266	33.0 ~ 35.4	29.3 ~ 34.4	21.5 ~ 29.3 13.7 ~ 21.5
236	29.7 ~ 31.3	26.0 ~ 30.6	19.1 ~ 26.0 12.2 ~ 19.1
210	26.4 ~ 28.0	23.2 ~ 27.2	17.0 ~ 23.2 10.9 ~ 17.0

2BEX系列水环压缩机性能曲线

2BEX 101/102/103/152/153/202/203-8水环压缩机性能曲线

2BEX202-8——2BEX203-8 水环压缩机吸气量、轴功率曲线

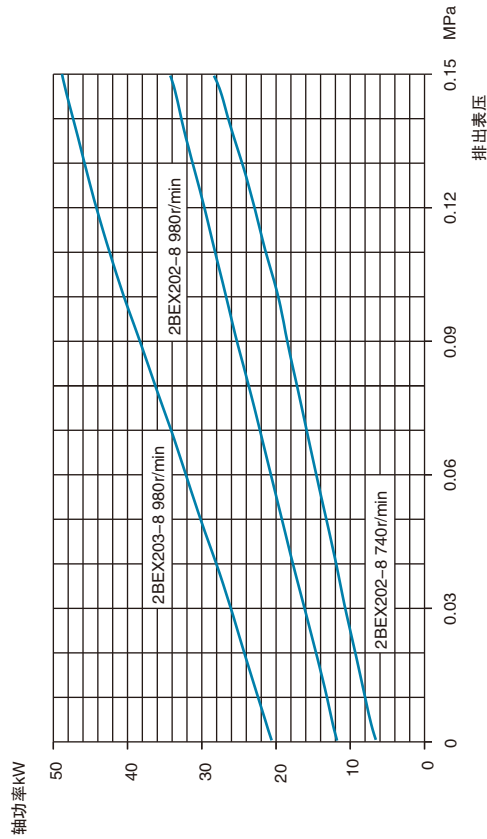
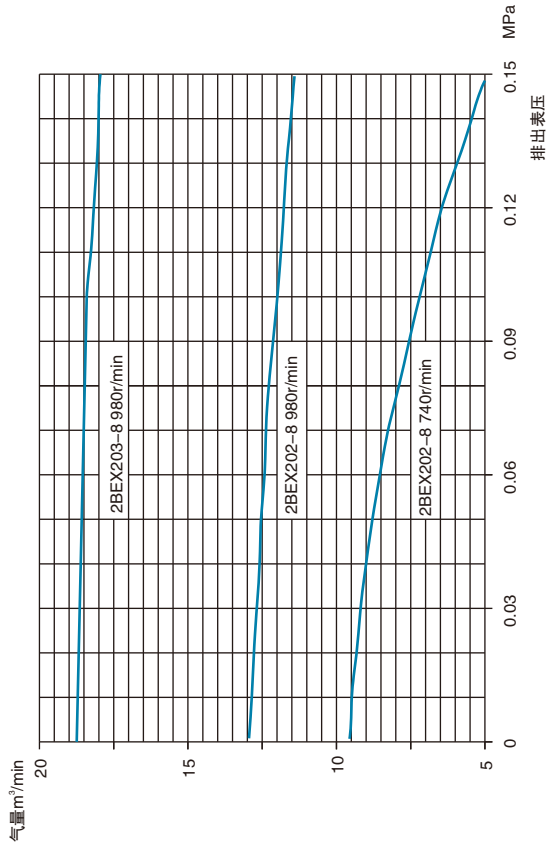

泵型号	转速	供水量
2BEX202-8	740	3.8-4.5
2BEX203-8	980	2.2-5.5

- 1、本曲线是基于进气温度20℃，进水温度15℃、吸入压力为一个标准大气压1013hPa（绝压）条件下获得的性能曲线；
- 2、性能允差±5%。

2BEX101-8——2BEX153-8 水环压缩机吸气量、轴功率曲线

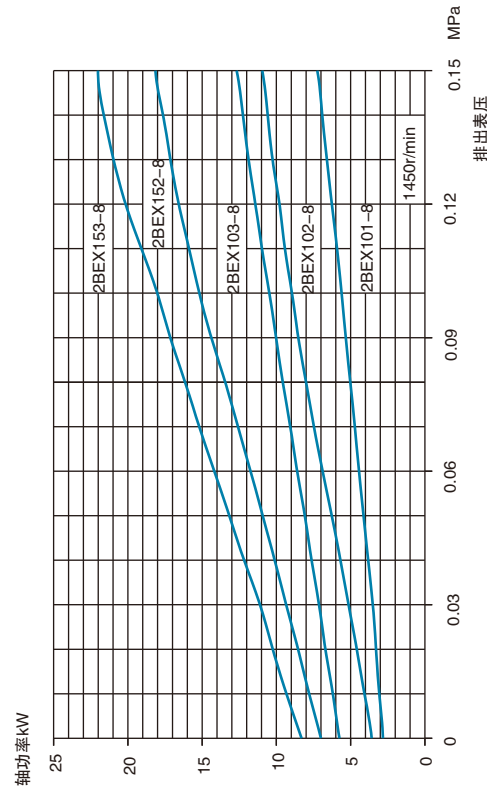
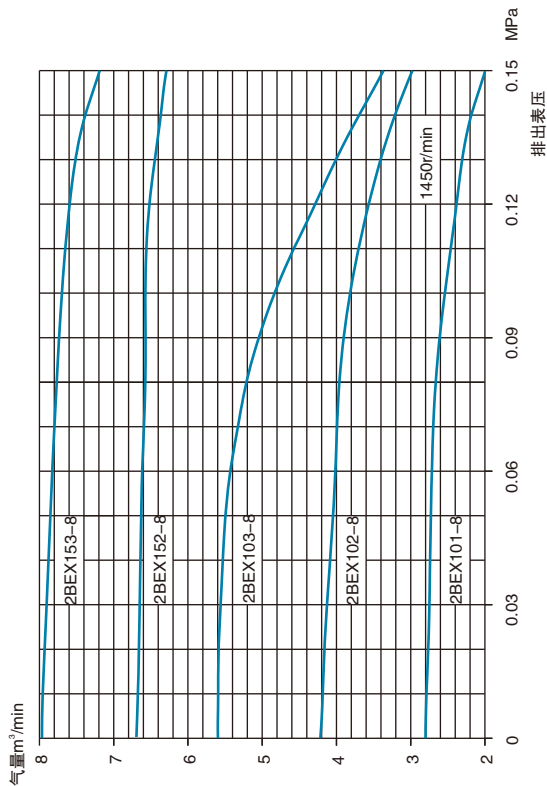

泵型号	转速	供水量
2BEX101-8	1450	1.4-2.0
2BEX102-8		2.1-2.8
2BEX103-8		2.2-3.3
2BEX152-8		2.9-3.5
2BEX153-8		3.0-3.8

- 1、本曲线是基于进气温度20℃，进水温度15℃、吸入压力为一个标准大气压1013hPa（绝压）条件下获得的性能曲线；
- 2、性能允差±5%。

2BEX 252/253-8水环压缩机性能曲线

2BEX253-8 水环压缩机吸气量、轴功率曲线

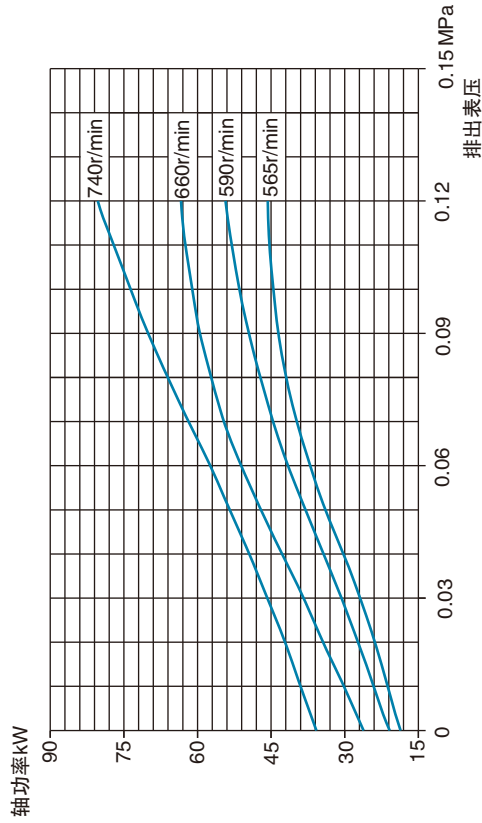
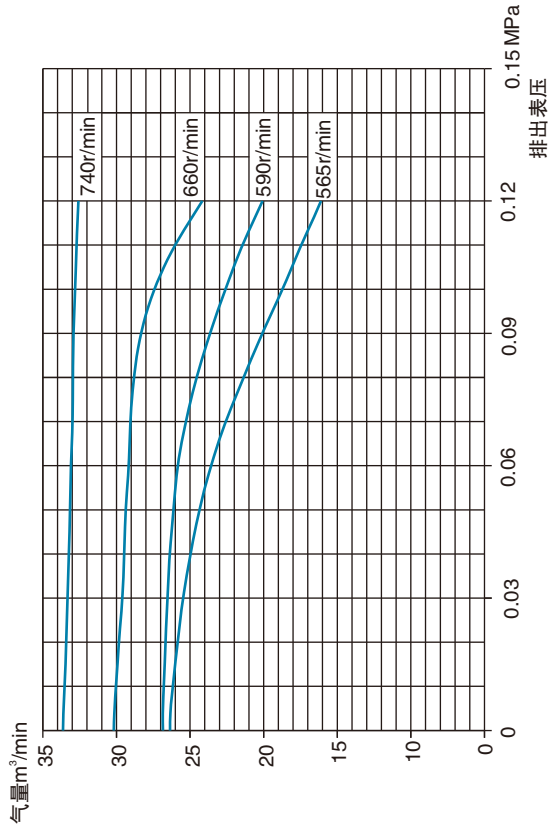

转速	供水量
740	3.8-4.5
660	3.3-3.9
590	2.8-3.4
565	2.0-3.0

- 1、本曲线是基于进气温度20℃，进水温度15℃、吸入压力为一个标准大气压1013hPa（绝压）条件下获得的性能曲线；
- 2、性能允差±5%。

2BEX252-8 水环压缩机吸气量、轴功率曲线

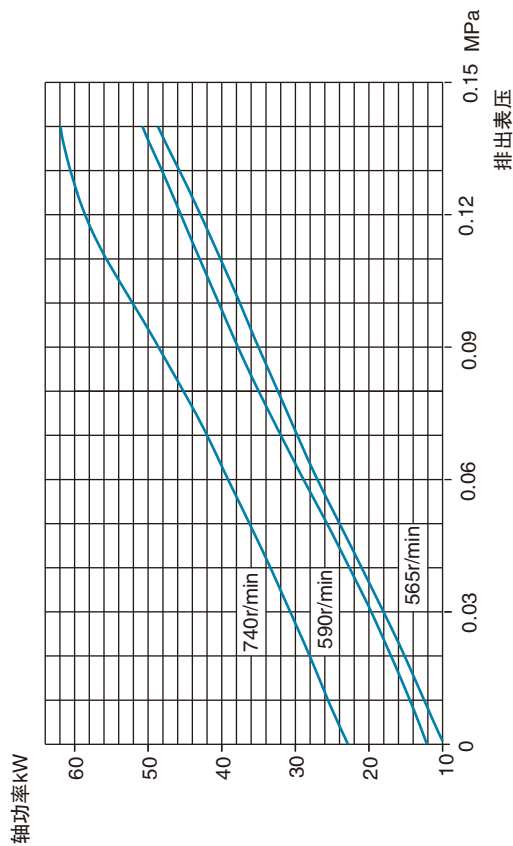
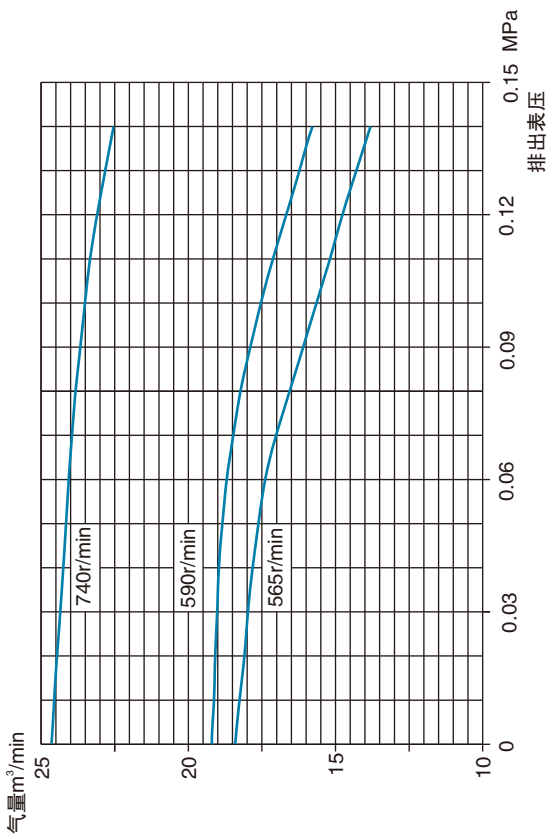

转速	供水量
740	5.3-6.1
590	4.9-5.7
565	4.7-5.4

- 1、本曲线是基于进气温度20℃，进水温度15℃、吸入压力为一个标准大气压1013hPa（绝压）条件下获得的性能曲线；
- 2、性能允差±5%。

2BEX 303/305-8水环压缩机性能曲线

2BEX305-8 水环压缩机吸气量、轴功率曲线

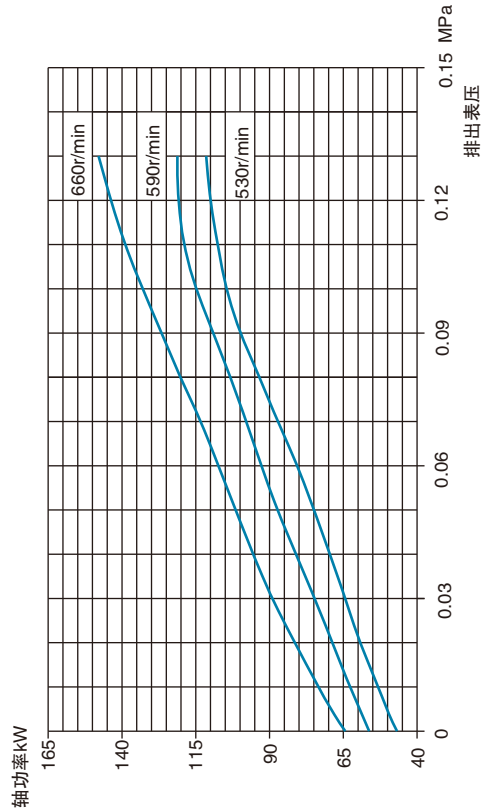
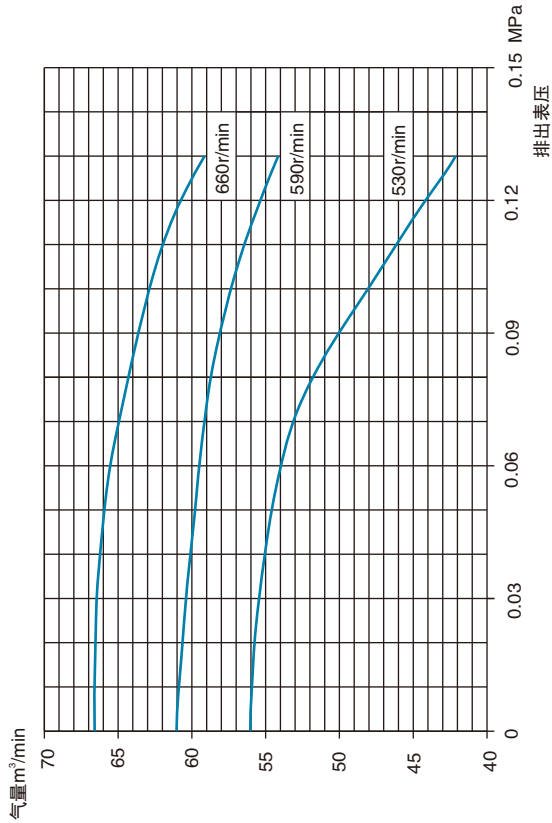

转速	供水量
660	8.9-10.4
590	8.2-9.3
530	7.3-8.1

- 1、本曲线是基于进气温度20℃，进水温度15℃、吸入压力为一个标准大气压1013hPa（绝压）条件下获得的性能曲线；
- 2、性能允差±5%。

2BEX303-8 水环压缩机吸气量、轴功率曲线

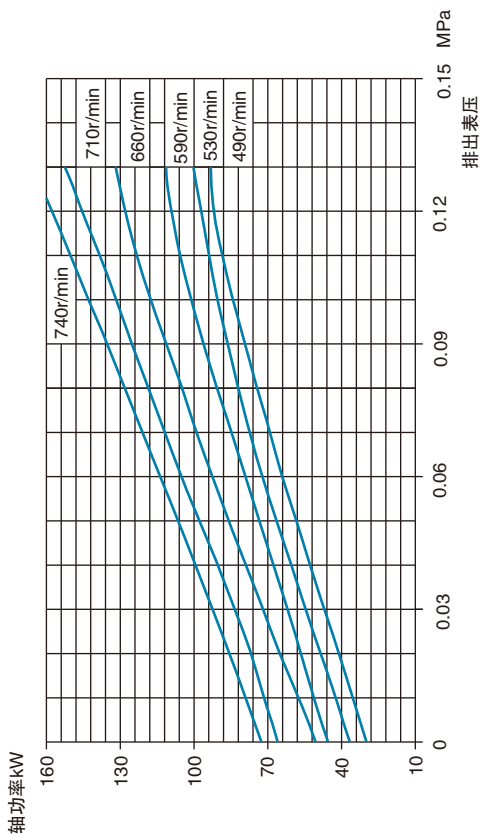
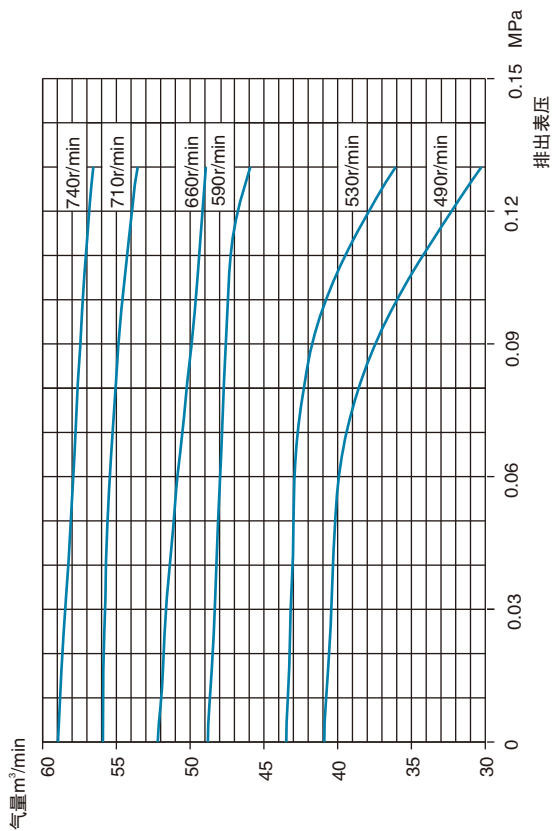

转速	供水量
590	8.1-9.0
530	6.7-7.5
490	6.1-6.9

转速	供水量
740	9.7-12.2
710	9.3-11.7
660	8.5-10.9

- 1、本曲线是基于进气温度20℃，进水温度15℃、吸入压力为一个标准大气压1013hPa（绝压）条件下获得的性能曲线；
- 2、性能允差±5%。

2BEX 353/355-8水环压缩机性能曲线

2BEX355-8 水环压缩机吸气量、轴功率曲线

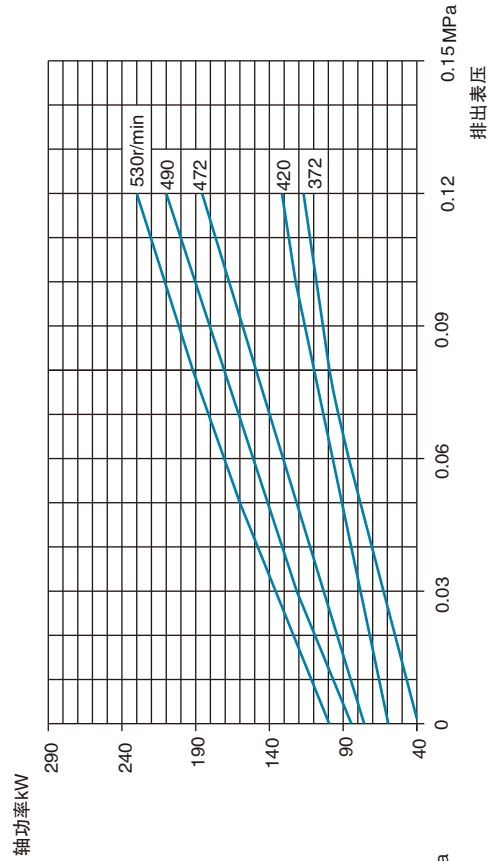
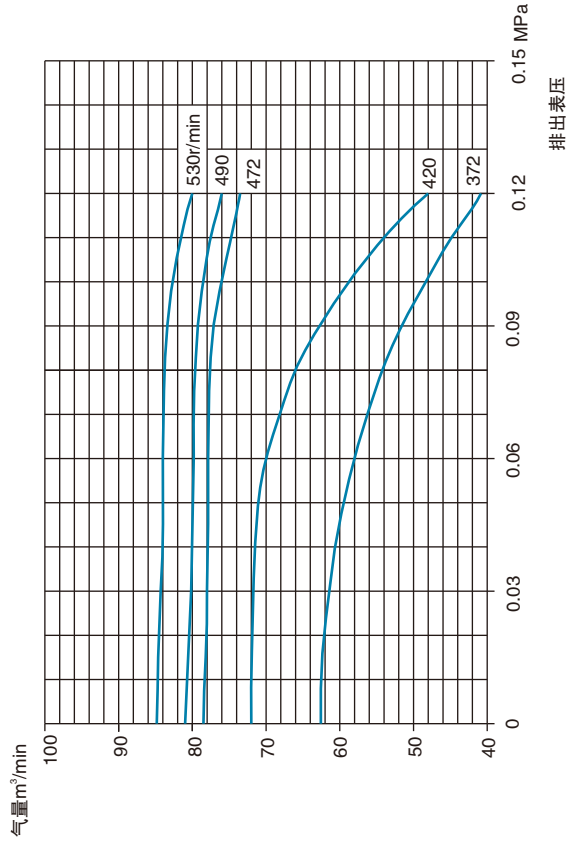

转速	供水量
530	10-16
490	9.0-14
472	8.0-13
420	7.0-11
372	6.0-9.0

- 1、本曲线是基于进气温度20℃，进水温度15℃，吸入压力为一个标准大气压1013hPa（绝压）条件下获得的性能曲线；
- 2、性能允差±5%。

2BEX353-8 水环压缩机吸气量、轴功率曲线

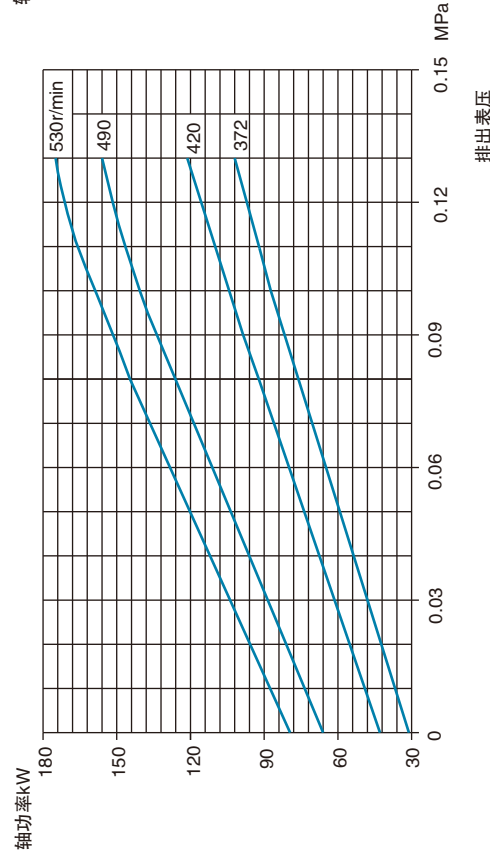
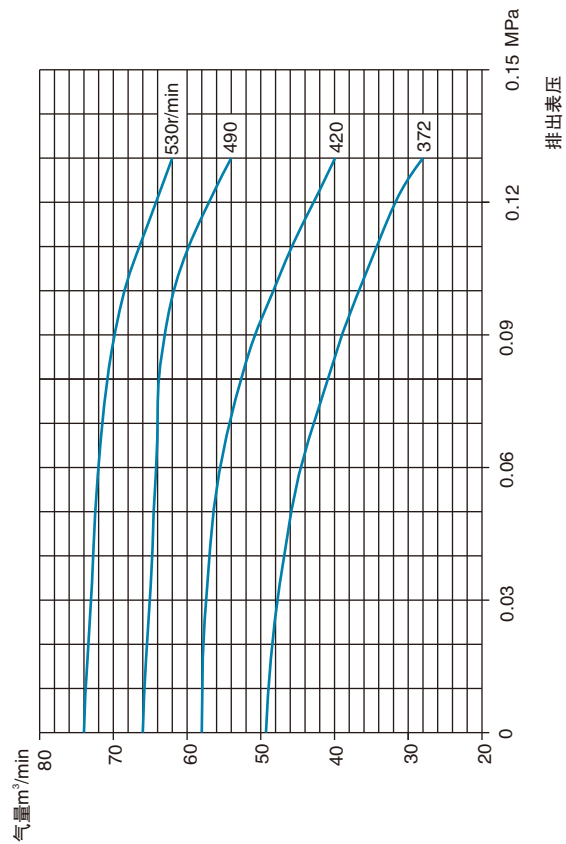

转速	供水量
530	4.2-10.5
490	3.3-9.2
420	3.0-9.0
372	2.5-8.5

- 1、本曲线是基于进气温度20℃，进水温度15℃，吸入压力为一个标准大气压1013hPa（绝压）条件下获得的性能曲线；
- 2、性能允差±5%。

2BEX 403/405-8水环压缩机性能曲线

2BEX405-8 水环压缩机吸气量、轴功率曲线

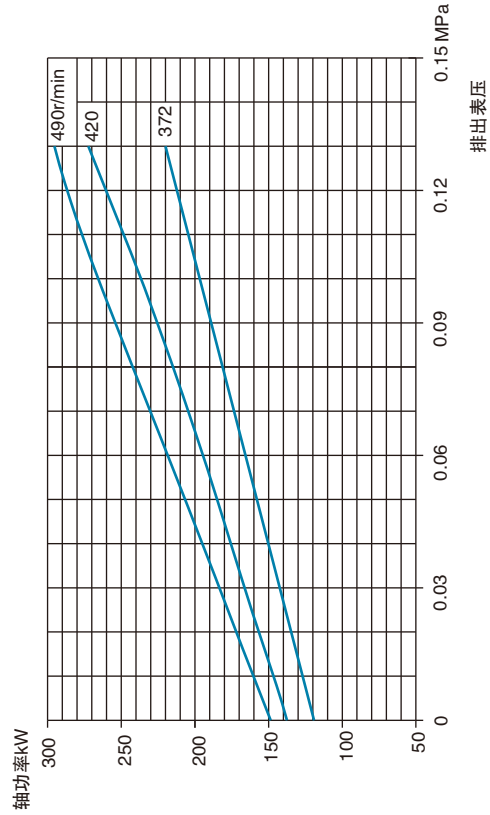
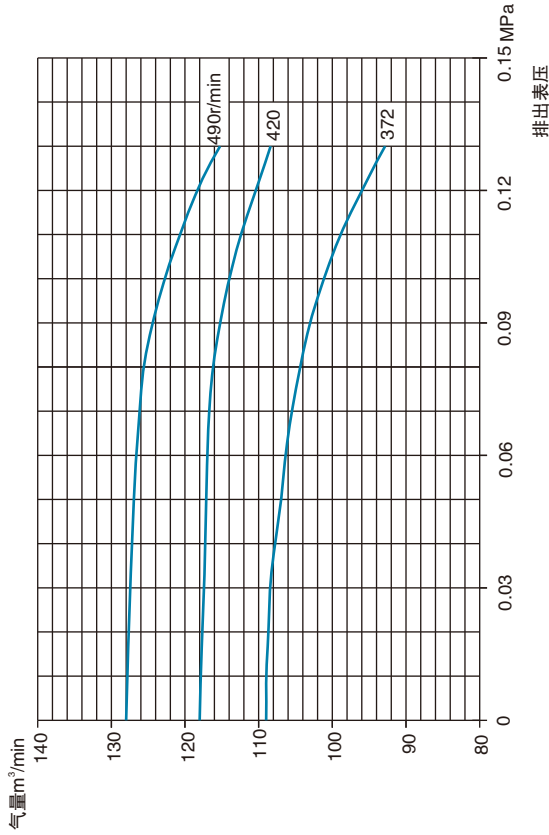

转速	供水量
472	20-22.8
420	19-21.6
372	16.5-20

- 1、本曲线是基于进气温度20℃，进水温度15℃、吸入压力为一个标准大气压1013hPa（绝压）条件下获得的性能曲线；
- 2、性能允差±5%。

2BEX403-8 水环压缩机吸气量、轴功率曲线

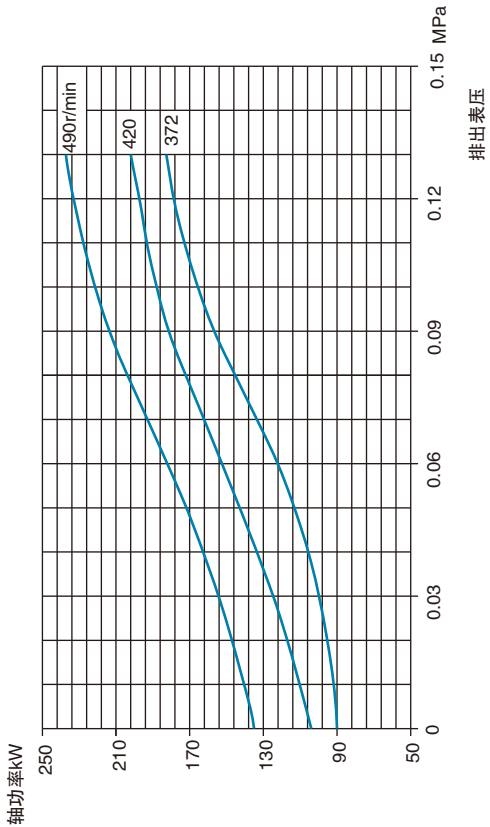
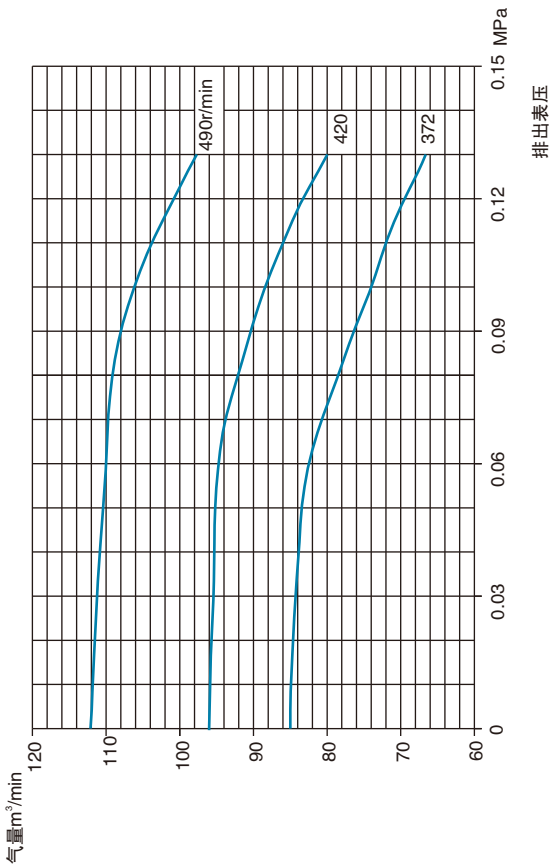

转速	供水量
490	19.8-22
420	18.5-20
372	16-19.5

- 1、本曲线是基于进气温度20℃，进水温度15℃、吸入压力为一个标准大气压1013hPa（绝压）条件下获得的性能曲线；
- 2、性能允差±5%。

2BEX 503/505-8水环压缩机性能曲线

2BEX505-8 水环压缩机吸气量、轴功率曲线

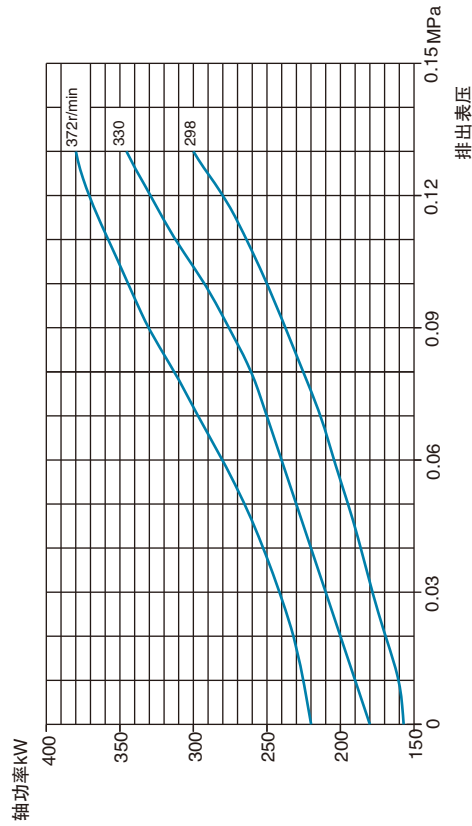
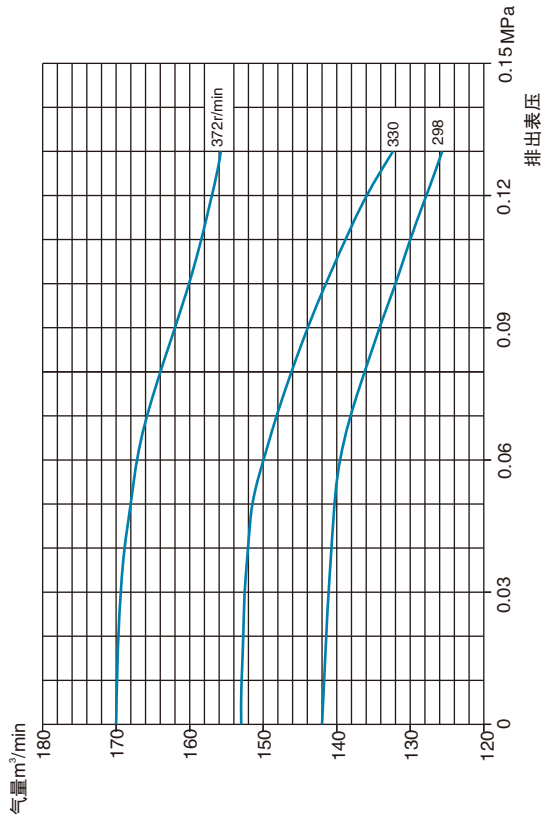

转速	供水量
372	22.1-24.4
330	20.5-22.9
298	18.5-21.8

- 1、本曲线是基于进气温度20℃，进水温度15℃、吸入压力为一个标准大气压1013hPa（绝压）条件下获得的性能曲线；
- 2、性能允差 ± 5%。

2BEX503-8 水环压缩机吸气量、轴功率曲线

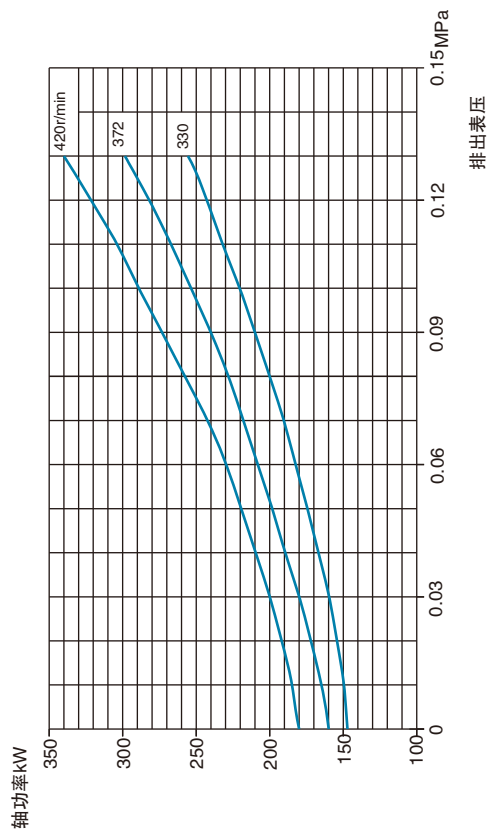
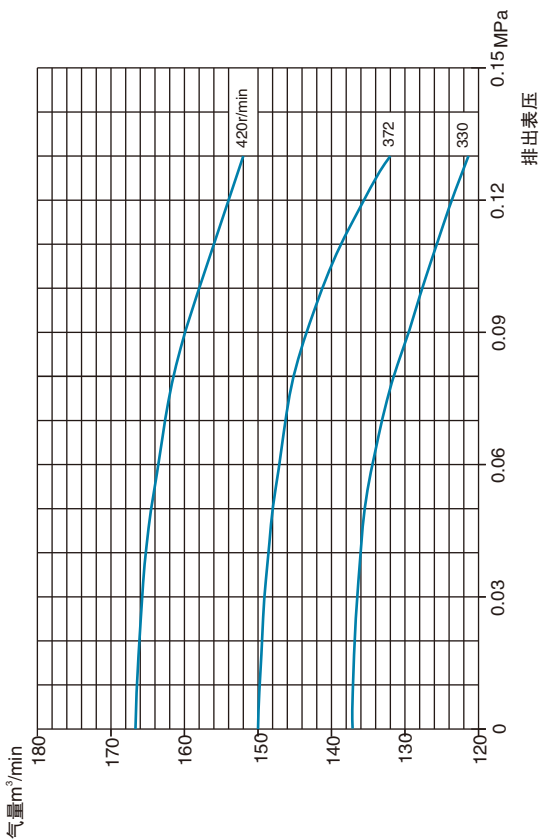

转速	供水量
420	20.1-22.8
372	19.4-21.5
330	19.1-20.8

- 1、本曲线是基于进气温度20℃，进水温度15℃、吸入压力为一个标准大气压1013hPa（绝压）条件下获得的性能曲线；
- 2、性能允差 ± 5%。

2BEX系列水环真空泵及压缩机安装尺寸

泵外形及安装尺寸

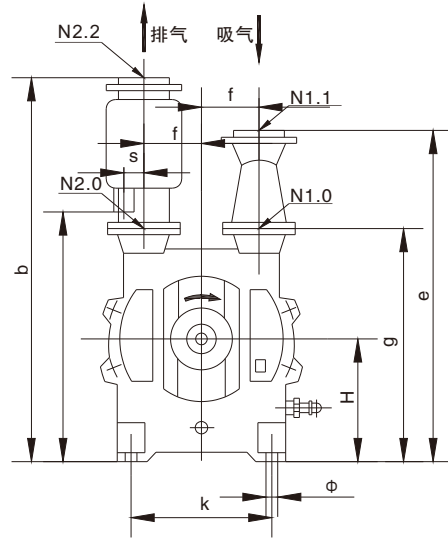
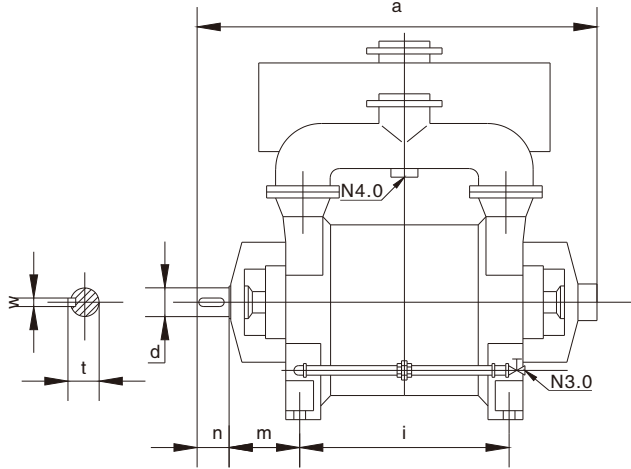

2BEX10-25外形安装尺寸图

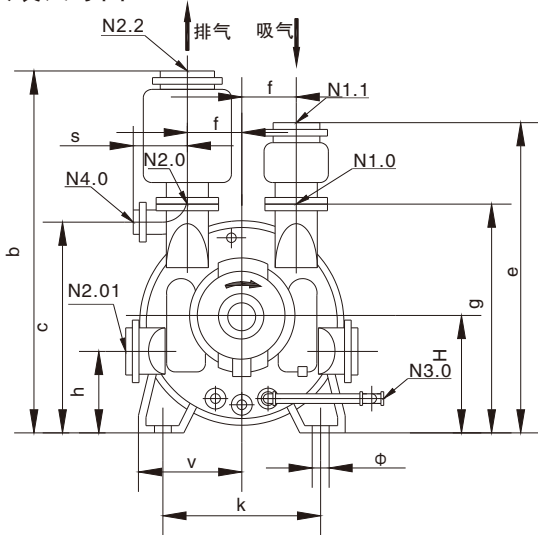
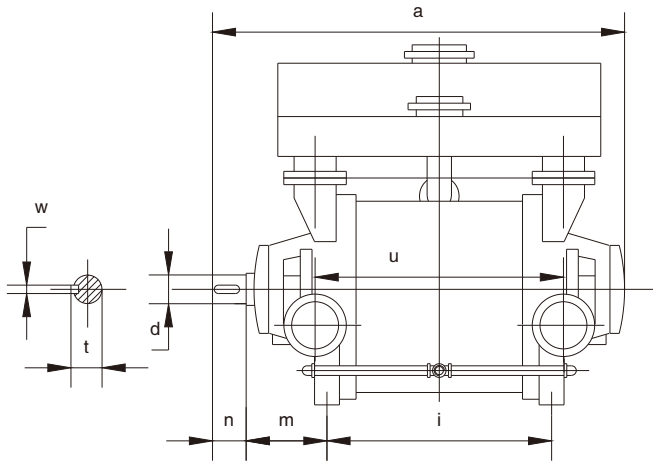

2BEX30-70外形安装尺寸图

型号	外型安装尺寸																
	a	b	c	e	f	g	h	i	m	n	s	k	Φ	d	w	t	
2BEX101-0	638	645	394		105	355	180	206	146.5	58	40	220	15	35	10	38	
2BEX102-0	741	645	394	495	105	355	180	262	193.5	58	40	220	15	35	10	38	
2BEX103-0	795	645	394	495	105	355	180	316	193.5	58	40	200	15	35	10	38	
2BEX152-0	807	745	467	600	125	425	225	302	206	58	50	260	19	35	10	38	
2BEX153-0	885	745	467	600	125	425	225	380	206	58	50	260	19	35	10	38	
2BEX202-0	975	985	629	840	155	590	315	395	243	82	50	340	24	50	14	53.5	
2BEX203-0	1095	985	629	840	155	590	315	515	243	82	50	340	24	50	14	53.5	
2BEX204-0	1131	985	629	840	155	590	315	551	243	82	50	340	24	50	14	53.5	
2BEX252-0	1237	1245	799	1030	215	755	400	525	262.5	105	80	465	28	70	20	74.5	
2BEX253-0	1395	1245	799	1030	215	755	400	675	262.5	105	80	465	28	70	20	74.5	
2BEX303-0	1580	1360	825	1185	230	910	475	790	315	165	205	670	35	100	28	106	
2BEX353-0	1745	1570	930	1370	285	1050	560	910	335	165	245	800	35	120	32	127	
2BEX403-0	2020	1865	1120	1625	335	1265	670	1110	355	200	285	950	42	140	36	148	
2BEX503-0	2255	2160	1335	1875	385	1475	800	1270	375	240	285	1120	42	160	40	169	
2BEX603-0	2510	2560	1555	2220	435	1770	950	1480	400	240	370	1320	48	180	45	190	
2BEX703-0	2885	2965	1835	2560	490	2045	1120	1720	450	280	370	1600	48	200	45	210	
2BEX305-1	1695	1360	825	1185	230	910	475	900	315	165	205	670	35	100	28	106	
2BEX355-1	1885	1570	930	1370	285	1050	560	1050	335	165	245	800	35	120	32	127	
2BEX405-1	2170	1865	1120	1625	335	1265	670	1260	355	200	285	950	42	140	36	148	
2BEX505-1	2435	2160	1336	1875	385	1475	800	1450	375	240	285	1120	42	160	40	169	
2BEX605-1	2730	2560	1555	2220	435	1770	950	1700	400	240	370	1320	48	180	45	190	
2BEX705-1	3185	2965	1835	2560	490	2045	1120	2020	450	280	370	1600	48	200	45	210	

注：2BEX30-70型泵根据需要亦可作垂直吸气水平排气布置(不带顶部的汽水分离器)，或水平吸排气(不带顶部进气管和汽水分离器)，此时，有关安装尺寸见下表。

型号	h	u	v
2BEX303-0	335	864	480
2BEX353-0	395	1000	555
2BEX403-0	475	1210	655
2BEX355/6-1	395	1140	555

型号	h	u	v
2BEX405/6-1	475	1360	655
2BEX505/6-1	560	1590	750
2BEX605-1	665	1880	875
2BEX705-1	790	2230	1025

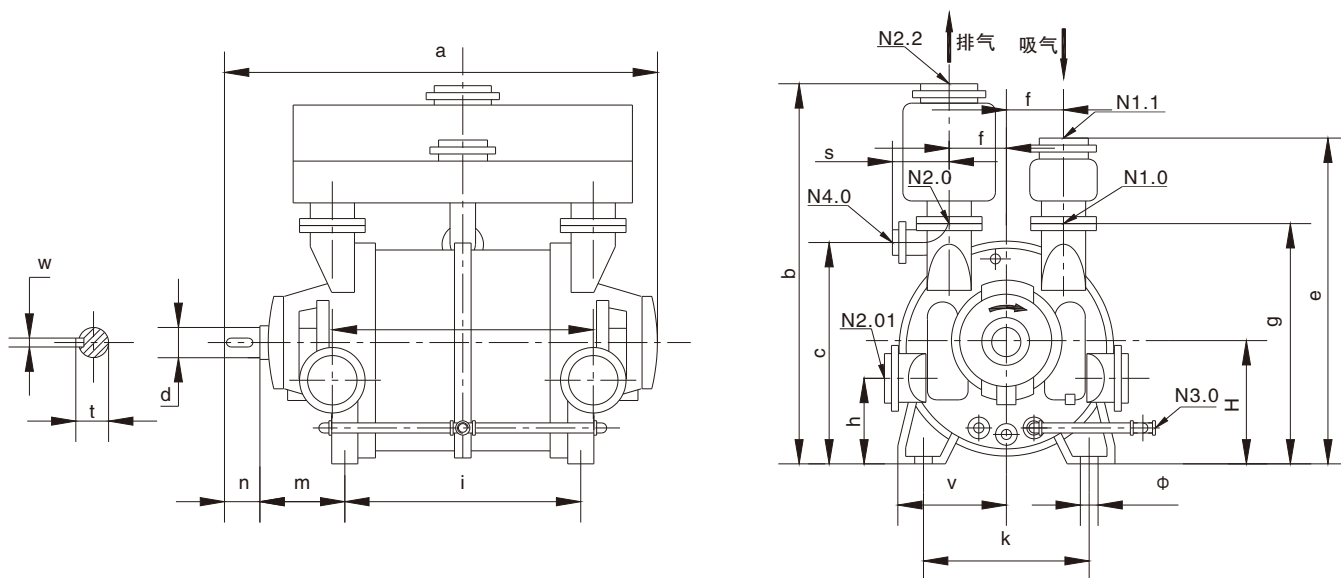

2BEX356-1外形安装尺寸图

406-1

506-1

接口名称表

代号	名称	代号	名称
N1.0	泵进气口	N2.01	水平排气口
N1.1	吸入管进气口	N3.0	泵进水口
N2.0	泵排气口	N4.0	分离器排水口
N3.0	分离器排气口		

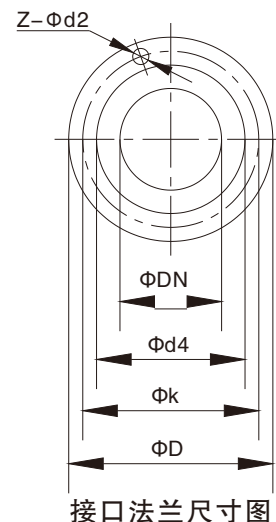

接口法兰尺寸图

2BEX10-25接口名称表

型号	N1.0 泵进气口						N1.1 吸气管进气口						N3.0 泵进水口
	DN	d4	D	K	d2	Z	DN	d4	D	K	d2	Z	
2BEX101-0	50	99	165	125	18	4	65	118	185	145	18	4	Rp3/4
2BEX102-0	50	99	165	125	18	4	65	118	185	145	18	4	Rp3/4
2BEX103-0	50	99	165	125	18	4	65	118	185	145	18	4	Rp3/4
2BEX152-0	65	118	185	145	18	4	100	156	220	180	18	8	Rp3/4
2BEX153-0	65	118	185	145	18	4	100	156	220	180	18	8	Rp3/4
2BEX202-0	100	156	220	180	18	8	125	184	250	210	18	8	Rp3/4
2BEX203-0	100	156	220	180	18	8	125	184	250	210	18	8	Rp3/4
2BEX204-0	100	156	220	180	18	8	125	184	250	210	18	8	Rp3/4
2BEX252-0	125	184	250	210	18	8	150	211	285	240	22	8	Rp1 ¹ / ₄
2BEX253-0	125	184	250	210	18	8	150	211	285	240	22	8	Rp1 ¹ / ₄

型号	N2.0 泵排气口						N2.2 分离器排气口						N4.0 分离器排水口
	DN	d4	D	K	d2	Z	DN	d4	D	K	d2	Z	
2BEX101-0	50	99	165	125	18	4	65	118	185	145	18	4	Rp2
2BEX102-0	50	99	165	125	18	4	65	118	185	145	18	4	Rp2
2BEX103-0	50	99	165	125	18	4	65	118	185	145	18	4	Rp2
2BEX152-0	65	118	185	145	18	4	100	156	220	180	18	8	Rp2
2BEX153-0	65	118	185	145	18	4	100	156	220	180	18	8	Rp2
2BEX202-0	100	156	220	180	18	8	125	184	250	210	18	8	Rp3
2BEX203-0	100	156	220	180	18	8	125	184	250	210	18	8	Rp3
2BEX204-0	100	156	220	180	18	8	125	184	250	210	18	8	Rp3
2BEX252-0	125	184	250	210	18	8	150	211	285	240	22	8	Rp3
2BEX253-0	125	184	250	210	18	8	150	211	285	240	22	8	Rp3

2BEX30-70接口名称表

型号	N1.0 泵进气口						N1.1 吸气管进气口					
	DN	d4	D	K	d2	8	DN	d4	D	K	d2	Z
2BEX303-0	150	211	285	240	22	8	200	266	340	295	22	8
2BEX305-1	150	211	285	240	22	8	200	266	340	295	22	8
2BEX353-0	200	266	340	295	22	8	250	319	392	350	22	12
2BEX355-1	200	266	340	295	22	12	250	319	392	350	22	12
2BEX403-0	250	319	395	350	22	12	300	370	445	400	22	12
2BEX405-1	250	319	395	350	22	12	300	370	445	400	22	12
2BEX503-0	300	370	445	400	22	12	350	429	505	460	22	16
2BEX505-1	300	370	445	400	22	12	350	429	505	460	22	16
2BEX603-0	350	429	505	460	22	12	400	480	565	515	26	16
2BEX605-1	350	429	505	460	22	12	400	480	565	515	26	16
2BEX703-0	400	480	565	515	22	12	500	582	670	620	26	20
2BEX705-1	400	480	565	515	22	12	500	582	670	620	26	20

型号	N2.0 泵排气口						N2.2 分离器排气口					
	DN	d4	D	K	d2	Z	DN	d4	D	K	d2	Z
2BEX303-0	150	211	285	240	22	8	200	266	340	295	22	8
2BEX305-1	150	211	285	240	22	8	200	266	340	295	22	8
2BEX353-0	200	266	340	295	22	8	250	319	392	350	22	12
2BEX355-1	200	266	340	295	22	12	250	319	392	350	22	12
2BEX403-0	250	319	395	350	22	12	300	370	445	400	22	12
2BEX405-1	250	319	395	350	22	12	300	370	445	400	22	12
2BEX503-0	300	370	445	400	22	12	350	429	505	460	22	16
2BEX505-1	300	370	445	400	22	12	350	429	505	460	22	16
2BEX603-0	350	429	505	460	22	12	400	480	565	515	26	16
2BEX605-1	350	429	505	460	22	12	400	480	565	515	26	16
2BEX703-0	400	480	565	515	22	12	500	582	670	620	26	20
2BEX705-1	400	480	565	515	22	12	500	582	670	620	26	20

型号	N1.01 泵水平进气口/N2.01 泵水平排气口						N4.0 分离器排水口						N3.0 泵 进水口	N5.0 轴封 进水口
	DN	d4	D	K	d2	Z	DN	d4	D	K	d2	Z		
2BEX303-0	125	184	250	210	18	8	100	156	220	180	18	8	Rp11/2	Rp3/4
2BEX305-1	125	184	250	210	18	8	100	156	220	180	18	8	Rp11/2	Rp3/4
2BEX353-0	150	211	285	240	22	8	125	184	250	210	18	8	Rp11/2	Rp3/4
2BEX355-1	150	211	285	240	22	8	125	184	250	210	18	8	Rp11/2	Rp3/4
2BEX403-0	200	266	340	295	22	8	150	211	285	240	22	8	Rp11/2	Rp1
2BEX405-1	200	266	340	295	22	8	150	211	285	240	22	8	Rp11/2	Rp1
2BEX505-	250	319	392	350	22	12	150	211	285	240	22	8	Rp11/2	Rp1
2BEX505-1	250	319	392	350	22	12	150	211	285	240	22	8	Rp11/2	Rp1
2BEX603-0	300	370	445	400	22	12	200	266	340	295	26	8	R21/2	Rp1
2BEX605-1	300	370	445	400	22	12	200	266	340	295	26	8	R21/2	Rp1
2BEX703-0	350	429	505	460	22	16	200	266	340	295	26	8	Rp3	Rp1
2BEX705-1	350	429	505	460	22	16	200	266	340	295	26	8	Rp3	Rp1

2BEX 101-153电机直联安装外形尺寸图

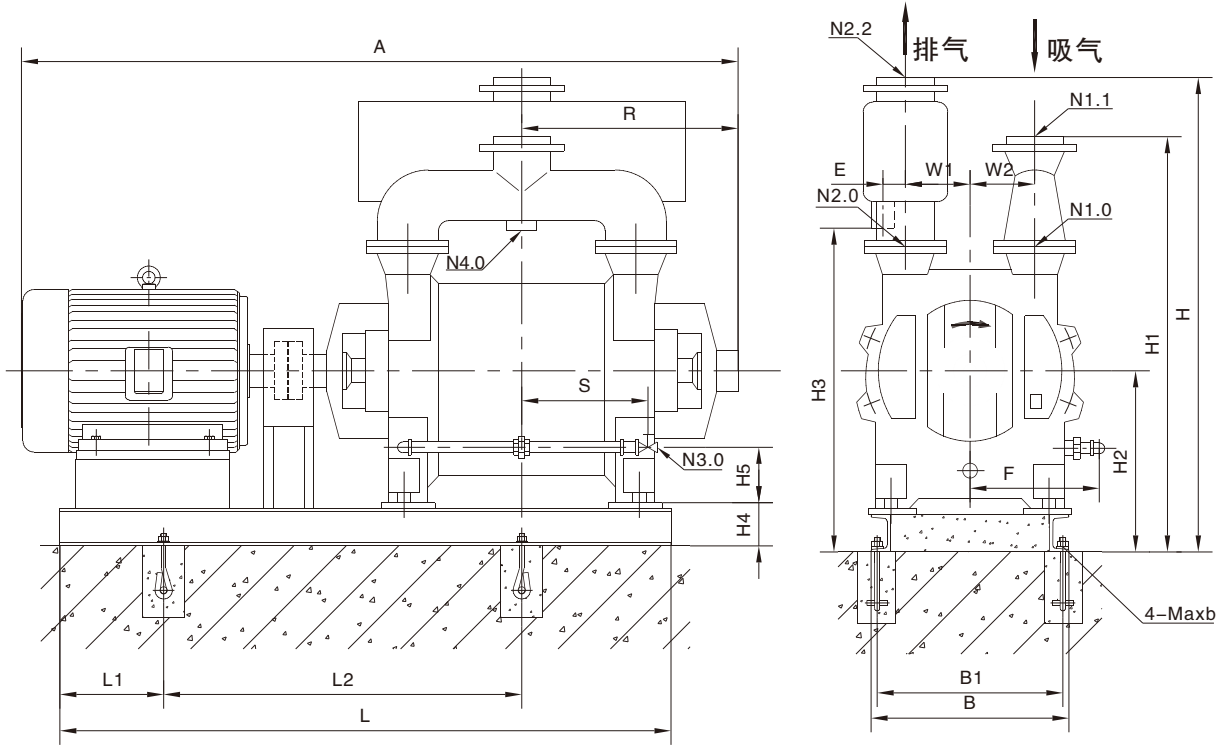

接口尺寸图

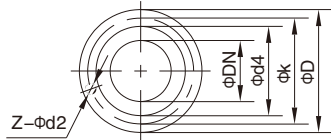

N1.0 泵进气口 N2.0 泵排气口 N1.1 吸入管进气口
 N2.2 分离器排气口 N3.0 泵进水口 N4.0 分离器排水口

型号	代号	A	B	B1	E	F	H	H1	H2	H3	H4	H5	L	L1	L2	R	S	W1	W2	a	b						
2BEX 101		1120	472	412	40	262	765	615	300	514	120	78	980	150	680	330.5	263	105	105	16	300						
2BEX 102		1291	452	412	40	262	765	615	300	514	115	78	1014	157	700	358.5	291	105	105	16	300						
2BEX 103		1400	452	412	40	262	765	615	300	514	120	78	1175	207	738	358.5	318	105	105	16	300						
2BEX 152		1450	510	450	50	290	865	720	345	587	120	100	1300	235	830	392	318	125	125	16	300						
2BEX 153		1650	510	450	50	290	865	720	345	587	120	100	1320	200	830	431	318	125	125	16	300						
型号	代号	DN	d4	D	k	d2	Z											型号	代号	DN	d4	D	k	d2	Z		
2BEX 101	N1.0	50	99	165	125	18	4											2BEX 152	N1.0	65	118	185	145	18	4		
	N2.0							N2.0																			
2BEX 102	N1.1	65	118	185	145	18	4											2BEX 153	N1.1	100	156	220	180	18	8		
2BEX 103	N2.2							N2.2																			
		N3.0						Rp3/4								N3.0						Rp1					
		N4.0						Rp2								N4.0						Rp2					

2BEX 202-252电机直联安装外形尺寸图

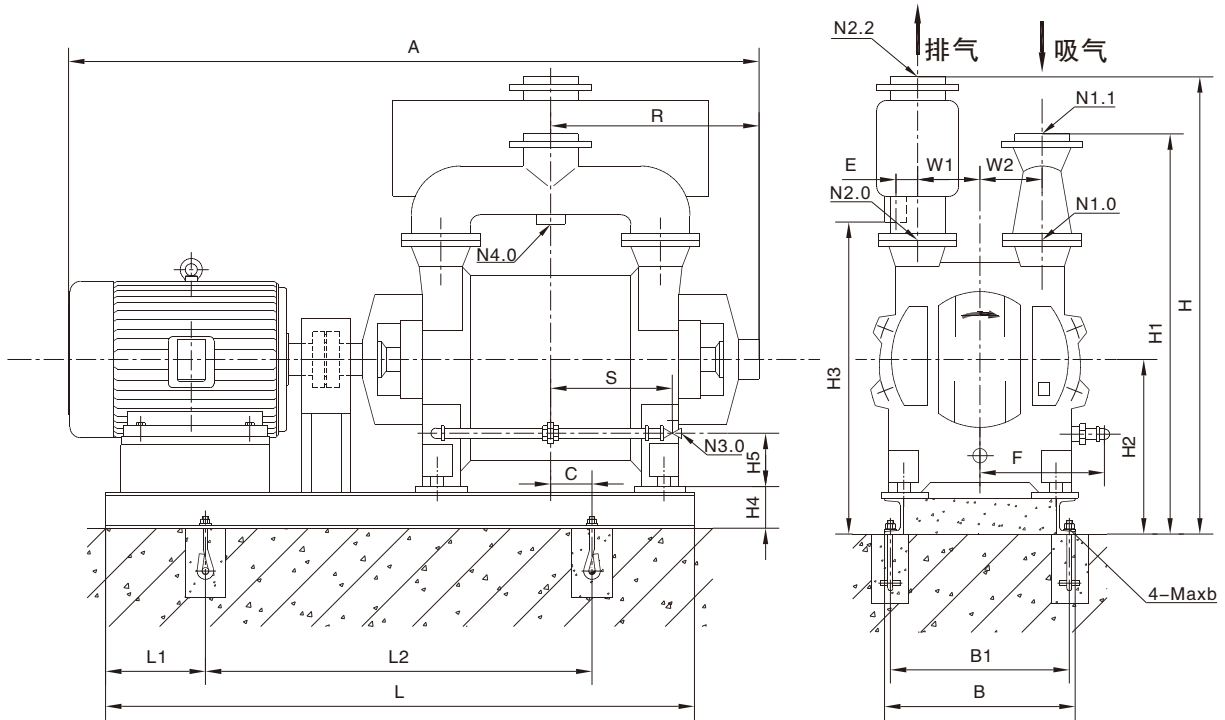

接口尺寸图

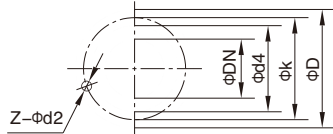

- N1.0 泵进气口 N2.0 泵排气口 N1.1 吸入管进气口
- N2.2 分离器排气口 N3.0 泵进水口 N4.0 分离器排水口

型号	代号	A	B	B1	C	E	F	H	H1	H2	H3	H4	H5	L	L1	L2	R	S	W1	W2	a	b							
2BEX 202		1785	660	600	120	50	440	1110	965	440	754	125	135	1530	215	1000	468.5	417	155	155	20	400							
2BEX 203		2030	660	600	34	50	440	1110	965	440	754	125	135	1615	274	1060	528.5	477	155	155	20	400							
2BEX 204		2066	660	600	98	50	440	1110	965	440	754	125	135	1810	280	1200	546.5	495	155	155	20	400							
2BEX 252		2292	758	700	225	80	580	1425	1210	580	979	180	155	1800	120	1560	615	372	215	215	24	400							
型号	代号	DN	d4	D	k	d2	Z															代号	DN	d4	D	k	d2	Z	
2BEX 202	N1.0	100	156	220	180	18	8															2BEX 252	N1.0	125	184	250	210	18	8
	N2.0																						N2.0	150	211	285	240	22	8
2BEX 203	N1.1	125	184	250	210	18	8															N1.1	150	211	285	240	22	8	
2BEX 204	N2.2																					N2.2							
	N3.0	Rp1																				N3.0	Rp1 ¹ / ₂						
	N4.0	Rp3																				N4.0	Rp3						

2BEX 253-0BD4-740安装尺寸

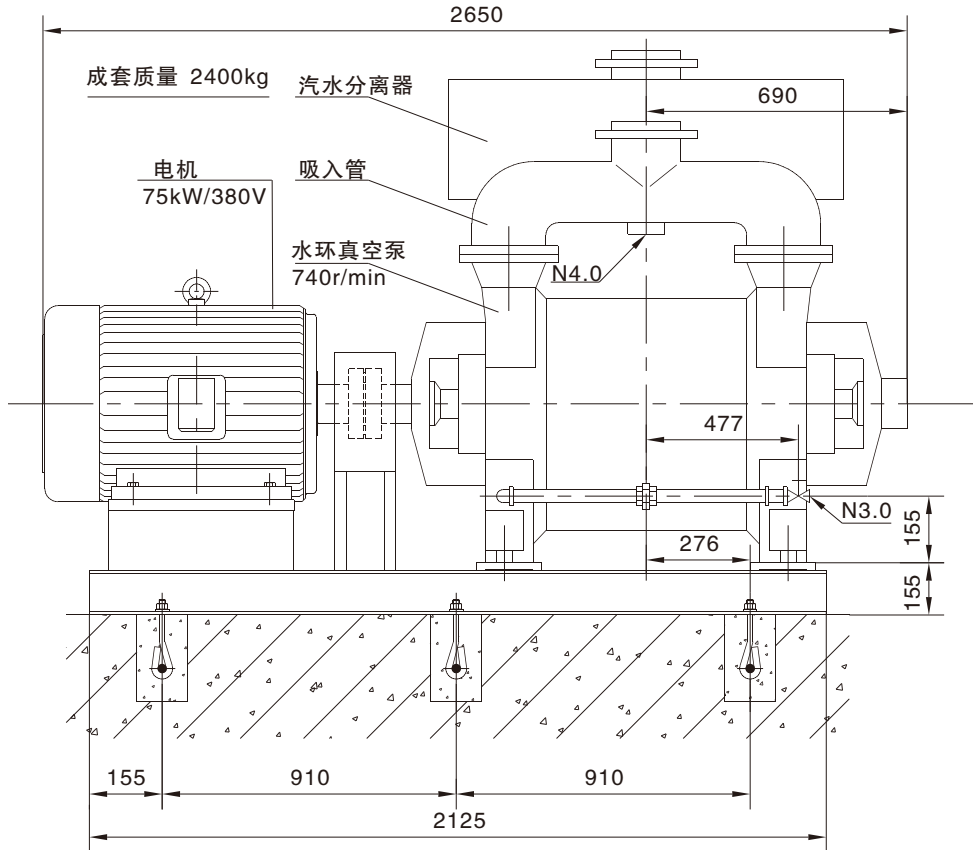

接口尺寸图

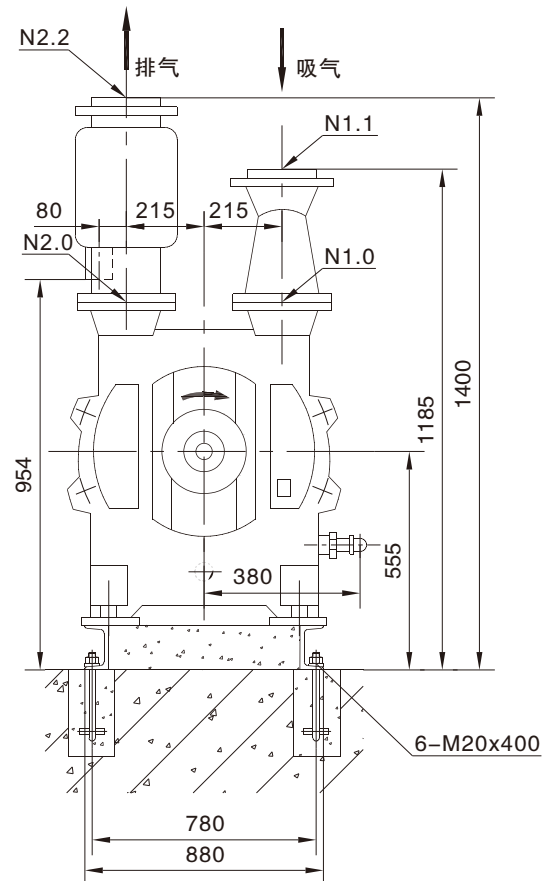
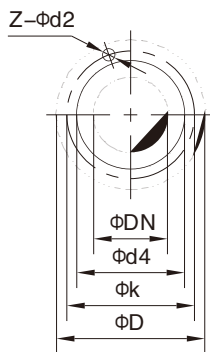

接口代号	接口名称	DN	d4	D	k	d2	Z
N1.0	泵进气口	125	184	250	210	18	8
N2.0	泵排气口						
N1.1	吸入管进气口	150	211	285	240	22	8
N2.2	分离器排气口						
N3.0	泵进水口	Rp1 $\frac{1}{4}$					
N4.0	分离器排水口	Rp3					

2BEX 303-353电机直联安装外形尺寸图

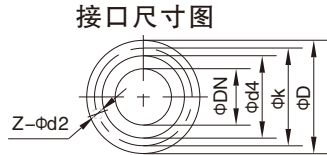
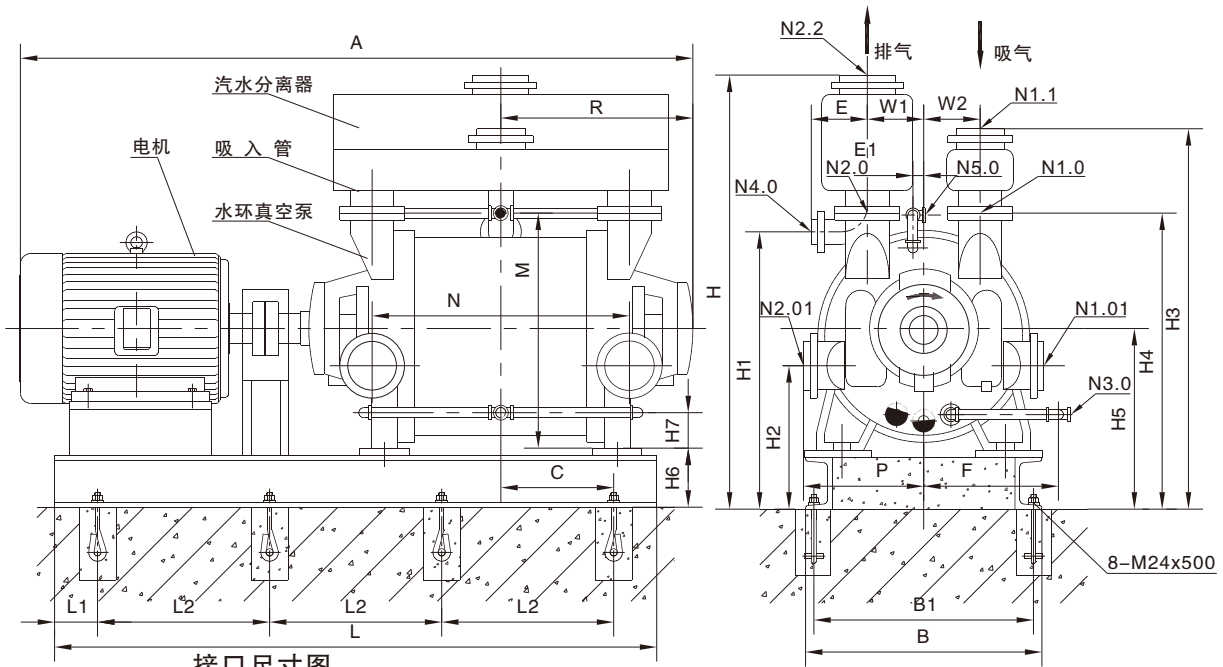

- N1.0 泵进气口 N2.0 泵排气口 N1.01 泵水平进气口
- N2.01 泵水平排气口 N1.1 吸入管进气口 N2.2 分离器排气口
- N3.0 泵进水口 N4.0 分离器排水口 N5.0 轴封进水口

型号	代号	A	B	B1	C	E	E1	F	H	H1	H2	H3	H4	H5	H6	H7
2BEX 303		3100	950	880	335	205	25	580	1590	1055	565	1415	1140	705	230	135
2BEX 305		2750	950	880	390	205	25	580	1590	1055	565	1415	1140	705	230	135
2BEX 353		3366	1080	1030	435	245	25	580	1800	1160	625	1600	1280	790	230	135
2BEX 355		3406	1080	1030	275	245	30	580	1800	1160	625	1600	1280	790	230	170
型号	代号	L	L1	L2	M	N	P	R	W1	W2						
2BEX 303		2545	200	715	910	864	480	705	230	230						
2BEX 305		2620	200	750	910	980	480	765	230	230						
2BEX 303		2800	200	800	1080	1000	555	770	285	285						
2BEX 303		2950	200	850	1080	1040	555	860	285	285						
型号	代号	DN	d4	D	k	d2	Z	型号	代号	DN	d4	D	k	d2	Z	
2BEX 303	N1.0	150	211	285	240	22	8	2BEX 353	N1.0	200	266	340	295	22	8	
	N2.0								N2.0							
2BEX 305	N1.01	125	184	250	210	18	8	2BEX 355	N1.01	150	211	285	240	22	8	
	N2.01								N2.01							
	N1.1	200	266	340	295	22	8		N1.1	250	319	395	350	22	12	
	N2.2								N2.2							
	N3.0	Rp1 1/2							N3.0	Rp2						
	N4.0	100	156	220	180	18	8		N4.0	125	184	250	210	18	8	
	N5.0	Rp3/4							N5.0	Rp3/4						

2BEX 103/153/203皮带传动安装外形尺寸图

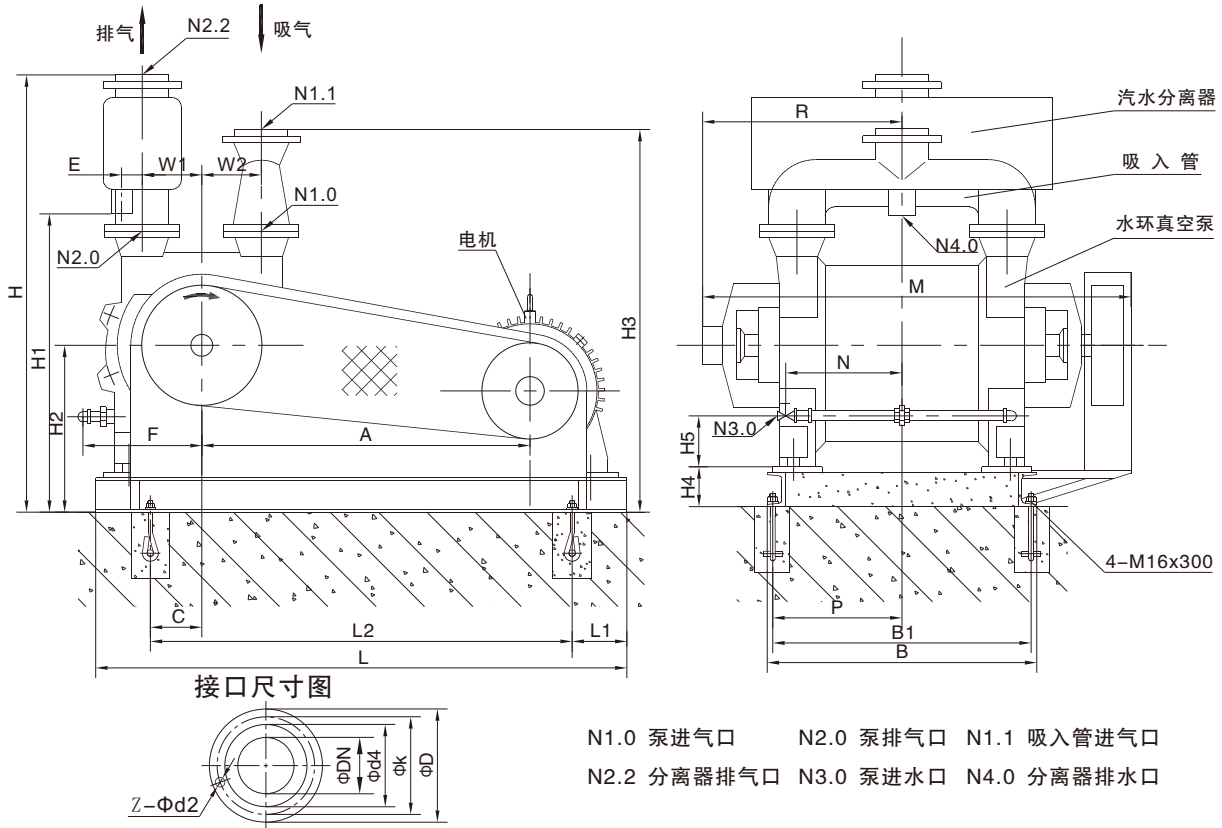

型号	代号	A	B	B1	C	E	F	H	H1	H2	H3	H4	H5	L	L1	L2	M
2BEX 103		628	700	635	124	40	262	830	579	365	680	185	78	1150	150	850	910
2BEX 153		731	760	700	140	50	290	935	657	415	790	190	100	1185	95	1000	930
2BEX 203		945	800	730	104	50	400	1195	839	525	1050	210	135	1700	200	1300	1543
型号	代号	N	P	R	W1	W2	a	b	型号	代号	DN	d4	D	k	d2	Z	
2BEX 103		318	288	385.5	105	105	16	300	2BEX 103	N1.0	50	99	165	125	18	4	
2BEX 153		318	340	431	125	125	16	300		N2.0	50	99	165	125	18	4	
2BEX 203		477	312	528.5	155	155	20	400		N1.1	65	118	185	145	18	4	
										N2.2	65	118	185	145	18	4	
										N3.0	Rp3/4						
									N4.0	Rp2							
型号	代号	DN	d4	D	k	d2	Z	型号	代号	DN	d4	D	k	d2	Z		
2BEX 153	N1.0	65	118	185	145	18	4	2BEX 203	N1.0	100	156	220	180	18	8		
	N2.0	100	156	220	180	18	8		N2.0	125	184	250	210	18	8		
	N1.1	Rp1							N1.1	125	184	250	210	18	8		
	N2.2	Rp2							N2.2	Rp1							
	N3.0	Rp1							N3.0	Rp2							
	N4.0	Rp2							N4.0	Rp3							

2BEX 253-0BV4-880安装尺寸图

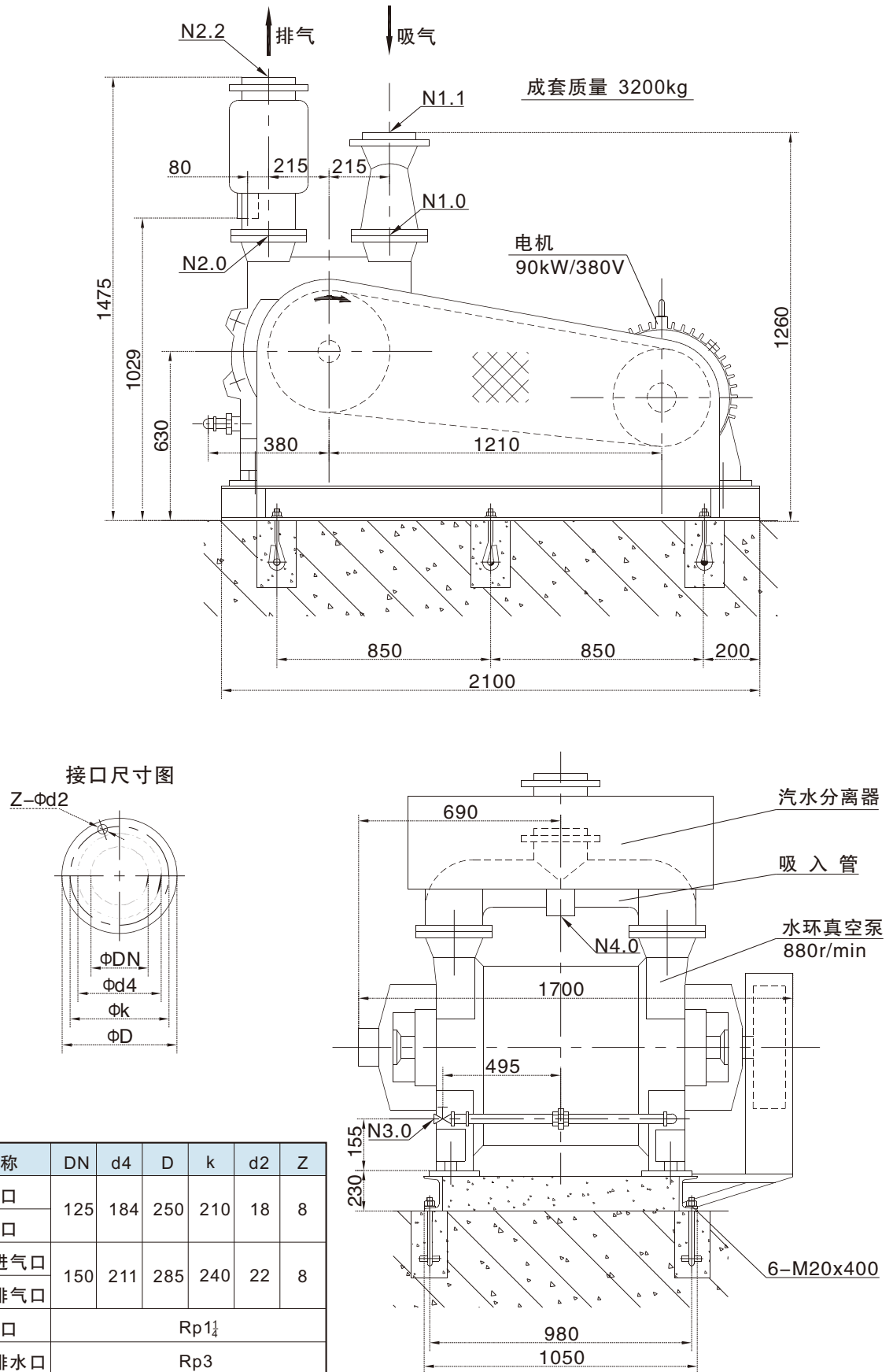

2BEX 253-0BG3-660安装尺寸图

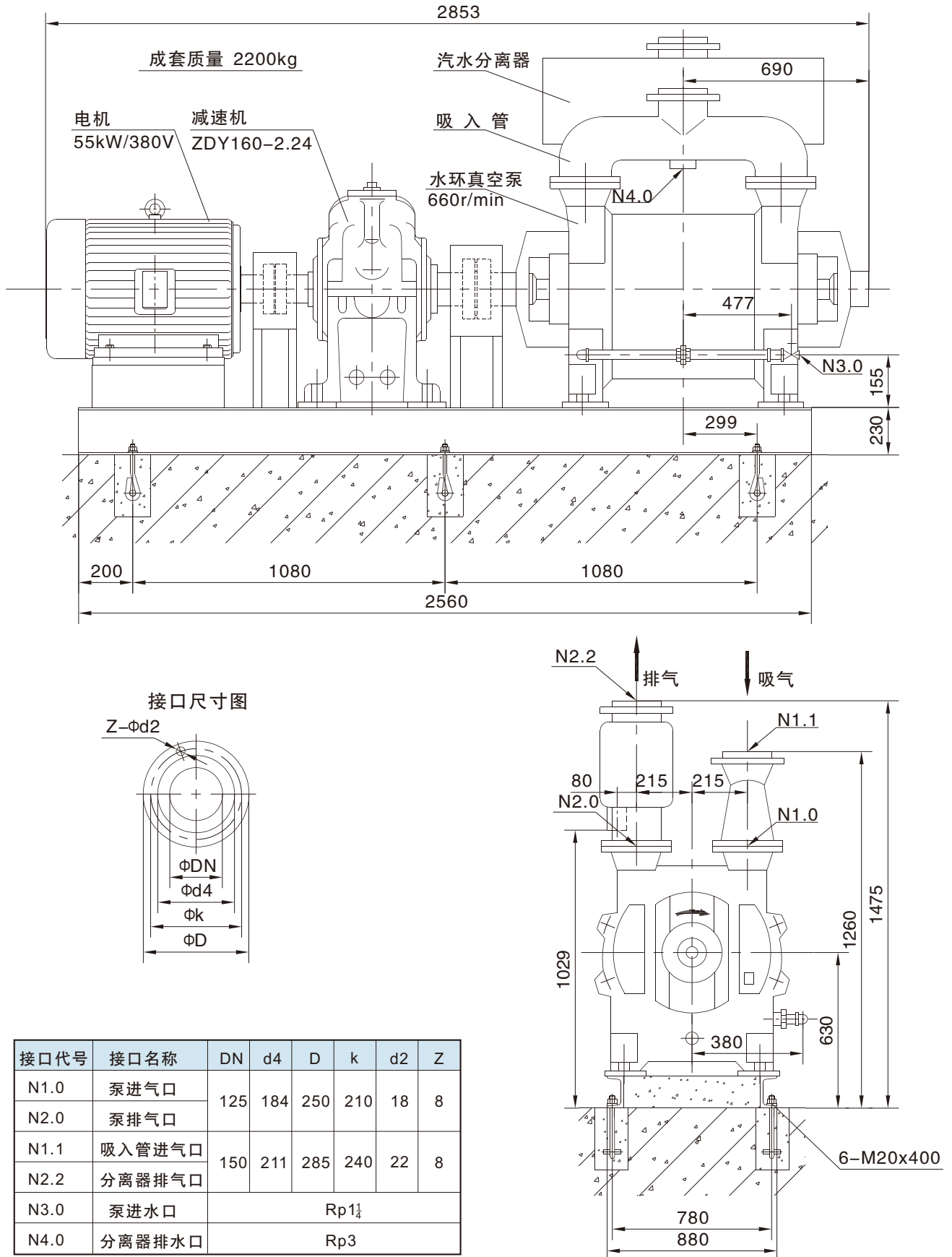

2BEX 303/353/355/403/405减速机传动安装外形尺寸图

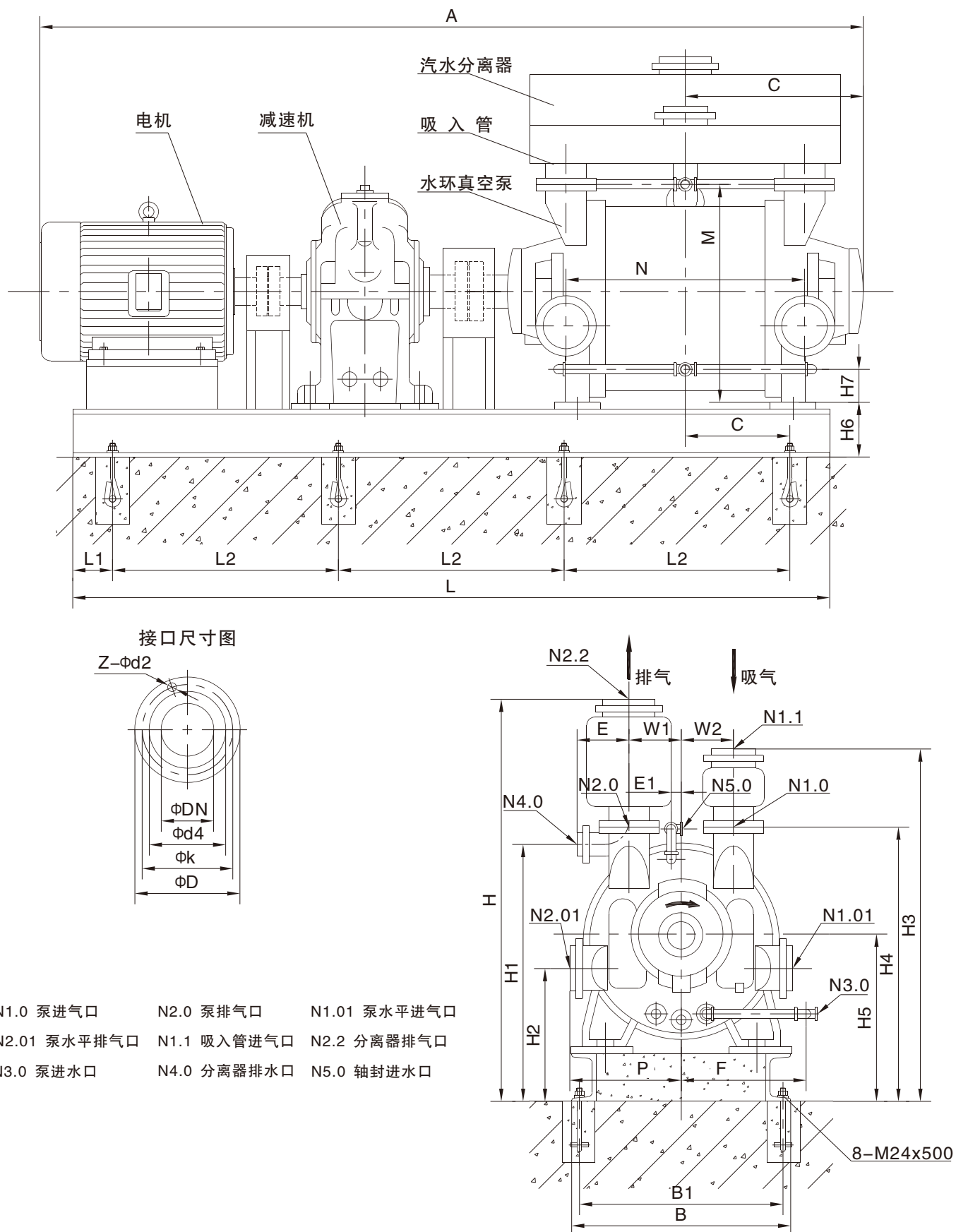

型号	代号	A	B	B1	C	E	E1	F	H	H1	H2	H3	H4	H5	H6	H7	L	L1
2BEX 303		3470	950	880	390	205	25	580	1635	1100	610	1460	1185	750	275	135	3100	200
2BEX 353		3600	1210	1130	430	245	25	580	1910	1270	735	1710	1390	900	340	170	3150	210
2BEX 355		3590	1105	1025	430	245	30	580	1930	1290	755	1730	1410	920	360	170	3510	310
2BEX 403		4050	1280	1200	443	285	30	650	2220	1475	830	1980	1620	1025	355	180	3580	200
2BEX 405		4466	1510	1430	518	285	40	650	2220	1475	829	1980	1620	1025	355	180	4305	310
型号	代号	L2	M	N	P	R	W1	W2	型号	代号	DN	d4	D	k	d2	Z		
2BEX 303		900	920	864	480	705	230	230	2BEX 303	N1.0	150	211	285	240	22	8		
2BEX 353		910	1080	1000	555	770	285	285		N2.0								
2BEX 355		960	1080	1140	555	860	285	285		N1.01	125	184	250	210	18	8		
2BEX 403		1060	1620	1210	655	1010	335	335		N2.01								
2BEX 405		1180	1635	1360	655	985	335	335		N1.1	200	266	340	295	22	8		
										N2.2								
										N3.0	Rp1 $\frac{1}{2}$							
										N4.0	100	156	220	180	18	8		
										N5.0	Rp3/4							
型号	代号	DN	d4	D	k	d2	Z	型号		代号	DN	d4	D	k	d2	Z		
2BEX 353	N1.0	200	266	340	295	22	8	2BEX 403	N1.0	250	319	395	350	22	12			
	N2.0																	
2BEX 355	N1.01	150	211	285	240	22	8		N1.01	200	266	340	295	22	8			
	N2.01																	
	N1.1	250	319	395	350	22	12		N1.1	300	370	445	400	22	12			
	N2.2																	
	N3.0	Rp2							N3.0	Rp2								
	N4.0	125	184	250	210	18	8		N4.0	150	211	285	240	22	8			
	N5.0	Rp3/4							N5.0	Rp1								

2BEX 503/505/603/605减速机传动安装外形尺寸图

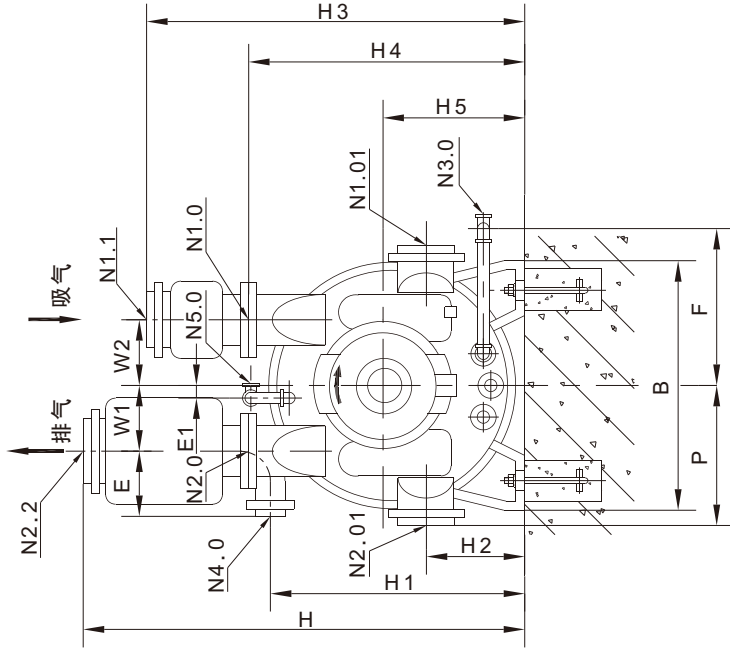

- N1.0 泵进气口
- N2.0 泵排气口
- N1.01 泵水平进气口
- N2.01 泵水平排气口
- N4.0 分离器排水口
- N1.1 吸入管进气口
- N5.0 轴封进水口
- N2.2 分离器排气口

接口尺寸图

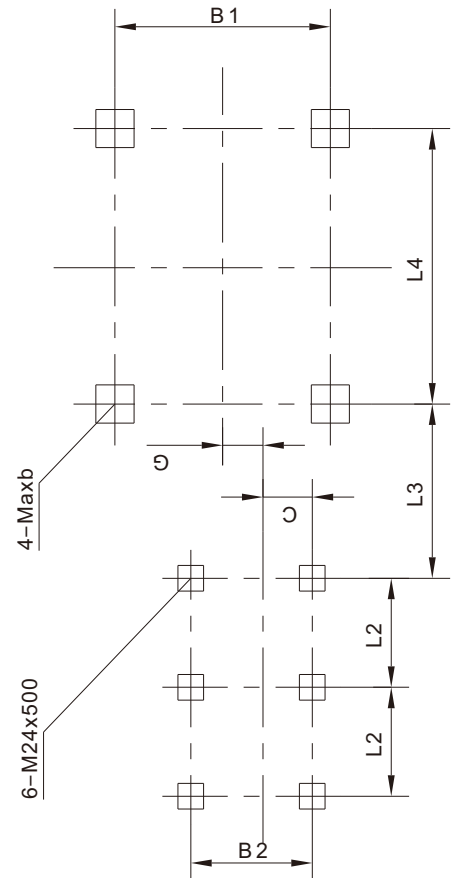
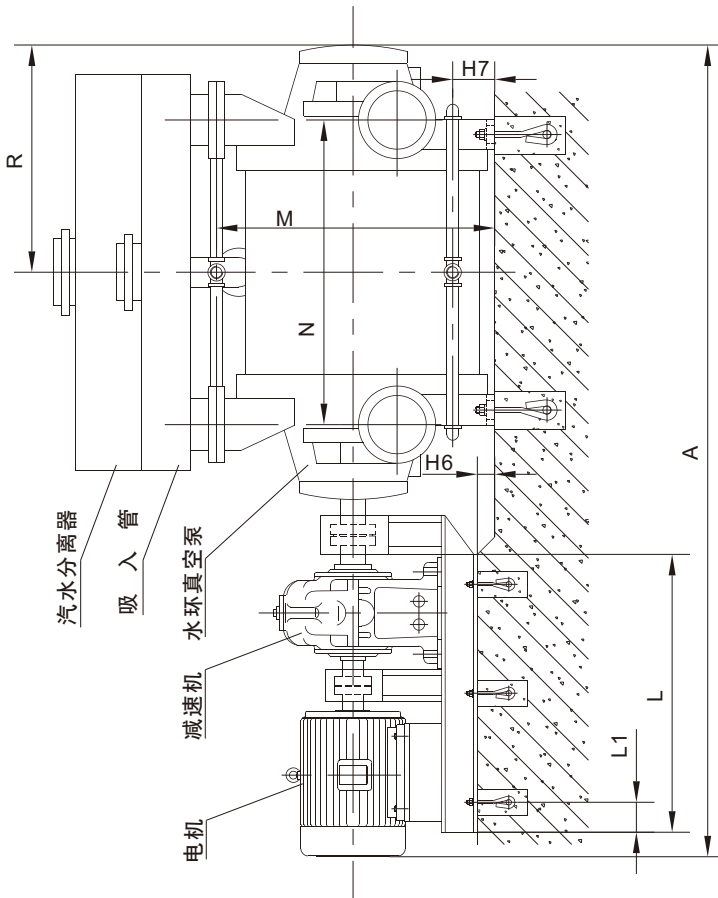
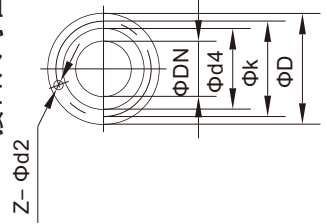

代号		A	B	B1	B2	C	E	E1	F	G	H	H1	H2	H3	H4	H5
型号																
2BEX 503		5260	1370	1120	970	390	285	40	750	315	2160	1335	560	1875	1475	800
2BEX 505		5440	1370	1120	970	390	285	40	750	315	2160	1335	560	1875	1475	800
2BEX 603		5360	1620	1320	1140	435	285	50	850	400	2560	1555	665	2220	1770	950
2BEX 605		5580	1620	1320	1140	435	285	50	850	400	2560	1555	665	2220	1770	950
代号		H6	H7	L	L1	L2	L3	L4	M	N	P	R	W1	W2	a	b
型号																
2BEX 503		125	215	2460	200	1080	856	1240	1475	1510	750	1005	385	385	36	600
2BEX 505		125	215	2460	200	1080	856	1420	1475	1590	750	1095	385	385	36	600
2BEX 603		140	245	2740	250	1170	930	1480	1730	1680	875	1130	385	385	42	600
2BEX 605		140	245	2740	250	1170	930	1700	1730	1900	875	1240	385	385	42	600
代号		DN	d4	D	k	d2	Z	代号		DN	d4	D	k	d2	Z	
型号								型号								
2BEX 503	N1.0	300	370	445	400	22	12	2BEX 603	N1.0	350	429	505	460	22	16	
	N2.0															
2BEX 505	N1.01	250	319	395	350	22	12	2BEX 605	N1.01	300	370	445	400	22	12	
	N2.01															
2BEX 505	N1.1	350	429	505	460	22	16	2BEX 605	N1.1	400	480	565	515	26	16	
	N2.2															
	N3.0	Rp2						N3.0	Rp2 ¹ / ₂							
	N4.0	150	211	285	240	22	8	N4.0	200	266	340	295	22	8		
	N5.0	Rp1						N5.0	Rp1							

2BEX 703-0BG3-266安装尺寸图

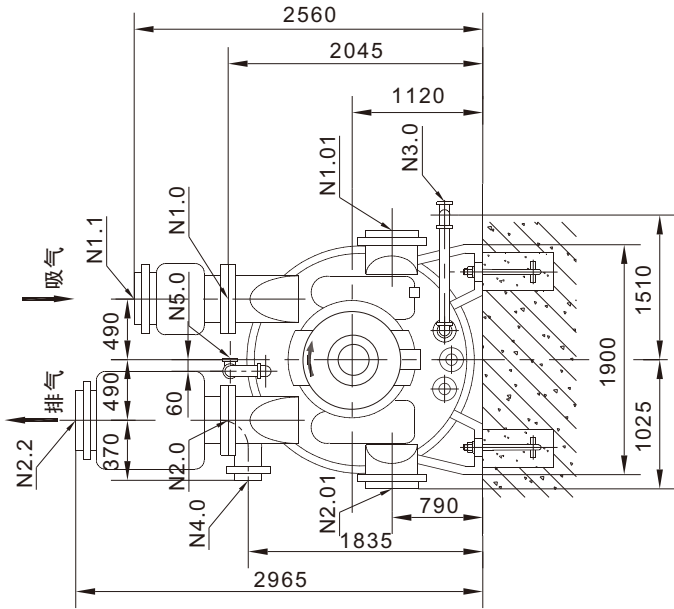

接口代号	接口名称	DN	d4	D	k	d2	Z
N1.0	泵进气口	400	480	565	515	26	16
N2.0	泵排气口	350	429	505	460	22	16
N1.01	泵水平进气口	500	582	670	620	26	20
N2.01	泵水平排气口						
N1.1	吸入管进气口						
N2.2	分离器排气口						
N3.0	泵进水口						
N4.0	分离器排水口	250	319	395	350	22	12
N5.0	轴封进水口						

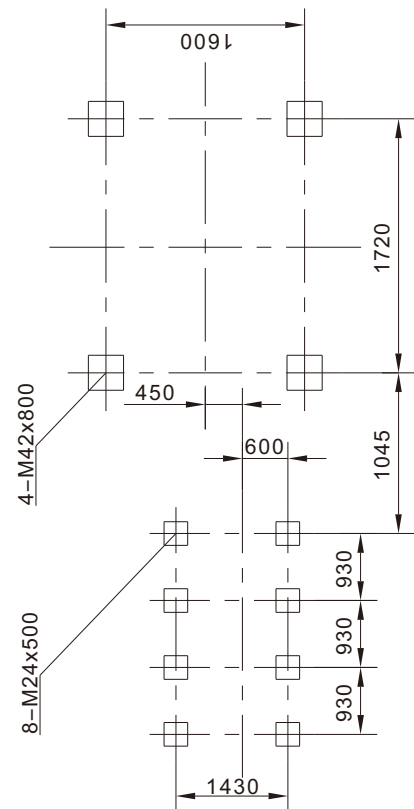
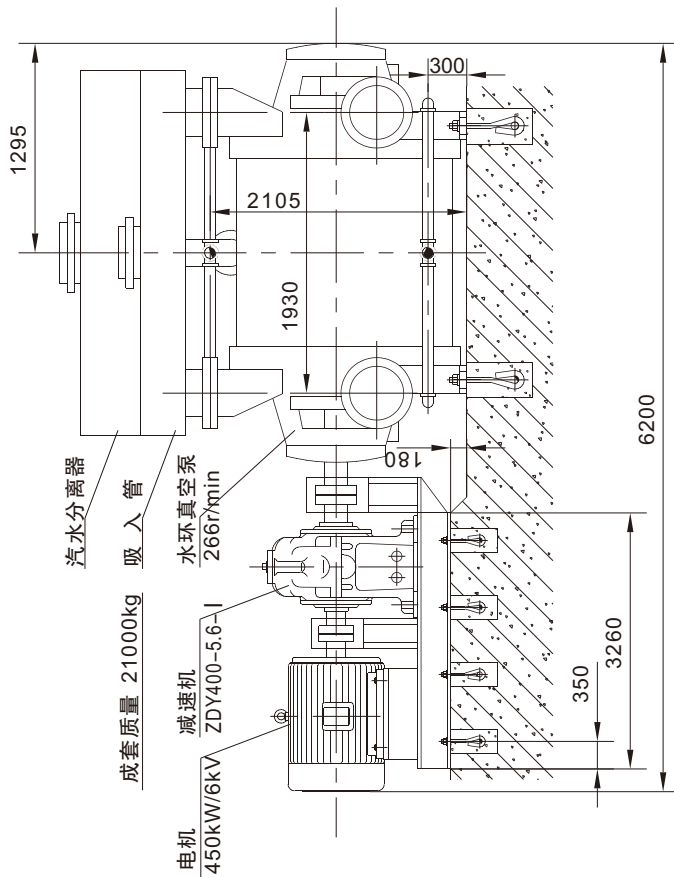
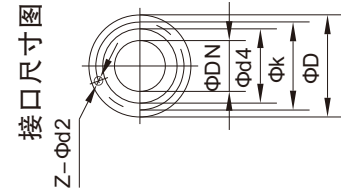

2BEX 705-1BG3-266安装尺寸图

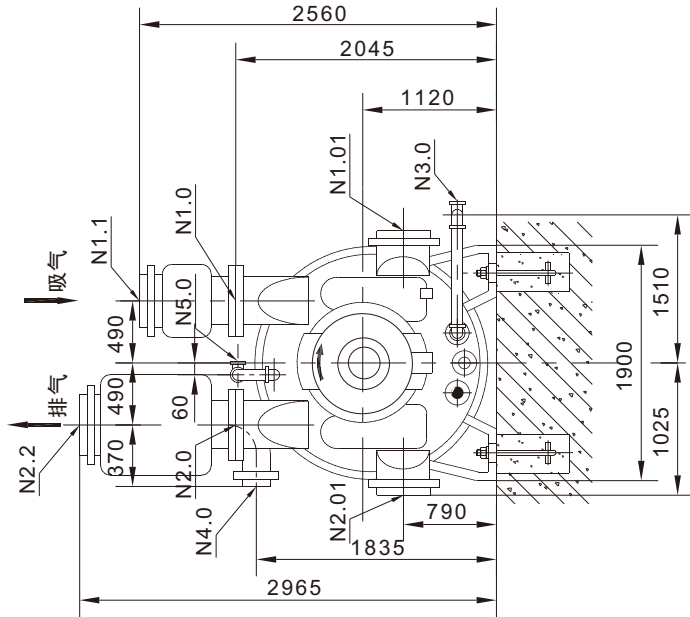

接口代号	接口名称	DN	d4	D	k	d2	Z
N1.0	泵进气口	400	480	565	515	26	16
N2.0	泵排气口						
N1.01	泵水平进气口	350	429	505	460	22	16
N2.01	泵水平排气口						
N1.1	吸入管进气口	500	582	670	620	26	20
N2.2	分离器排气口						
N3.0	泵进水口				Rp3		
N4.0	分离器排水口	250	319	395	350	22	12
N5.0	轴封进水口				Rp1		

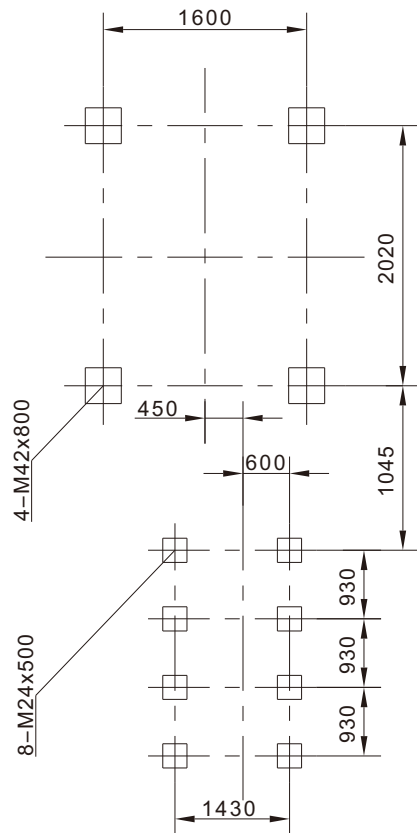
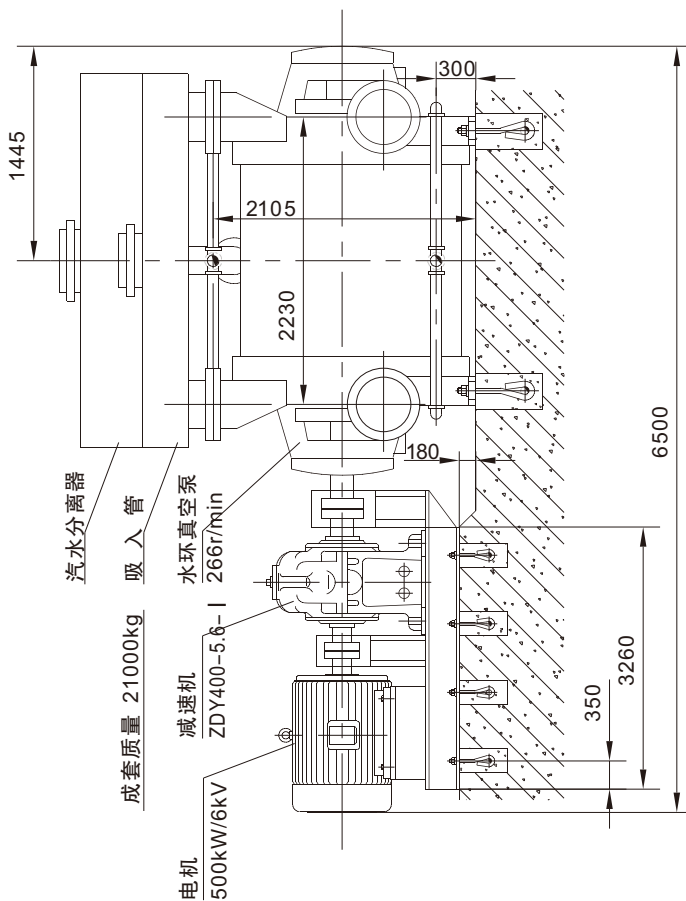
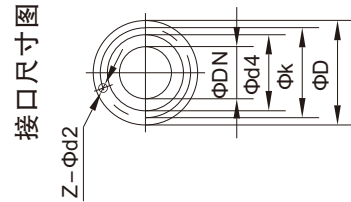

2BEX系列水环真空泵配套表

真空泵型号	真空泵转速 (r/min)	传动方式	机组配置	机组代号
2BEX 101-0	1450	直联传动	电机: 5.5kW、380V	2BEX 101-0BD4-1450
			电机: 5.5kW、380V、d II BT4	2BEX 101-0BD4-1450
2BEX 102-0	1450	直联传动	电机: 7.5kW、380V	2BEX 102-0BD4-1450
			电机: 7.5kW、380V、d II BT4	2BEX 102-0BD4-1450
2BEX 103-0	1300	皮带传动	电机: 11kW、380V 窄V带: SPZ1800	2BEX 103-0BV4-1300
	1450	直联传动	电机: 11kW、380V	2BEX 103-0BD4-1450
电机: 11kW、380V、d II BT4			2BEX 103-0BD4-1450	
2BEX 152-0	1450	直联传动	电机: 15kW、380V	2BEX 152-0BD4-1450
			电机: 15kW、380V、d II BT4	2BEX 152-0BD4-1450
2BEX 153-0	980	直联传动	电机: 11kW、380V	2BEX 153-0BD4-980
			电机: 11kW、380V、d II BT4	2BEX 153-0BD4-980
	1300	皮带传动	电机: 18.5kW、380V 窄V带: SPA1800	2BEX 153-0BV4-1300
	1450	直联传动	电机: 18.5kW、380V	2BEX 153-0BD4-1450
			电机: 18.5kW、380V、d II BT4	2BEX 153-0BD4-1450
1625	皮带传动	电机: 22kW、380V 窄V带: SPA3150	2BEX 153-0BV4-1625	
1750	皮带传动	电机: 22kW、380V 窄V带: SPA3150	2BEX 153-0BV4-1750	
2BEX202-0	980	直联传动	电机: 22kW6P	2BEX 202-0BD4-980
2BEX202A-0	980	直联传动	电机: 30kW6P	2BEX 202A-0BD4-980
2BEX 203-0	790	皮带传动	电机: 30kW、380V 窄V带: SPB2800	2BEX 203-0BV4-790
	880	皮带传动	电机: 30kW、380V 窄V带: SPB2800	2BEX 253-0BV4-880
			电机: 37kW、380V	2BEX 203-0BD4-980
980	直联传动	电机: 37kW、380V、d II BT4	2BEX 203-0BD4-980	
2BEX 204-0	980	直联传动	电机: 37kW、380V	2BEX 204-0BD4-980
			电机: 37kW、380V、d II BT4	2BEX 204-0BD4-980
2BEX 252-0	565	皮带传动	电机: 30kW、380V 窄V带: SPB3150	2BEX 252-0BV4-565
	660	皮带传动	电机: 37kW、380V 窄V带: SPB3150	2BEX 252-0BV4-660
	740	皮带传动	电机: 45kW、380V 窄V带: SPB3150	2BEX 252-0BV4-740
		直联传动	电机: 45kW、380V	2BEX 252-0BD4-740
	电机: 45kW、380V、d II BT4		2BEX 252-0BD4-740	
820	皮带传动	电机: 55kW、380V 窄V带: SPB3150	2BEX 252-0BV4-820	

真空泵型号	真空泵转速 (r/min)	传动方式	机组配置	机组代号
2BEX252A-0	740	直联传动	电机: 55kW8P	2BEX 252A-0BV4-740
2BEX 253-0	565	皮带传动	电机: 45kW、380V 窄V带: SPB3150	2BEX 253-0BV4-565
		直联传动	电机: 45kW、380V 电机: 45kW、380V、d II BT4	2BEX 253-0BD4-590 2BEX 253-0BD4-590
	660	皮带传动	电机: 55kW、380V 窄V带: SPB3150	2BEX 253-0BV4-660
		直联传动	电机: 75kW、380V 电机: 75kW、380V、d II BT4	2BEX 253-0BD4-740 2BEX 253-0BD4-740
	820	皮带传动	电机: 75kW、380V 窄V带: SPB3150	2BEX 253-0BV4-820
		直联传动	电机: 75kW、380V 电机: 75kW、380V、d II BT4	2BEX 303-0BD3-590 2BEX 303-0BD3-590
2BEX 303-0	590	皮带传动	电机: 75kW、380V 窄V带: SPB3550	2BEX 303-0BV3-590
		直联传动	电机: 75kW、380V 电机: 75kW、380V、d II BT4	2BEX 303-0BD3-590 2BEX 303-0BD3-590
	740	直联传动	电机: 132kW、380V 电机: 132kW、380V、d II BT4	2BEX 303-0BD3-740 2BEX 303-0BD3-740
		直联传动	电机: 90kW、380V 电机: 90kW、380V、d II BT4	2BEX 305-1BD4-590 2BEX 305-1BD4-590
2BEX 305-1	590	皮带传动	电机: 90kW、380V 窄V带: SPB3550	2BEX 305-1BV3-590
		直联传动	电机: 90kW、380V 电机: 90kW、380V、d II BT4	2BEX 305-1BD4-590 2BEX 305-1BD4-590
2BEX 353-0	420	减速机传动	电机: 90kW、380V 减速机: ZDY200-3.55- I (盘状管冷却)	2BEX 353-0BG3-420
			电机: 90kW、380V 减速机: ZDY200-3.55- I (盘状管冷却)	2BEX 353-0BG3-420
	472	皮带传动	电机: 110kW、380V 窄V带: SPC4000	2BEX 353-0BV3-472
		减速机传动	电机: 110kW、380V 减速机: ZDY200-3.15- I (盘状管冷却)	2BEX 353-0BG3-472
	500	皮带传动	电机: 110kW、380V 减速机: ZDY200-3.15- I (盘状管冷却)	2BEX 353-0BG3-472
			电机: 132kW、380V 窄V带: SPC4000	2BEX 353-0BV3-500
	530	皮带传动	电机: 132kW、380V 窄V带: SPC4000	2BEX 353-0BV3-530
		减速机传动	电机: 132kW、380V 减速机: ZDY200-2.8- I (盘状管冷却)	2BEX 353-0BG3-530
	590	皮带传动	电机: 132kW、380V 减速机: ZDY200-2.8- I (盘状管冷却)	2BEX 353-0BG3-530
			电机: 160kW、380V 窄V带: SPC4000	2BEX 353-0BV3-590

真空泵型号	真空泵转速 (r/min)	传动方式	机组配置	机组代号
2BEX 353-0	590	直联传动	电机: 160kW、380V	2BEX 353-0BD3-590
			电机: 160kW、380V、d II BT4	2BEX 353-0BD3-590
		减速机传动	电机: 160kW、380V 减速机: ZDY200-2.5- I (盘状管冷却)	2BEX 353-0BG3-590
			电机: 160kW、380V、d II BT4 减速机: ZDY200-2.5- I (盘状管冷却)	2BEX 353-0BD3-590
2BEX 355-1	372	皮带传动	电机: 90kW、380V 窄V带: SPC4000	2BEX 355-1BV3-372
			472	减速机传动
	电机: 110kW、380V、d II BT4 减速机: ZDY200-3.15- I (盘状管冷却)	2BEX 355-1BG3-472		
	500	皮带传动	电机: 132kW、380V 窄V带: SPC4000	2BEX 355-1BV3-500
			电机: 132kW、380V 窄V带: SPC4000	2BEX 355-1BV3-500
	590	减速机传动	电机: 160kW、380V 减速机: ZDY200-2.5- I (盘状管冷却)	2BEX 355-1BG3-590
			电机: 160kW、380V、d II BT4 减速机: ZDY200-2.5- I (盘状管冷却)	2BEX 355-1BG3-590
		直联传动	电机: 160kW、380V	2BEX 355-1BD3-590
			电机: 160kW、380V、d II BT4	2BEX 355-1BD3-590
	2BEX 403-0	330	减速机传动	电机: 110kW、380V 减速机: ZDY250-4.5- I (盘状管冷却)
电机: 110kW、380V、d II BT4 减速机: ZDY250-4.5- I (盘状管冷却)				2BEX 403-0BG3-330
皮带传动			电机: 110kW、380V 窄V带: SPC5600	2BEX 403-0BV3-330
372		减速机传动	电机: 132kW、380V 减速机: ZDY280-4- I (盘状管冷却)	2BEX 403-0BG3-372
			电机: 132kW、380V、d II BT4 减速机: ZDY280-4- I (盘状管冷却)	2BEX 403-0BG3-372
		皮带传动	电机: 132kW、380V 窄V带: SPC5600	2BEX 403-0BV3-372
			电机: 132kW、380V 窄V带: SPC5600	2BEX 403-0BV3-372
420		减速机传动	电机: 160kW、380V 减速机: ZDY250-3.55- I (盘状管冷却)	2BEX 403-0BG3-420
			电机: 160kW、380V、d II BT4 减速机: ZDY250-3.55- I (盘状管冷却)	2BEX 403-0BG3-420

真空泵型号	真空泵转速 (r/min)	传动方式	机组配置	机组代号
2BEX 403-0	420	皮带传动	电机: 160kW、380V 窄V带: SPC5600	2BEX 403-0BV3-420
	472	减速机传动	电机: 185kW、380V 减速机: ZDY250-3.15- I (盘状管冷却)	2BEX 403-0BG3-472
			电机: 185kW、380V、d II BT4 减速机: ZDY250-3.15- I (盘状管冷却)	2BEX 403-0BG3-472
		皮带传动	电机: 185kW、380V 窄V带: SPC5600	2BEX 403-0BV3-472
2BEX 405-1	330	减速机传动	电机: 132kW、380V 减速机: ZDY250-4.5- I (盘状管冷却)	2BEX 405-1BG3-330
			电机: 132kW、380V、d II BT4 减速机: ZDY250-4.5- I (盘状管冷却)	2BEX 405-1BG3-330
		皮带传动	电机: 132kW、380V 窄V带: SPC5600	2BEX 405-1BV3-330
	372	减速机传动	电机: 160kW、380V 减速机: ZDY250-4- I (盘状管冷却)	2BEX 405-1BG3-372
			电机: 160kW、380V、d II BT4 减速机: ZDY250-4- I (盘状管冷却)	2BEX 405-1BG3-372
		皮带传动	电机: 160kW、380V 窄V带: SPC5600	2BEX 405-1BV3-372
	420	减速机传动	电机: 185kW、380V 减速机: ZDY250-3.55- I (盘状管冷却)	2BEX 405-1BG3-420
			电机: 185kW、380V、d II BT4 减速机: ZDY250-3.55- I (盘状管冷却)	2BEX 405-1BG3-420
		皮带传动	电机: 185kW、380V 窄V带: SPC5600	2BEX 405-1BV3-420
	472	减速机传动	电机: 200kW、380V 减速机: ZDY250-3.15- I (盘状管冷却)	2BEX 405-1BG3-472
		皮带传动	电机: 200kW、380V 窄V带: SPC5600	2BEX 405-1BV3-472
	2BEX 503-0	266	减速机传动	电机: 132kW、380V、d II BT4 减速机: ZDY280-5.6- I (盘状管冷却)
电机: 132kW、380V 减速机: ZDY280-5.6- I (盘状管冷却)				2BEX 503-0BG3-266
电机: 132kW、380V 减速机: ZDY280-5.6- I (盘状管冷却)				2BEX 503-0BG3-266
298		减速机传动	电机: 160kW、380V 减速机: ZDY280-5- I (盘状管冷却)	2BEX 503-0BG3-298
			电机: 160kW、380V、d II BT4 减速机: ZDY280-5- I (盘状管冷却)	2BEX 503-0BG3-298

真空泵型号	真空泵转速 (r/min)	传动方式	机组配置	机组代号
2BEX 503-0	298	减速机传动	电机: 160kW、380V 减速机: ZDY280-5- I (盘状管冷却)	2BEX 503-0BG3-298
			电机: 185kW、380V、d II BT4 减速机: ZDY315-4.5- I (盘状管冷却)	2BEX 503-0BG3-330
	330	减速机传动	电机: 185kW、380V 减速机: ZDY315-4.5- I (盘状管冷却)	2BEX 503-0BG3-330
			电机: 185kW、380V 减速机: ZDY315-4.5- I (盘状管冷却)	2BEX 503-0BG3-330
			电机: 185kW、380V 减速机: ZDY315-4.5- I (盘状管冷却)	2BEX 503-0BG3-330
	372	减速机传动	电机: 220kW、380V 减速机: ZDY315-4- I (盘状管冷却)	2BEX 503-0BG3-372
			电机: 220kW、380V 减速机: ZDY315-4- I (盘状管冷却)	2BEX 503-0BG3-372
			电机: 220kW、380V、d II BT4 减速机: ZDY315-4- I (盘状管冷却)	2BEX 503-0BG3-372
	2BEX 505-1	266	减速机传动	电机: 160kW、380V 减速机: ZDY315-5.6- I (盘状管冷却)
电机: 160kW、380V 减速机: ZDY315-5.6- I (盘状管冷却)				2BEX 505-1BG3-266
电机: 160kW、380V、d II BT4 减速机: ZDY315-5.6- I (盘状管冷却)				2BEX 505-1BG3-266
298		减速机传动	电机: 185kW、380V 减速机: ZDY315-5- I (盘状管冷却)	2BEX 505-1BG3-298
			电机: 185kW、380V、d II BT4 减速机: ZDY315-5- I (盘状管冷却)	2BEX 505-1BG3-298
			电机: 185kW、380V 减速机: ZDY315-5- I (盘状管冷却)	2BEX 505-1BG3-298
330		减速机传动	电机: 220kW、380V 减速机: ZDY315-4.5- I (盘状管冷却)	2BEX 505-1BG3-330
			电机: 220kW、380V、d II BT4 减速机: ZDY315-4.5- I (盘状管冷却)	2BEX 505-1BG3-330
			电机: 220kW、380V 减速机: ZDY315-4.5- I	2BEX 505-1BG3-330
			电机: 220kW、6000V 减速机: ZDY315-4.5- I (盘状管冷却)	2BEX 505-1BG3-330
			电机: 220kW、6000V 减速机: ZDY315-4.5- I (盘状管冷却)	2BEX 505-1BG3-330
372		减速机传动	电机: 250kW、380V 减速机: ZDY315-4- I (盘状管冷却)	2BEX 505-1BG3-372
			电机: 250kW、380V 减速机: ZDY315-4- I (盘状管冷却)	2BEX 505-1BG3-372

真空泵型号	真空泵转速 (r/min)	传动方式	机组配置	机组代号
2BEX 505-1	372	减速机传动	电机: 250kW、380V、d II BT4 减速机: ZDY315-4- I (盘状管冷却)	2BEX 505-1BG3-372
			电机: 250kW、6000V 减速机: ZDY315-4- I (盘状管冷却)	2BEX 505-1BG3-372
			电机: 250kW、10KV 减速机: ZDY315-4- I (盘状管冷却)	2BEX 505-1BG3-372
			电机: 250kW、10KV 减速机: ZDY360-4- II (盘状管冷却)	2BEX 505-1BG3-372
2BEX 603-0	236	减速机传动	电机: 220kW、380V 减速机: ZDY315-6.3- I (盘状管冷却)	2BEX 603-0BG3-236
			电机: 220kW、380V、d II BT4 减速机: ZDY315-6.3- I (盘状管冷却)	2BEX 603-0BG3-236
	266	减速机传动	电机: 250kW、380V 减速机: ZDY315-5.6- I (盘状管冷却)	2BEX 603-0BG3-266
			电机: 250kW、380V、d II BT4 减速机: ZDY315-5.6- I (盘状管冷却)	2BEX 603-0BG3-266
			电机: 250kW、380V 减速机: ZDY315-5.6- I (盘状管冷却)	2BEX 603-0BG3-266
	298	减速机传动	电机: 280kW、380V 减速机: ZDY315-5- I (盘状管冷却)	2BEX 603-0BG3-298
			电机: 280kW、380V、d II BT4 减速机: ZDY315-5- I (盘状管冷却)	2BEX 603-0BG3-298
			电机: 280kW、380V 减速机: ZDY315-5- I (盘状管冷却)	2BEX 603-0BG3-298
	2BEX 605-1	236	减速机传动	电机: 220kW、380V 减速机: ZDY355-6.3- I (盘状管冷却)
电机: 220kW、6000V 减速机: ZDY355-6.3- I (盘状管冷却)				2BEX 605-1BG3-236
电机: 220kW、6000V 减速机: ZDY355-6.3- I (盘状管冷却)				2BEX 605-1BG3-236
266		减速机传动	电机: 280kW、380V 减速机: ZDY355-5.6- I (盘状管冷却)	2BEX 605-1BG3-266
			电机: 280kW、6000V 减速机: ZDY355-5.6- I (盘状管冷却)	2BEX 605-1BG3-266
			电机: 280kW、6000V 减速机: ZDY355-5.6- I (盘状管冷却)	2BEX 605-1BG3-266
298		减速机传动	电机: 315kW、380V 减速机: ZDY355-5- I (盘状管冷却)	2BEX 605-1BG3-298
			电机: 315kW、6000V 减速机: ZDY355-5- I (盘状管冷却)	2BEX 605-1BG3-298

真空泵型号	真空泵转速 (r/min)	传动方式	机组配置	机组代号	
2BEX 605-1	298	减速机传动	电机: 315kW、6000V 减速机: ZDY355-5- I (盘状管冷却)	2BEX 605-1BG3-298	
2BEX 703-0	197	减速机传动	电机: 315kW、6000V 减速机: ZDY400-5- I (盘状管冷却)	2BEX 703-0BG3-197	
			电机: 315kW、6000V 减速机: ZDY400-5- I (盘状管冷却)	2BEX 703-0BG3-197	
	210	减速机传动	电机: 355kW、6000V 减速机: ZDY400-4.5- I (盘状管冷却)	2BEX 703-0BG3-210	
			电机: 355kW、6000V 减速机: ZDY400-4.5- I (盘状管冷却)	2BEX 703-0BG3-210	
	236	减速机传动	电机: 400kW、6000V 减速机: ZDY400-4- I (盘状管冷却)	2BEX 703-0BG3-236	
			电机: 400kW、6000V 减速机: ZDY400-4- I (盘状管冷却)	2BEX 703-0BG3-236	
	2BEX 705-1	266	减速机传动	电机: 450kW、6000V 减速机: ZDY400-5.6- I (盘状管冷却)	2BEX 703-0BG3-266
				电机: 450kW、6000V 减速机: ZDY400-5.6- I (盘状管冷却)	2BEX 703-0BG3-266
210		减速机传动	电机: 400kW、6000V 减速机: ZDY400-3.55- I (盘状管冷却)	2BEX 705-1BG3-210	
236		减速机传动	电机: 450kW、6000V 减速机: ZDY400-3.15- I (盘状管冷却)	2BEX 705-1BG3-236	
266		减速机传动	电机: 500kW、6000V 减速机: ZDY400-2.8- I (盘状管冷却)	2BEX 705-1BG3-266	

注:

- 1、2BEX水环真空泵，每一品种有多种转速、材质可选择，对同一转速又有不同传动配套形式，上表中只列出部分配套形式，供用户选型时参考；
- 2、上表中的电机配套功率能满足真空泵在全抽吸范围下工作，如真空泵能固定在某一点或某一段吸入绝压下工作，也可根据工作点的实际轴功率配置电机，电机功率可能会小于表中功率；
- 3、如果真空泵排出压力高于大气压，根据工况条件，电机功率可能要增大；
- 4、2BEX系列水环压缩机参数请参看21~32页2BEX系列水环压缩机性能曲线；
- 5、要求防爆的皮带传动机组，须配防静电皮带；
- 6、2BEX 356-1、2BEX 406-1、2BEX 506-1泵体带中间隔板，泵的两侧可以在不同的吸入压力下工作。其转速、配套形式、外形安装尺寸分别同2BEX 355-1、2BEX 405-1、2BEX 505-1相同；
- 7、接口法兰标准 GB/T9119-2010 PN10。

2BEK系列水环真空泵及压缩机

概述

2BEK系列水环真空泵是上海凯泉泵业(集团)有限公司研制开发的新一代高效节能产品。通常用于抽吸不含固体颗粒、不溶或微溶于工作液的气体。工作液一般为常温清水。

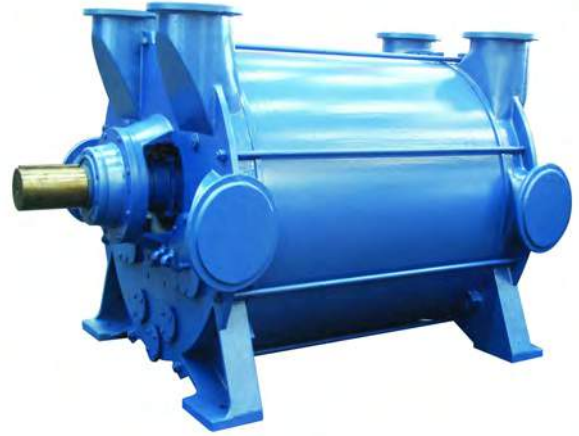

产品特点

节能效果显著

优化的水力模型设计，大大提高了泵在160~1013hPa区域的运行效率，因此更加高效节能。

运行平稳、可靠性高

优化的水力设计，叶轮采用较大的宽径比使泵在获得相同的抽气量时，比其它系列泵具有更低的线速度。同时简洁的结构设计都使泵的运行更加平稳可靠，噪声更低。

结构优点突出

- 单级单作用卧式结构，简单可靠，维护方便。
- 设有水平排气口和垂直排气口，方便用户工艺使用。
- 配有自动排水阀，控制泵的启动液位，避免过载启动。
- 转子间隙调整机构能精确地保证叶轮端面与分配器表面间的间隙，从而保证了泵的性能及泵能无摩擦地安全运行。
- 装有柔性阀板的排气口，能自动调节排气角，使泵在不同的吸入状态下高效运行。
- 叶轮加强环移离端面，防止杂质滞留，减小结垢对泵的影响。
- 侧盖上开有检查维修孔，可以不必解体泵就能方便地检查过流件、维修阀板部件。
- 轴承采用承载能力大的双列圆锥滚子轴承，强化关键零件的结构设计，使泵能适应载荷冲击波动等恶劣工况。配上热交换器时，可实现工作液循环使用，减少了水的损耗。通过真空泵的自吸功能，将被冷却的工作液引入泵内，无须另设增压装置。
- 采用带隔板的泵体结构，可以使一台泵适应两种不同工况的使用要求。

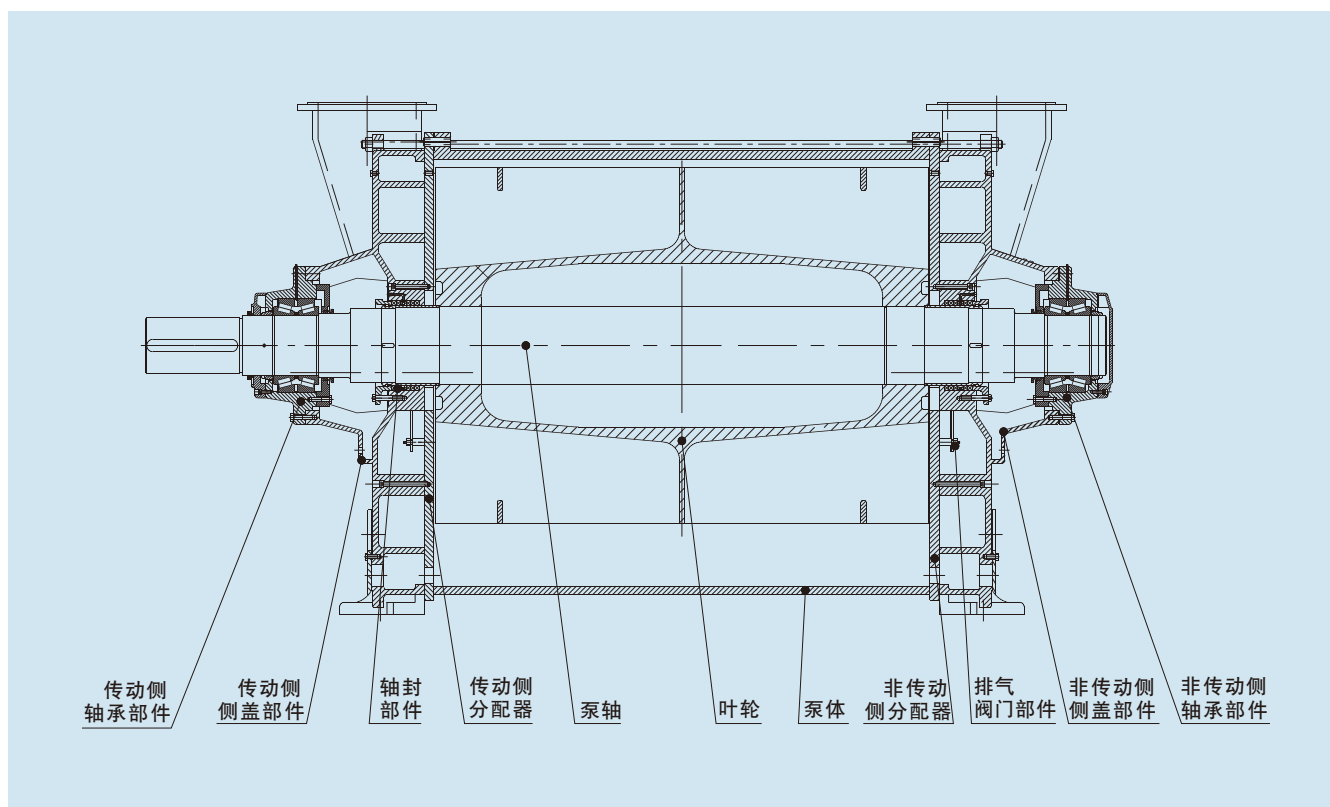

适应能力强

为满足不同防腐要求，过流部件可采用相应的不锈钢材质制造。

过流部件喷涂高分子防腐涂层，能满足强腐蚀要求。

轴封有填料密封和各类机械密封选择，满足不同的工况要求。

多种传动方式形成多种配套形式，如电机直联传动、皮带轮传动、减速机传动等。

产品标准：JB/T7255

用途

产品广泛适用于造纸、卷烟、制药、制糖、轻纺、食品、冶金、选矿、采矿、洗煤、化肥、炼油、化工、电力及电子等工业部门。

电力行业：负压除灰、烟气脱硫

采矿行业：瓦斯抽取(真空泵+罐式气水分离器)、真空过滤、真空浮选

石化化工：气体回收、真空蒸馏、真空结晶

造纸行业：真空吸湿脱水(前置罐式气水分离器+真空泵)

制气空分：变压吸附烟草行业中的真空系统

型号表示方法

型号示例：2BEK400-2BG3-350

2BEK	真空泵系列号				
	400	泵规格代号			
		2	泵最低吸入绝对压力160hPa		
			B	泵体、叶轮、分配器材质为铸铁碳钢	
			E	泵体、叶轮、分配器材质为304	
			H	泵体、叶轮、分配器材质为316	
			F	泵体、叶轮、分配器材质为316L	
			M	其它材料	
				D	电机直联传动
				V	皮带传动
				G	减速机传动
				3	外供水填料密封
				4	内供水填料密封
				5	单端面内供水机械密封
				6	单端面外供水机械密封
				7	双端面机封
					350 泵转速

材料选择表

名称	常规配置	可选材料
叶轮	QT400(2BEK400-520铸造) Q235B(2BEK620-1120焊接)	304、316等
泵体	Q235B	304、316等
分配器	Q235B钢板	304、316等
侧盖	HT200	304、316等
轴	45	2Cr13、40Cr等
轴套	304	316等
轴承	国产	NSK、SKF等

2BEK系列水环真空泵性能曲线

2BEK420水环真空泵性能曲线

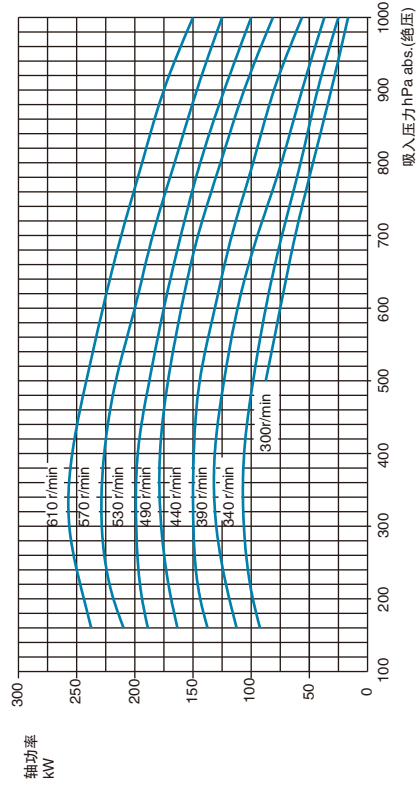
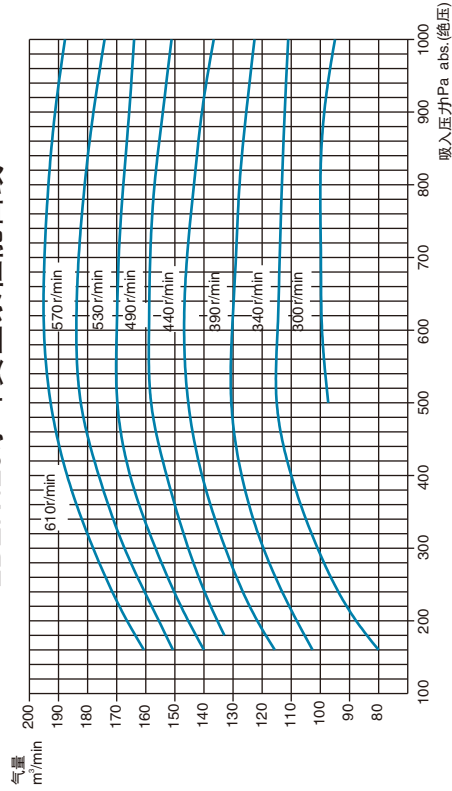

注：
 上图是吸气温度为20℃,工作液温度为15℃,出口压力为一个标准大气压(1013mbar),吸入介质为饱和空气时,泵的性能曲线。
 不同吸入压力下的工作液(水)流量

吸入压力 hPa	200	250	300	350	400	450	500	550	600	650	700	750	800
工作液流量m³/h	12.8	13.2	13.5	12.9	12.3	11.5	10.7	9.7	6.6	9.0	7.2	6.4	5.8

2BEK400水环真空泵性能曲线

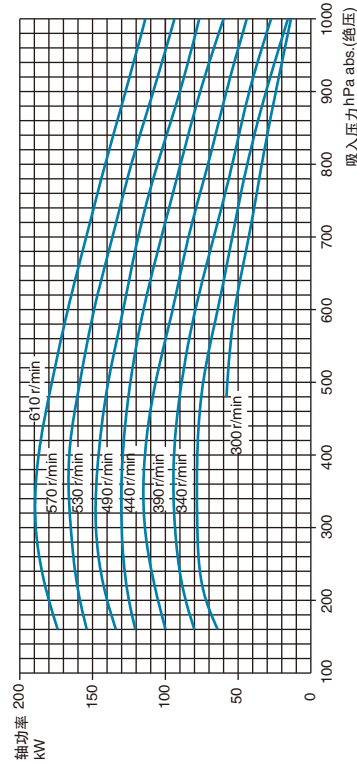
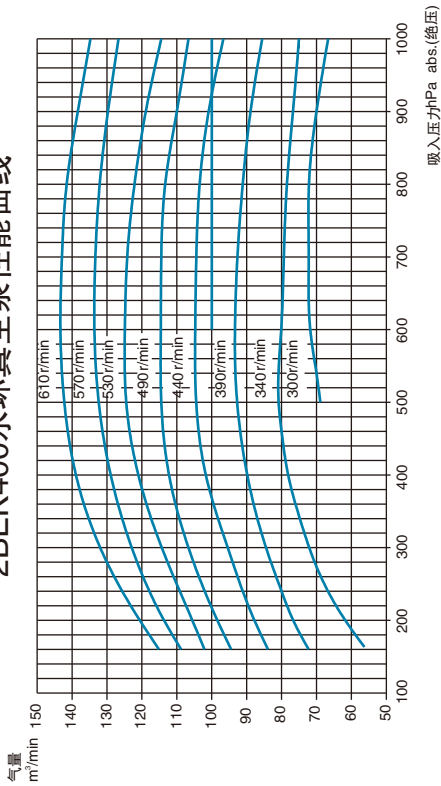

注：
 上图是吸气温度为20℃,工作液温度为15℃,出口压力为一个标准大气压(1013mbar),吸入介质为饱和空气时,泵的性能曲线。
 不同吸入压力下的工作液(水)流量

吸入压力 hPa	200	250	300	350	400	450	500	550	600	650	700	750	800
工作液流量m³/h	9.4	9.7	9.9	9.5	9	8.7	7.8	7.5	6.6	6	5.4	4.7	4.2

2BEK520水环真空泵性能曲线

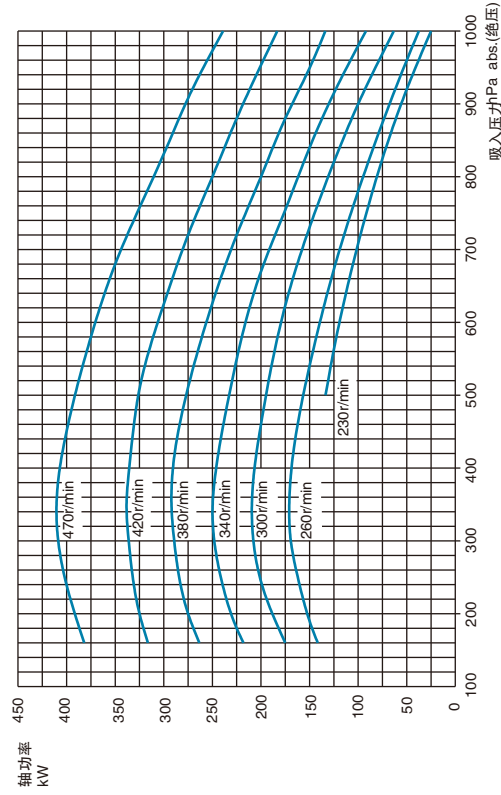
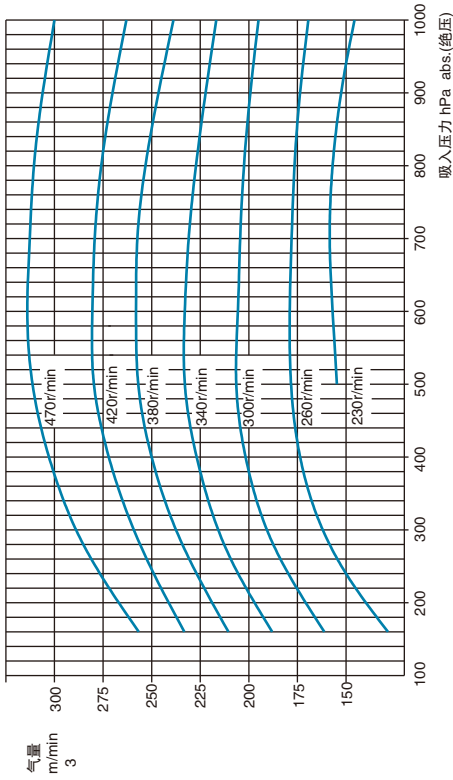

注：上图是吸气温度为20℃、工作液温度为15℃，出口压力为一个标准大气压（1013hPa）吸入介质为饱和空气时，泵的性能曲线。
不同吸入压力的工作液(水)流量

吸入压力 hPa	200	250	300	350	400	450	500	550	600	650	700	750	800
工作液流量m³/h	21.1	21.6	22.2	21.2	20.2	18.9	17.6	16.1	14.8	13.4	12.0	10.7	9.5

2BEK500水环真空泵性能曲线

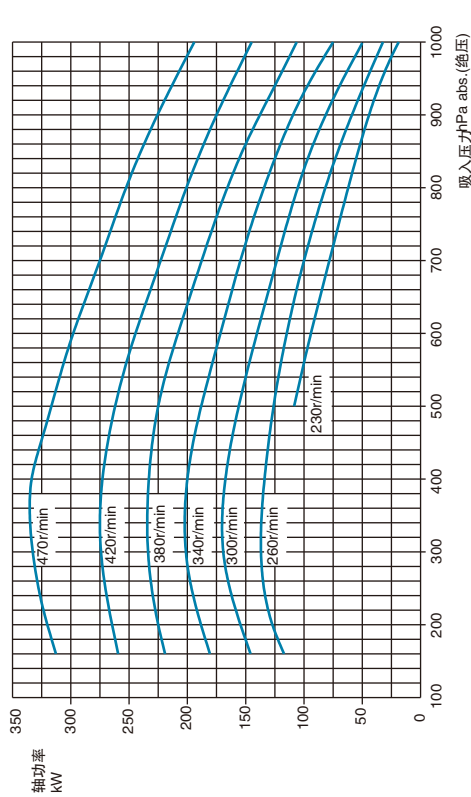
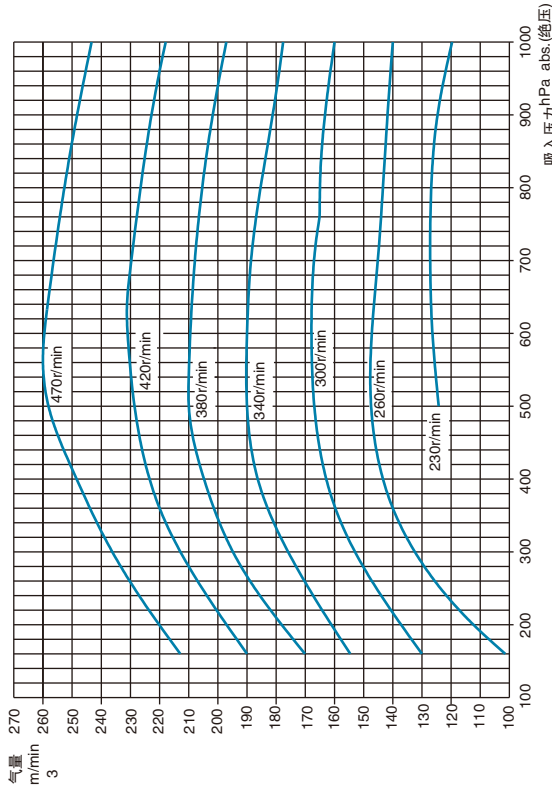

注：上图是吸气温度为20℃、工作液温度为15℃，出口压力为一个标准大气压（1013hPa）吸入介质为饱和空气时，泵的性能曲线。
不同吸入压力的工作液(水)流量

吸入压力 hPa	200	250	300	350	400	450	500	550	600	650	700	750	800
工作液流量m³/h	17.4	17.7	18.3	17.2	16.6	15.4	14.4	13.2	12.1	11.0	9.9	8.9	7.8

2BEK600水环真空泵性能曲线

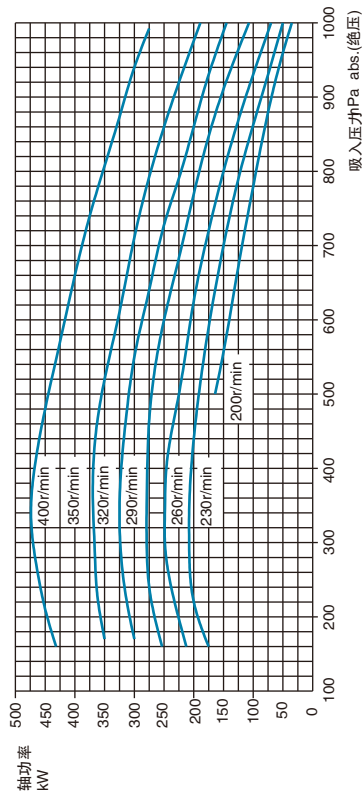
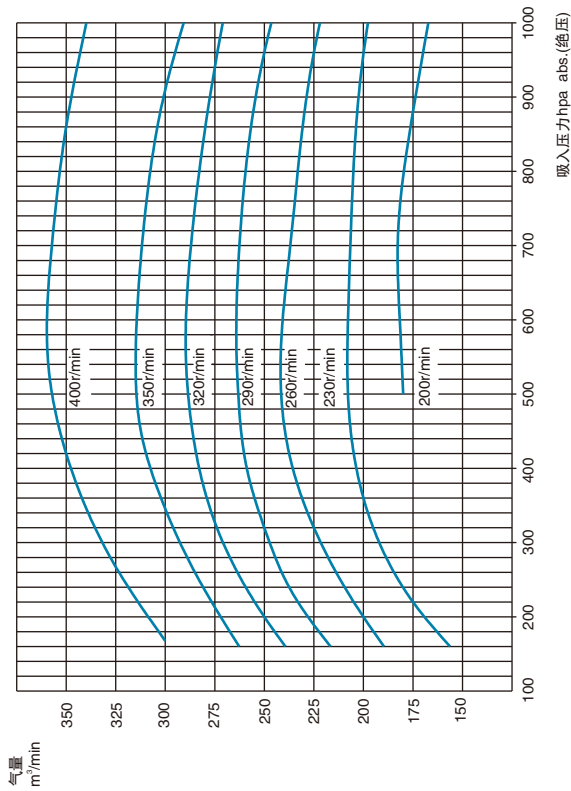

注：上图是吸气温度为20℃,工作液温度为15℃,出口压力为一个标准大气压(1013hPa),吸入介质为饱和空气时,泵的性能曲线。
不同吸入压力的工作液(水)流量

吸入压力 hPa	200	250	300	350	400	450	500	550	600	650	700	750	800
工作液流量 m³/h	24.1	24.7	25.4	26.2	27.0	27.8	28.6	29.4	30.2	31.0	31.8	32.6	33.4

2BEK620水环真空泵性能曲线

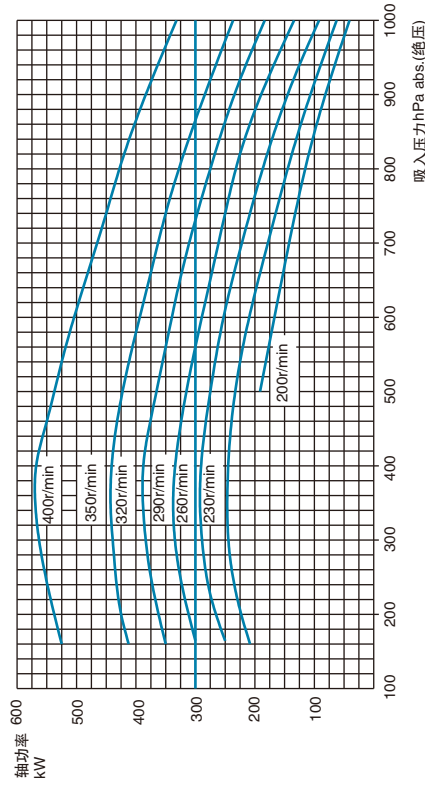
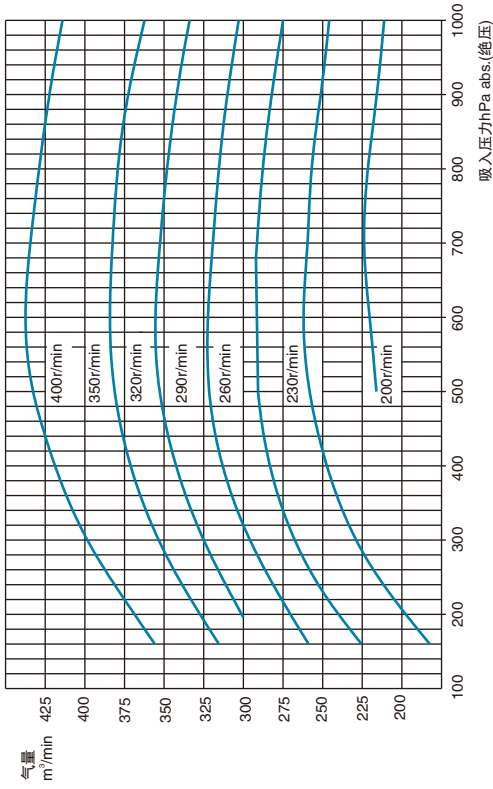

注：上图是吸气温度为20℃,工作液温度为15℃,出口压力为一个标准大气压(1013hPa),吸入介质为饱和空气时,泵的性能曲线。
不同吸入压力的工作液(水)流量

吸入压力 hPa	200	250	300	350	400	450	500	550	600	650	700	750	800
工作液流量 m³/h	29.4	29.4	29.3	28.0	26.1	24.4	22.3	20.5	18.6	16.7	14.9	13.2	11.5

2BEK720水环真空泵性能曲线

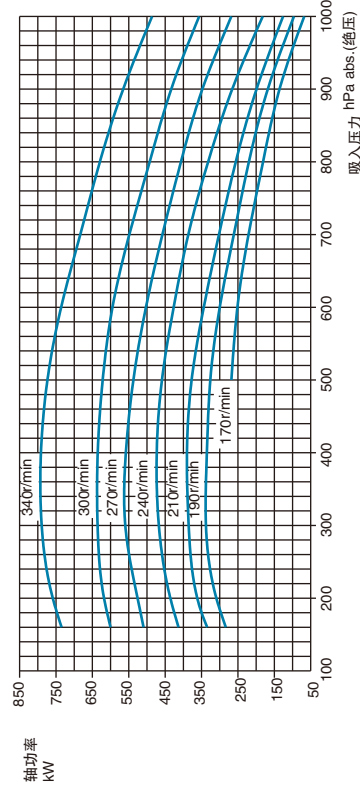
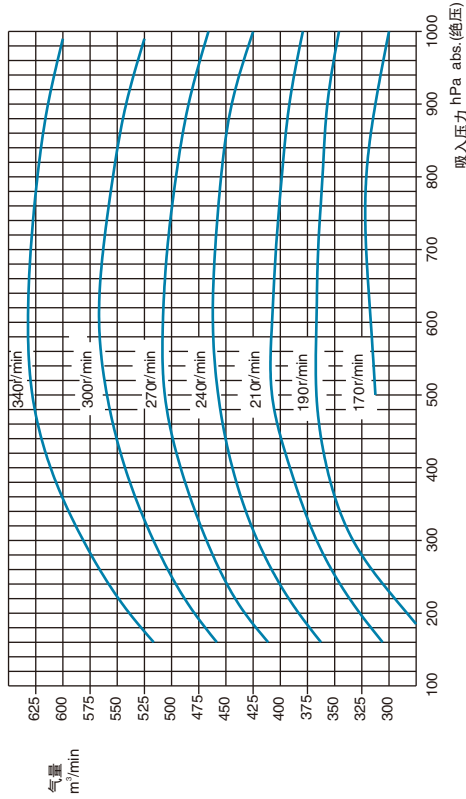

注：
上图是吸气温度为20℃，工作液温度为15℃，出口压力为一个标准大气压（1013mbar），吸入介质为饱和空气时，泵的性能曲线。
不同吸入压力下的工作液（水）流量

吸入压力 hPa	200	250	300	350	400	450	500	550	600	650	700	750	800
工作液流量m ³ /h	41.3	42.2	43.5	41.4	39.4	36.7	34.3	31.5	28.8	26.2	23.7	21.1	18.6

2BEK670水环真空泵性能曲线

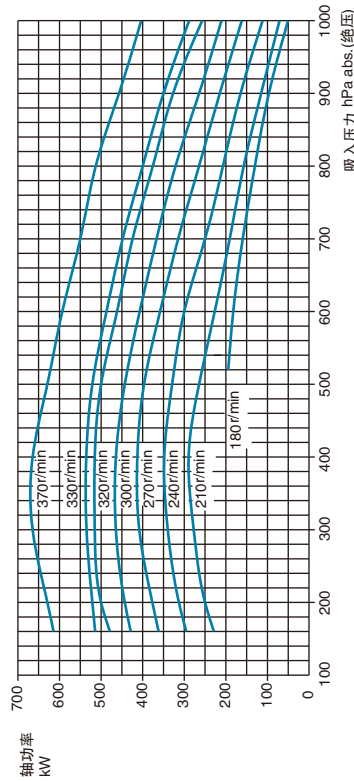
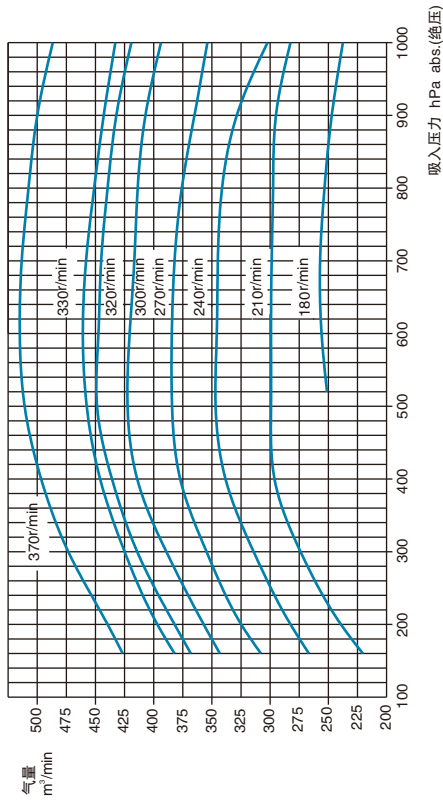

注：
上图是吸气温度为20℃，工作液温度为15℃，出口压力为一个标准大气压（1013mbar），吸入介质为饱和空气时，泵的性能曲线。
不同吸入压力下的工作液（水）流量

吸入压力 hPa	200	250	300	350	400	450	500	550	600	650	700	750	800
工作液流量m ³ /h	34.6	35.5	36.4	34.6	33.0	30.7	28.7	26.3	24.1	21.8	19.7	17.6	15.5

2BEK820水环真空泵性能曲线

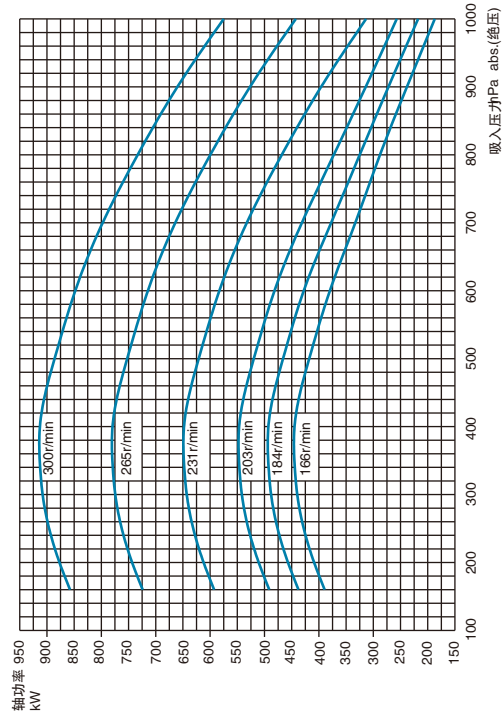
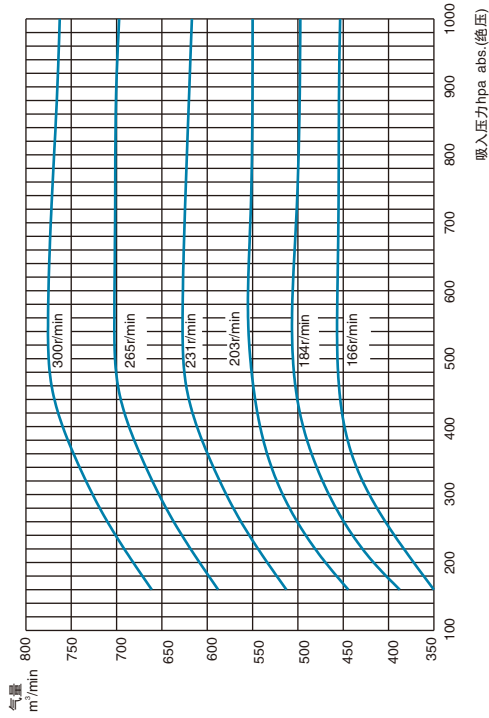

注：上图是吸气温度为20℃、工作液温度为15℃，出口压力为一个标准大气压(1013hPa)，吸入介质为饱和空气时，泵的性能曲线。
不同吸入压力的工作液(水)流量

吸入压力 hPa	200	250	300	350	400	450	500	550	600	650	700	750	800
工作液流量 m³/h	64.2	65.8	67.7	64.5	61.3	57.3	53.5	49.1	45.1	40.8	36.5	32.5	28.8

2BEK800水环真空泵性能曲线

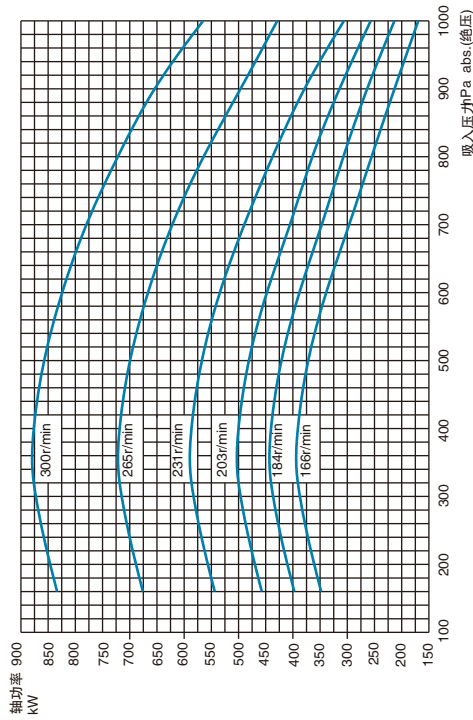
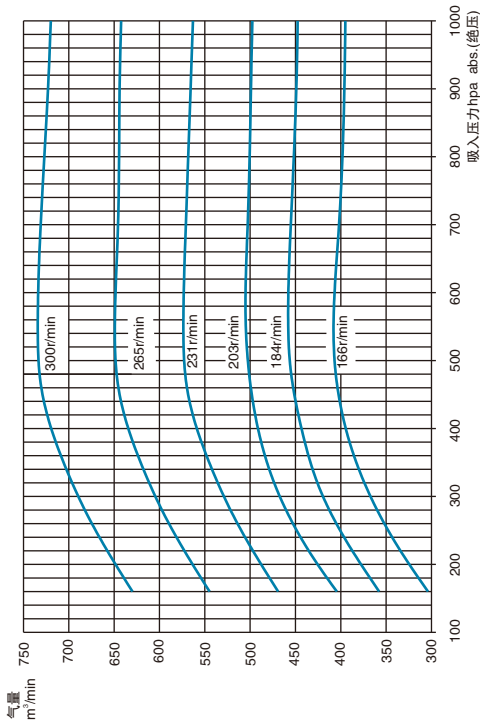

注：上图是吸气温度为20℃、工作液温度为15℃，出口压力为一个标准大气压(1013hPa)，吸入介质为饱和空气时，泵的性能曲线。
不同吸入压力的工作液(水)流量

吸入压力 hPa	200	250	300	350	400	450	500	550	600	650	700	750	800
工作液流量 m³/h	56.5	57.9	59.5	56.7	53.9	50.4	47.1	43.1	39.6	35.8	32	28.6	25.3

2BEK860水环真空泵性能曲线

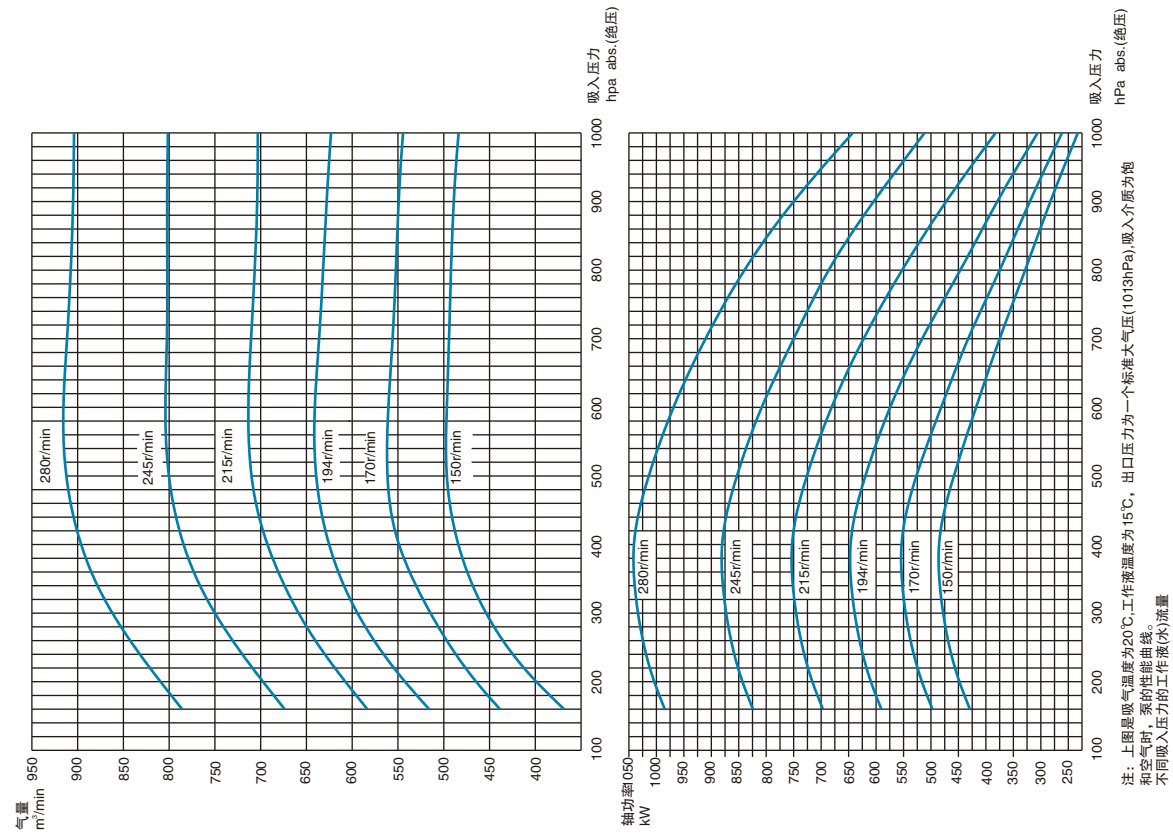

吸入压力 hPa	200	250	300	350	400	450	500	550	600	650	700	750	800
工作液流量m ³ /h	73.9	75.7	77.9	74.2	70.5	65.9	61.6	56.4	51.8	46.9	42.0	37.4	33.1

2BEK920水环真空泵性能曲线

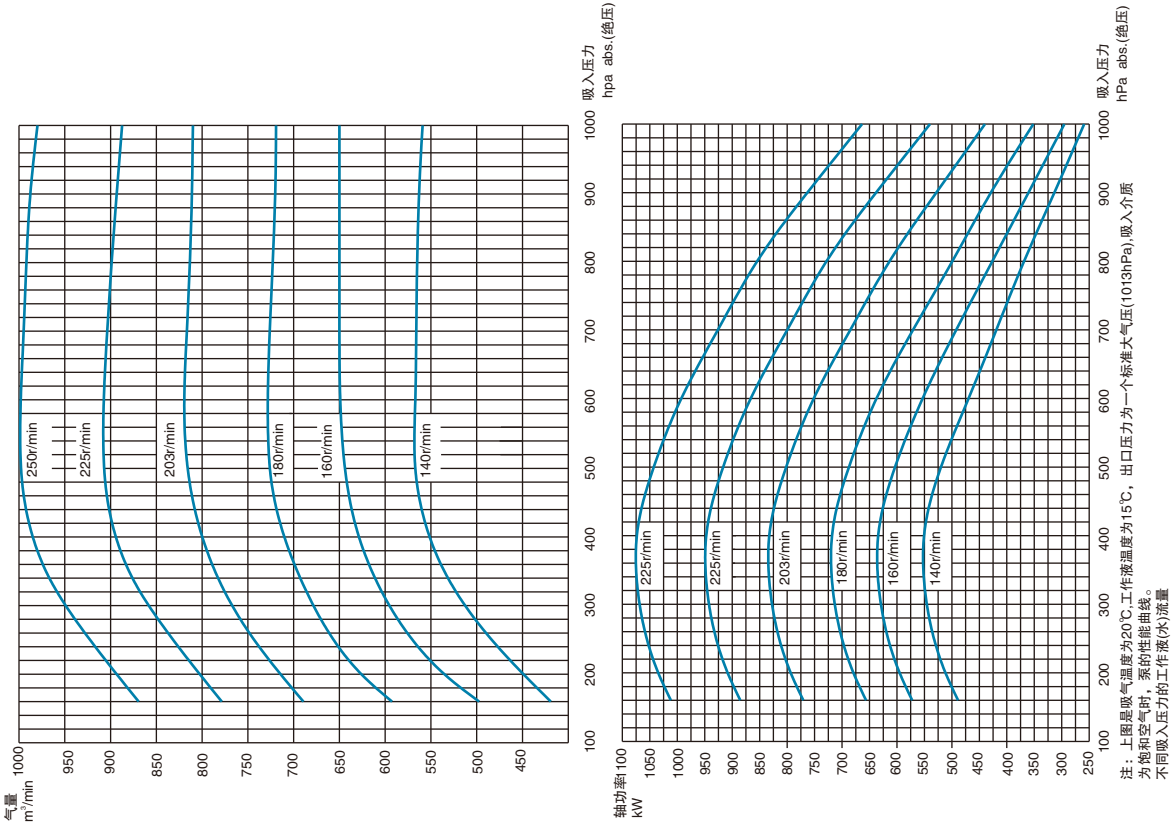

吸入压力 hPa	200	250	300	350	400	450	500	550	600	650	700	750	800
工作液流量m ³ /h	81.5	83.5	85.9	81.8	77.8	72.7	67.9	62.2	57.1	51.7	46.3	41.2	36.5

2BEK1020水环真空泵性能曲线

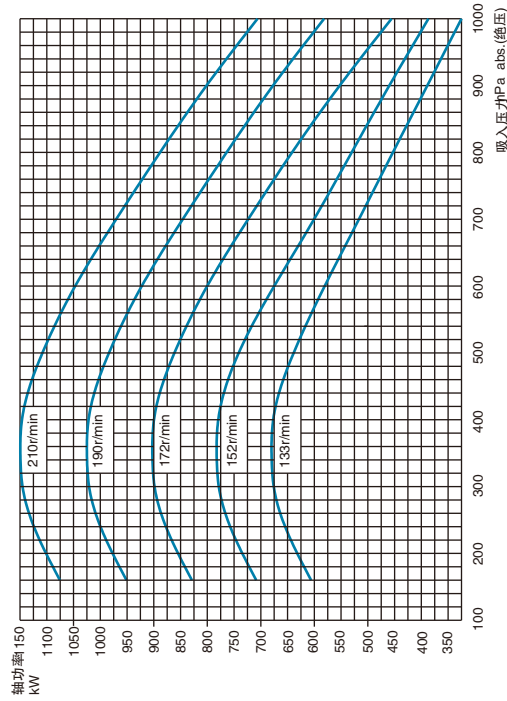
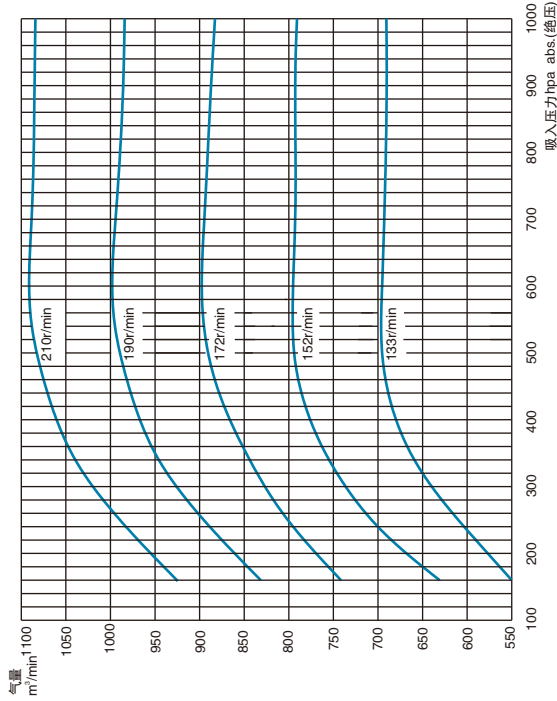

注：上图是吸气温度为20℃,工作液温度为15℃,出口压力为一个标准大气压(1013hPa),吸入介质为饱和空气时,泵的性能曲线。
不同吸入压力的工作液水流量

吸入压力 hPa	200	250	300	350	400	450	500	550	600	650	700	750	800
工作液流量 m³/h	101.3	103.8	106.7	109.7	112.7	115.7	118.7	121.7	124.7	127.7	130.7	133.7	136.7

2BEK1000水环真空泵性能曲线

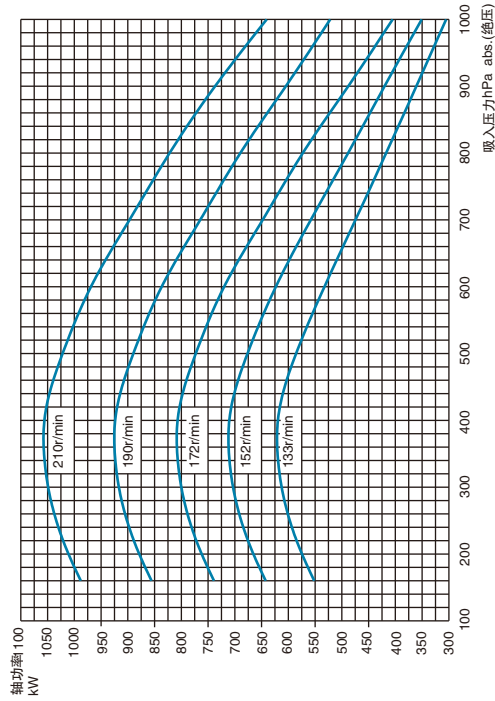
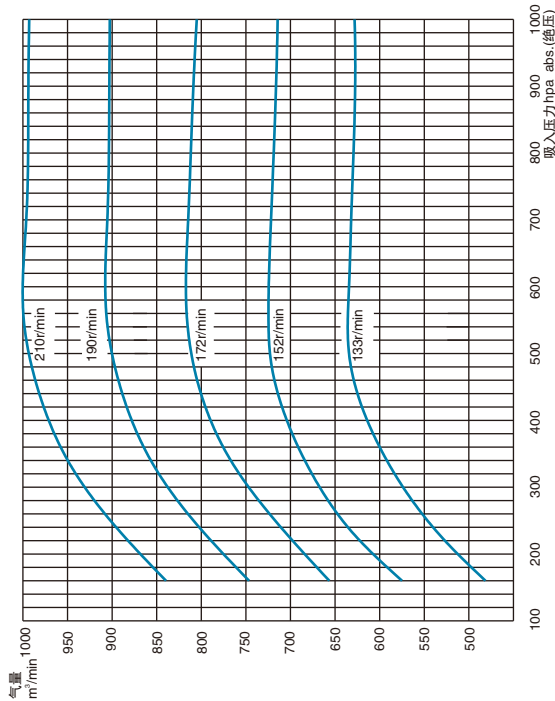

注：上图是吸气温度为20℃,工作液温度为15℃,出口压力为一个标准大气压(1013hPa),吸入介质为饱和空气时,泵的性能曲线。
不同吸入压力的工作液水流量

吸入压力 hPa	200	250	300	350	400	450	500	550	600	650	700	750	800
工作液流量 m³/h	92.1	94.4	97.1	99.5	101.9	104.3	106.7	109.1	111.5	113.9	116.3	118.7	121.1

2BEK1100水环真空泵性能曲线

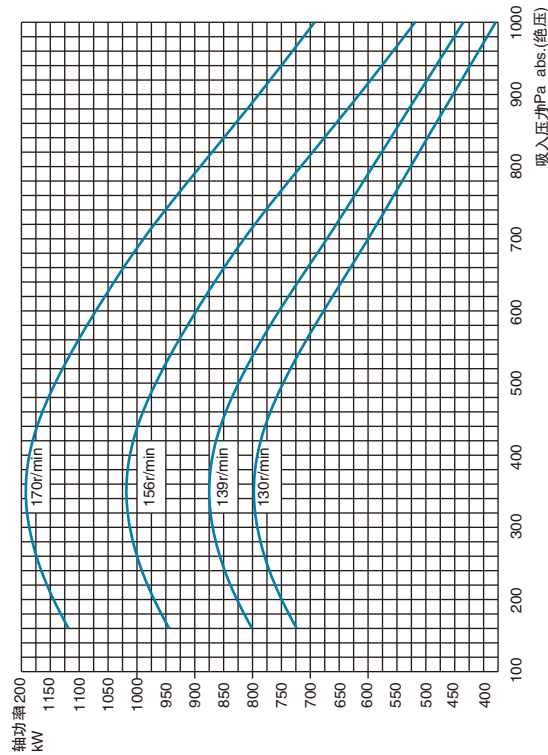
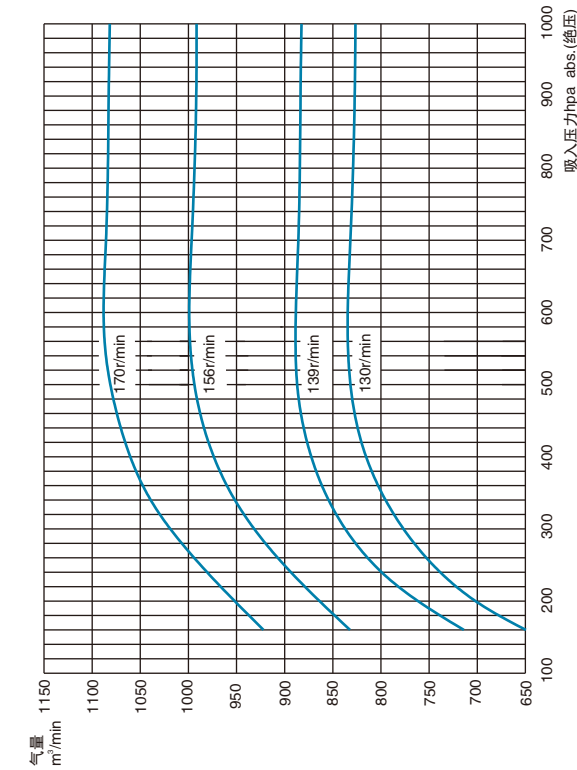

注：上图是吸气温度为20℃，工作液温度为15℃，出口压力为一个标准大气压(1013hPa)，吸入介质为饱和空气时，泵的性能曲线。不同吸入压力的工作液(水)流量

吸入压力 hPa	200	250	300	350	400	450	500	550	600	650	700	750	800
工作液流量m³/h	110.5	116.5	110.9	105.4	98.6	92.1	84.4	77.5	70.1	62.8	55.9	49.5	

2BEK1120水环真空泵性能曲线

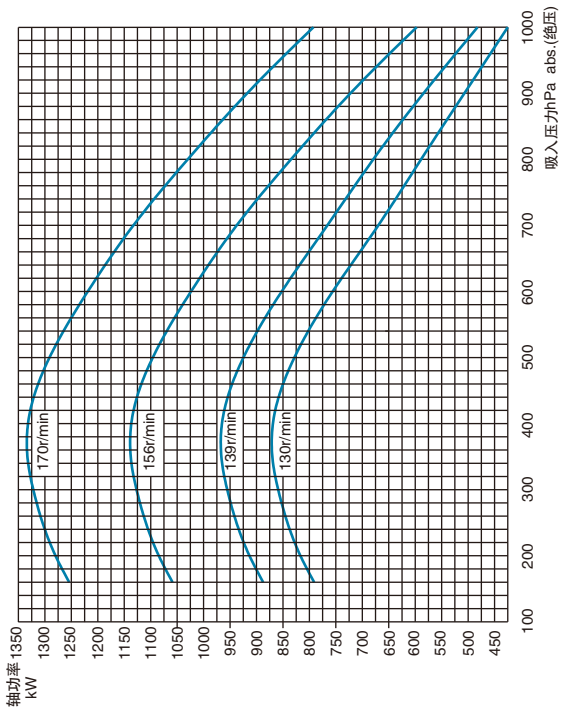
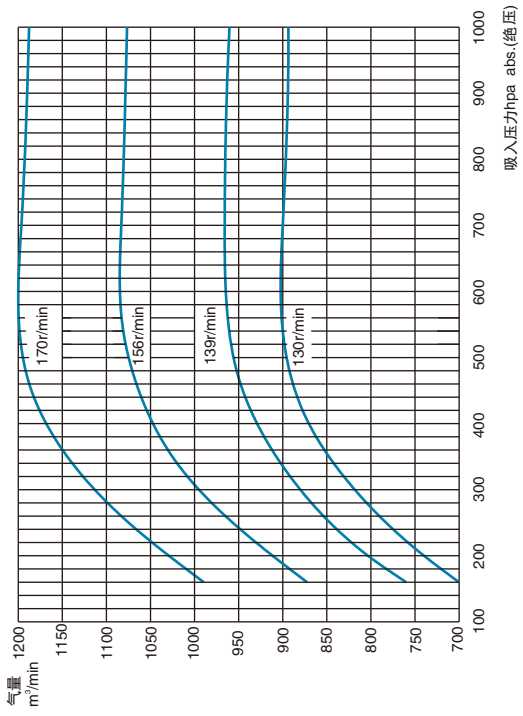

注：上图是吸气温度为20℃，工作液温度为15℃，出口压力为一个标准大气压(1013hPa)，吸入介质为饱和空气时，泵的性能曲线。不同吸入压力的工作液(水)流量

吸入压力hPa	200	250	300	350	400	450	500	550	600	650	700	750	800
工作液流量m³/h	19.2	22.2	25.6	19.7	13.7	106.3	99.4	91	83.6	75.6	67.8	60.3	53.4

2BEK系列水环真空泵安装尺寸

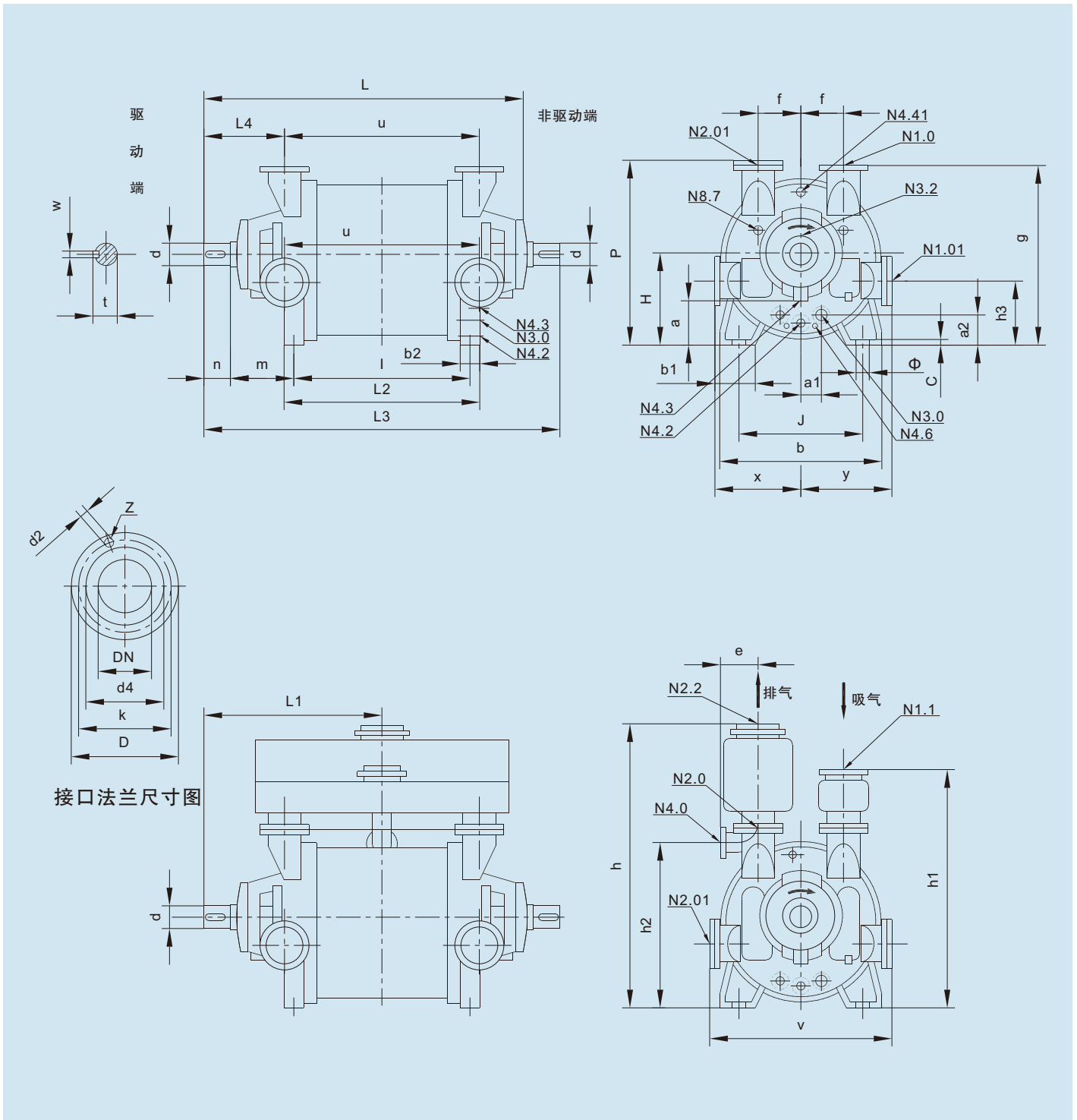

型号	N1.0/1.01(入口法兰)						N1.1(连通管法兰)						N2.0/2.01(出口法兰)					
	DN	d2	d4	D	K	Z	DN	d2	d4	D	K	Z	DN	d2	d4	D	K	Z
2BEK400/420	250	22	319	345	350	12	300	22	370	445	400	12	250	22	319	395	350	12
2BEK500/520	300	22	370	445	400	12	350	22	430	505	460	16	300	22	370	445	400	12
2BEK600/620	350	22	430	505	460	16	400	26	482	565	515	16	350	22	430	505	460	16
2BEK670	350	22	430	505	460	16	500	26	585	670	620	20	350	22	430	505	460	16
2BEK720	400	26	482	565	515	16	500	26	585	670	620	20	400	26	482	565	515	16
2BEK800/820	400	26	480	565	515	16	500	26	582	670	620	20	400	26	482	565	515	16
2BEK860	450	26	530	615	565	20	500	26	582	670	620	20	450	26	530	615	565	20
2BEK920	500	26	582	670	620	20	600	30	682	780	725	20	500	26	582	670	620	20
2BEK1000/1020	600	30	682	780	725	20	700	26	772	860	810	24	600	30	682	780	725	20
2BEK1100/1120	600	30	682	780	725	20	700	26	772	860	810	24	600	30	682	780	725	20
型号	N2.2(分离器出口法兰)						N3.0(工作液接口)						N4.0(分离器排液口)					
	DN	d2	d4	D	K	Z	DN	d2	d4	D	K	Z	DN	d2	d4	D	K	Z
2BEK400/420	300	22	370	450	405	12	50	M12	102	—	80	4	150	22	210	280	240	8
2BEK500/520	350	22	430	505	460	16	50	M12	102	—	80	4	200	22	268	340	295	8
2BEK600/620	400	26	482	565	515	16	80	M12	135	—	112	4	200	22	268	340	295	8
2BEK670	500	26	585	670	620	20	80	M12	135	—	112	4	200	22	268	340	295	8
2BEK720	500	26	585	670	620	20	80	M12	585	—	112	4	200	22	320	395	350	12
2BEK800/820	500	26	582	670	620	20	100	18	156	—	180	8	250	22	319	395	350	12
2BEK860	500	26	582	670	620	20	100	18	156	—	180	8	250	22	319	395	350	12
2BEK920	600	30	682	780	725	20	100	18	156	—	180	8	250	22	319	395	350	12
2BEK1000/1020	700	26	772	860	810	24	150	22	211	—	240	8	300	22	370	445	400	12
2BEK1100/1120	700	26	772	860	810	24	150	22	211	—	240	8	300	22	370	445	400	12
型号	N4.2(冲洗及排液口)						N3.2	N4.3	N4.41	N4.6	N8.7							
	DN	d2	d4	D	K	Z	(填料函的密封液接口)	(渗漏液排放口)	(备用机封内冲洗排放液)	(总排放液口丝堵)	(仪表接口丝堵)							
2BEK400/420	50	M12	102	—	80	4	G1/4"	G3/4"	G1/2"	G1/2"	G1/2"							
2BEK500/520	50	M12	102	—	80	4	G1/4"	G3/4"	G1/2"	G1/2"	G1/2"							
2BEK600/620	80	M12	135	—	112	4	G1/2"	G3/4"	G1/2"	G1/2"	G1/2"							
2BEK670	80	M12	135	—	112	4	G1/2"	G3/4"	G1/2"	G1/2"	G1/2"							
2BEK720	80	M12	135	—	112	4	G1/2"	G3/4"	G1/2"	G1/2"	G1/2"							
2BEK800/820	80	M16	132	—	160	8	G1/2"	G3/4"	G1"	G1"	G1/2"							
2BEK860	80	M16	132	—	160	8	G1"	G1"	G1"	G1"	G1/2"							
2BEK920	100	M16	156	—	180	8	G1"	G1"	G1"	G1"	G1/2"							
2BEK1000/1020	100	M16	156	—	180	8	G1"	G1"	G1"	G1"	G1/2"							
2BEK1100/1120	100	M16	156	—	180	8	G1"	G11/2"	G1"	G1"	G1/2"							

型号	a	a1	a2	b	b1	b2	c	d	e	f	g	H	h	h1	h2	h3	l	J
2BEK400	332	160	209	1090	215	200	30	Φ130	280	300	1160	620	1810	1640	1035	560	1103	875
2BEK420	332	160	209	1090	215	200	30	Φ130	280	300	1160	620	1810	1640	1035	560	1392	875
2BEK500	451	175	227	1320	250	250	35	Φ160	367	385	1450	775	2235	1970	1253	698	1490	1120
2BEK520	451	175	227	1320	250	250	35	Φ160	367	385	1450	775	2235	1970	1253	698	1740	1120
2BEK600	539	200	249	1620	300	300	45	Φ180	367	435	1720	900	2610	2290	1524	809	1747	1320
2BEK620	539	200	249	1620	300	300	45	Φ180	367	435	1720	900	2610	2290	1524	809	2042	1320
2BEK670	576	200	291	1860	320	300	45	Φ200	367	460	1855	975	2800	2430	1661	877	2184	1560
2BEK720	663	200	291	1900	340	340	45	Φ200	449	490	1985	1060	3040	2620	1755	952	2375	1600
2BEK800	760	230	306	2180	390	390	50	Φ200	449	560	2274	1214	3392	3192	1986	1090	2586	1790
2BEK820	760	230	306	2180	390	390	50	Φ200	449	560	2274	1214	3392	3192	1986	1090	2746	1790
2BEK860	817	247	330	2345	417	427	56	Φ245	449	605	2430	1311	3625	3210	2050	1177	2981	1975
2BEK920	865	265	350	2500	445	445	60	Φ260	449	645	2610	1392	3840	3520	2131	1250	3137	2100
2BEK1000	930	280	379	2672	476	509	60	Φ270	500	690	2770	1492	4225	3721	2355	1340	3263	2195
2BEK1020	930	280	379	2672	476	509	60	Φ270	500	690	2770	1492	4225	3721	2355	1340	3463	2195
2BEK1100	1045	315	425	2995	533	570	68	Φ280	500	773	3105	1673	4560	4056	2690	1503	3991	2460
2BEK1120	1045	315	425	2995	533	570	68	Φ280	500	773	3105	1673	4560	4056	2690	1503	3991	2460

型号	L	L1	L2	L3	L4	m	n	p	Φ	t	u	v	w	x	y
2BEK400	2080	1145	1274	2290	561	394	250	1195	42	137	1169	1320	32	625	660
2BEK420	2369	1290	1563	2579	561	394	250	1195	42	137	1458	1320	32	625	660
2BEK500	2630	1456	1723	2913	672	439	300	1490	42	169	1568	1580	40	750	790
2BEK520	2853	1581	1973	3163	672	439	300	1490	42	169	1818	1580	40	750	790
2BEK600	2837	1572	2043	3144	650	442	300	1760	48	190	1841	1572	45	875	915
2BEK620	3132	1719	2338	3439	650	442	300	1760	48	190	2138	1830	45	875	915
2BEK670	3389	1873	2480	3748	733	486	350	1900	48	210	2280	1960	45	935	980
2BEK720	3587	1972	2730	3946	733	465	350	2030	48	210	2500	2140	45	1025	1070
2BEK800	3872	2099	2976	4194	743	505	300	2306	52	210	2712	2500	45	1226	1250
2BEK820	4032	2179	3136	4354	743	505	300	2306	52	210	2872	2500	45	1226	1250
2BEK860	4215	2232	3381	4507	690	456	285	2460	56	257	3083	2600	56	1287	1300
2BEK920	4806	2653	3583	5312	1025	642	460	2660	56	272	3257	2900	63	1415	1450
2BEK1000	4725	2549	3772	5104	855	572	345	2806	56	282	3388	2962	63	1445	1481
2BEK1020	4925	2649	3972	5304	855	572	345	2806	56	282	3588	2962	63	1445	1481
2BEK1100	5229	2818	4234	5641	915	615	370	3175	56	292	3804	3246	63	1588	1623
2BEK1120	5556	2981	4561	5968	915	615	370	3175	56	292	4131	3246	63	1588	1623

2BEK系列水环真空泵配置表

真空泵型号	真空泵转速 (r/min)	传动方式	机组配置	机组代号
2BEK400-2	300	皮带传动	电机: Y315S-6、75kW、380V 窄V带: SPB5000	2BEK400-2BV4-330
		减速机传动	电机: Y280S-4、75kW、380V 减速机: ZDY200-5- I (盘状管冷却)	2BEK400-2BG4-330
	340	皮带传动	电机: Y315M-6、90kW、380V 窄V带: SPB5000	2BEK400-2BV4-340
		减速机传动	电机: Y280M-4、90kW、380V 减速机: ZDY200-4.5- I (盘状管冷却)	2BEK400-2BG4-340
	390	皮带传动	电机: Y315S-4、110kW、380V 窄V带: SPC5000	2BEK400-2BV4-390
		减速机传动	电机: Y315L1-6、110kW、380V 减速机: ZDY200-2.5- I (盘状管冷却)	2BEK400-2BG4-390
	440	皮带传动	电机: Y315I2-6、132kW、380V 窄V带: SPC5000	2BEK400-2BV4-440
		减速机传动	电机: Y315I2-6、132kW、380V 减速机: ZDY250-2.24- I (盘状管冷却)	2BEK400-2BG4-440
	490	皮带传动	电机: Y355M1-6、160kW、380V 窄V带: SPC5600	2BEK400-2BV4-490
		减速机传动	电机: Y355M1-6、160kW、380V 减速机: ZDY250-2- I (盘状管冷却)	2BEK400-2BG4-490
	530	皮带传动	电机: Y355M2-6、185kW、380V 窄V带: SPC5600	2BEK400-2BV4-530
		减速机传动	电机: Y315M1-4、185kW、380V 减速机: ZDY250-2.8- I (盘状管冷却)	2BEK400-2BG4-530
	570	皮带传动	电机: Y355M3-6、200kW、380V 窄V带: SPC5600	2BEK400-2BV4-570
		减速机传动	电机: Y355M3-6、200kW、380V 减速机: ZDY250-1.8- I (盘状管冷却)	2BEK400-2BG4-570
	610	皮带传动	电机: Y355L1-6、220kW、380V 窄V带: SPC5600	2BEK400-2BV4-610
		减速机传动	电机: Y355M1-4、220kW、380V 减速机: ZDY250-2.5- I (盘状管冷却)	2BEK400-2BG4-610
2BEK420-2	300	皮带传动	电机: Y315L1-6、110kW、380V 窄V带: SPC5000	2BEK420-2BV4-300
		减速机传动	电机: Y315S-4、110kW、380V 减速机: ZDY250-5- I (盘状管冷却)	2BEK420-2BG4-300
	340	皮带传动	电机: Y315L2-4、132kW、380V 窄V带: SPC5000	2BEK420-2BV4-340
		减速机传动	电机: Y315M-4、132kW、380V 减速机: ZDY250-4.5- I (盘状管冷却)	2BEK420-2BG4-340

真空泵型号	真空泵转速 (r/min)	传动方式	机组配置	机组代号
2BEK420-2	390	皮带传动	电机: Y355M1-6、160kW、380V 窄V带: SPC5600	2BEK420-2BV4-390
		减速机传动	电机: Y355M1-6、160kW、380V 减速机: ZDY250-2.5- I (盘状管冷却)	2BEK420-2BG4-390
	440	皮带传动	电机: Y355M2-6、185kW、380V 窄V带: SPC5600	2BEK420-2BV4-440
		减速机传动	电机: Y355M2-6、185kW、380V 减速机: ZDY250-2.24- I (盘状管冷却)	2BEK420-2BG4-440
	490	皮带传动	电机: Y355L1-6、220kW、380V 窄V带: SPC5600	2BEK420-2BV4-490
		减速机传动	电机: Y355L1-6、220kW、380V 减速机: ZDY280-2- I (盘状管冷却)	2BEK420-2BG4-490
	530	皮带传动	电机: Y355L2-6、250kW、380V 窄V带: SPC5600	2BEK420-2BV4-530
		减速机传动	电机: Y355M2-4、250kW、380V 减速机: ZDY280-2.8- I (盘状管冷却)	2BEK420-2BG4-530
	570	减速机传动	电机: Y4002-6、280kW、6kV 减速机: ZDY280-1.8- I (盘状管冷却)	2BEK420-2BG4-570
	610	减速机传动	电机: Y3556-4、315kW、6kV 减速机: ZDY280-2.5- I (盘状管冷却)	2BEK420-2BG4-610
2BEK500-2	230	减速机传动	电机: Y355M1-8、132kW、380V 减速机: ZDY280-3.15- I (盘状管冷却)	2BEK500-2BG4-230
	260	减速机传动	电机: Y315L1-4、160kW、380V 减速机: ZDY280-5.6- I (盘状管冷却)	2BEK500-2BG4-260
	300	减速机传动	电机: Y315L2-4、200kW、380V 减速机: ZDY280-5- I (盘状管冷却)	2BEK500-2BG4-300
	340	减速机传动	电机: Y3554-4、250kW、6kV 减速机: ZDY315-4.5- I (盘状管冷却)	2BEK500-2BG4-340
	380	减速机传动	电机: Y3555-4、280kW、6kV 减速机: ZDY315-4- I (盘状管冷却)	2BEK500-2BG4-380
	420	减速机传动	电机: Y3556-4、315kW、6kV 减速机: ZDY315-3.55- I (盘状管冷却)	2BEK500-2BG4-420
	470	减速机传动	电机: Y4002-4、400kW、6kV 减速机: ZDY355-3.15- I (盘状管冷却)	2BEK500-2BG4-470
2BEK520-2	230	减速机传动	电机: Y355M2-8、160kW、380V 减速机: ZDY250-3.15- I (盘状管冷却)	2BEK520-2BG4-230
	260	减速机传动	电机: Y315L2-4、200kW、380V 减速机: ZDY280-5.6- I (盘状管冷却)	2BEK520-2BG4-260
	300	减速机传动	电机: Y355M2-4、250kW、380V 减速机: ZDY315-5- I (盘状管冷却)	2BEK520-2BG4-300

真空泵型号	真空泵转速 (r/min)	传动方式	机组配置	机组代号
2BEK520-2	340	减速机传动	电机: Y3555-4、280kW、6kV 减速机: ZDY315-4.5- I (盘状管冷却)	2BEK520-2BG4-340
	380	减速机传动	电机: Y3556-4、315kW、6kV 减速机: ZDY355-4- I (盘状管冷却)	2BEK520-2BG4-380
	420	减速机传动	电机: Y4002-4、400kW、6kV 减速机: ZDY355-3.55- I (盘状管冷却)	2BEK520-2BG4-420
	470	减速机传动	电机: Y4004-4、500kW、6kV 减速机: ZDY400-3.15- I (盘状管冷却)	2BEK520-2BG4-470
2BEK600-2	200	减速机传动	电机: Y355M2-6、185kW、380V 减速机: ZDY315-5- I (盘状管冷却)	2BEK600-2BG4-200
	230	减速机传动	电机: Y355L2-8、250kW、380V 减速机: ZDY315-3.15- I (盘状管冷却)	2BEK600-2BG4-230
	260	减速机传动	电机: Y3556-4、315kW、6kV 减速机: ZDY315-5.6- I (盘状管冷却)	2BEK600-2BG4-260
	290	减速机传动	电机: Y4001-4、355kW、6kV 减速机: ZDY355-5- I (盘状管冷却)	2BEK600-2BG4-290
	320	减速机传动	电机: Y4005-6、400kW、6kV 减速机: ZDY400-3.15- I (盘状管冷却)	2BEK600-2BG4-320
	350	减速机传动	电机: Y4501-6、450kW、6kV 减速机: ZDY450-2.8- I (盘状管冷却)	2BEK600-2BG4-350
	400	减速机传动	电机: Y4503-6、560kW、6kV 减速机: ZDY560-2.5- I (盘状管冷却)	2BEK600-2BG4-400
2BEK620-2	200	减速机传动	电机: Y355L2-6、250kW、380V 减速机: ZDY315-5- I (盘状管冷却)	2BEK620-2BG4-200
	230	减速机传动	电机: Y4501-8、315kW、6kV 减速机: ZDY315-3.15- I (盘状管冷却)	2BEK620-2BG4-230
	260	减速机传动	电机: Y4001-4、355kW、6V 减速机: ZDY355-5.6- I (盘状管冷却)	2BEK620-2BG4-260
	290	减速机传动	电机: Y4002-4、400kW、6kV 减速机: ZDY400-5- I (盘状管冷却)	2BEK620-2BG4-290
	320	减速机传动	电机: Y4501-6、450kW、6kV 减速机: ZDY450-3.15- I (盘状管冷却)	2BEK620-2BG4-320
	350	减速机传动	电机: Y4503-6、560kW、6kV 减速机: ZDY450-2.8- I (盘状管冷却)	2BEK620-2BG4-350
	400	减速机传动	电机: Y5001-6、710kW、6kV 减速机: ZDY500-2.5- I (盘状管冷却)	2BEK620-2BG4-400
2BEK670-2	180	减速机传动	电机: Y4004-8、250kW、6kV 减速机: ZDY315-4- I (盘状管冷却)	2BEK670-2BG4-180
	210	减速机传动	电机: Y4502-8、355kW、6kV 减速机: ZDY355-3.55- I (盘状管冷却)	2BEK670-2BG4-210

真空泵型号	真空泵转速 (r/min)	传动方式	机组配置	机组代号
2BEK670-2	240	减速机传动	电机: Y4002-4、400kW、6kV 减速机: ZDY355-6.3- I (盘状管冷却)	2BEK670-2BG4-240
	270	减速机传动	电机: Y4004-4、500kW、6kV 减速机: ZDY400-5.6- I (盘状管冷却)	2BEK670-2BG4-270
	300	减速机传动	电机: Y4005-4、560kW、6kV 减速机: ZDY450-5- I (盘状管冷却)	2BEK670-2BG4-300
	320	减速机传动	电机: Y4505-6、630kW、6kV 减速机: ZDY500-3.15- I (盘状管冷却)	2BEK670-2BG4-320
	330	减速机传动	电机: Y4501-4、630kW、6kV 减速机: ZDY500-4.5- I (盘状管冷却)	2BEK670-2BG4-330
	370	减速机传动	电机: Y4503-4、800kW、6kV 减速机: ZDY560-4- I (盘状管冷却)	2BEK670-2BG4-370
2BEK720-2	170	减速机传动	电机: Y4003-6、315kW、6kV 减速机: ZDY400-5.6- I (盘状管冷却)	2BEK720-2BG4-170
	190	减速机传动	电机: Y4005-6、400kW、6kV 减速机: ZDY400-5- I (盘状管冷却)	2BEK720-2BG4-190
	210	减速机传动	电机: Y4504-8、450kW、6kV 减速机: ZDY400-3.55- I (盘状管冷却)	2BEK670-2BG4-270
	240	减速机传动	电机: Y4005-4、560kW、6kV 减速机: ZDY450-6.3- I (盘状管冷却)	2BEK670-2BG4-300
	270	减速机传动	电机: Y4501-4、630kW、6kV 减速机: ZDY500-5.6- I (盘状管冷却)	2BEK670-2BG4-320
	300	减速机传动	电机: Y4502-4、710kW、6kV 减速机: ZDY560-5- I (盘状管冷却)	2BEK670-2BG4-330

注:

- 1、2BEK水环真空泵，每一品种有多种转速、材质可选择，对同一转速又有不同传动配套形式，上表中只列出部分配套形式，供选型时参考；
- 2、上表中的电机配套功率能满足真空泵在全抽吸范围内工作，如真空泵能固定在某一点或某一段吸入绝压下工作，也可根据工作点的实际轴功率配置电机，电机功率可能会小于表中功率；
- 3、可根据具体的使用工况和使用环境选取减速机；
- 4、如果真空泵排出压力高于大气压，根据工况条件，电机功率可能要增大；
- 5、要求防爆的皮带传动机组，须配防静电皮带；
- 6、泵皮带中间隔板的泵，泵的两侧可以在不同的吸入压力下工作。其转速、配套形式、外形安装尺寸分别同相对应的原形泵相同。
- 7、接口法兰标准 GB/T9119-2010 PN10。

KVDP系列水环真空泵

概述

KVDP系列水环式真空泵是双级单作用水环式真空泵。

KVDP系列水环真空泵将气体两级压缩，单级压缩比小。气体经过第二级的进一步压缩后排出，减少首级排气压力，提高首级吸入口的真空度。在较高的真空度范围内抽速平稳，维持足够的抽气速率。在较高真空工作状态时效率较单级水环泵提高35%至40%，降低能耗。



产品特点

- 1、极限压力可达2Kpa，入口工作压力范围5Kpa-20Kpa；
- 2、多种规格，满足各种工艺需要；
- 3、不锈钢、双相钢、钛材等多种材质选择，满足不同工况需求；
- 4、可靠的叶轮锁紧防松方式；
- 5、两端机械密封，多种冲洗方案选配；
- 6、标配防汽蚀装置；
- 7、性能可靠，高效节能；
- 8、精密铸件、进口轴承、高标配件。

用途

适用于化工、食品、制药、纺织、电力、造纸、冶金、仪器等各种行业的真空干燥、浓缩、蒸发、蒸馏、脱水、脱气、过滤等工艺。

双级液环泵和单级液环泵的比较与选择

双级和单级水环真空泵是针对不同的使用工况设计开发的。单级真空泵极限压力为3300Pa，理想工作压力范围20Kpa-100Kpa，当入口压力低于20Kpa时，抽气量迅速衰减，在5000至10000Pa时甚至不足最大抽速的30%，在此工况下效率极低，功耗较高。但在粗真空状态下又显示出其抽气量大的优势。而双级水环真空泵，在较高的真空度范围内能获得更大的抽速，或者在很大的抽气速率范围内维持较高的真空度。在较高真空工作状态时效率较单级水环泵提高35%至40%，能耗也相应降低。因此应根据使用条件选择合适的真空泵才能降低能耗经济运行。

技术参数表表

型号	最低吸入压力	最大吸气量	转速	电机功率	传动方式
	hPa	m ³ /h	rpm	kW	
KVDP8	33	480	1470	18.5	直联
KVDP10	33	620	1470	22	直联
KVDP12	33	700	1470	30	直联
KVDP16	33	980	980	37	直联
KVDP20	33	1250	980	45	直联
KVDP28	33	1680	980	55	直联
KVDP32	33	1960	735	75	直联
KVDP38	33	2240	735	90	直联
KVDP55	33	3280	735	110	直联
KVDP75	33	4510	590	132	直联

型号表示方法

型号示例：KVDP20-0BD5-980

KVDP	真空泵系列号				
	20	泵规格代号			
		0	泵最低吸入绝对压力 33hPa		
			B	泵体、叶轮、分配器材质为铸铁碳钢	
			E	泵体、叶轮、分配器材质为304	
			H	泵体、叶轮、分配器材质为316	
			F	泵体、叶轮、分配器材质为316L	
			M	其它材料	
			D	电机直联传动	
			V	皮带传动	
			G	减速机传动	
				5	单端面内供水机械密封
				6	单端面外供水机械密封
				7	双端面机封
				980	泵转速

材料选择表

名称	常规配置	可选材料
叶轮	QT400	304、316、316L等
泵体	HT250	304、316、316L等
分配器	HT250	304、316、316L等
侧盖	HT250	304、316、316L等
轴	45	2Cr13等
轴套	304	316、316L等
轴承	国产	NSK、SKF等
轴封	单端面机封	

KVDP系列水环真空泵性能曲线

KVDP8性能曲线

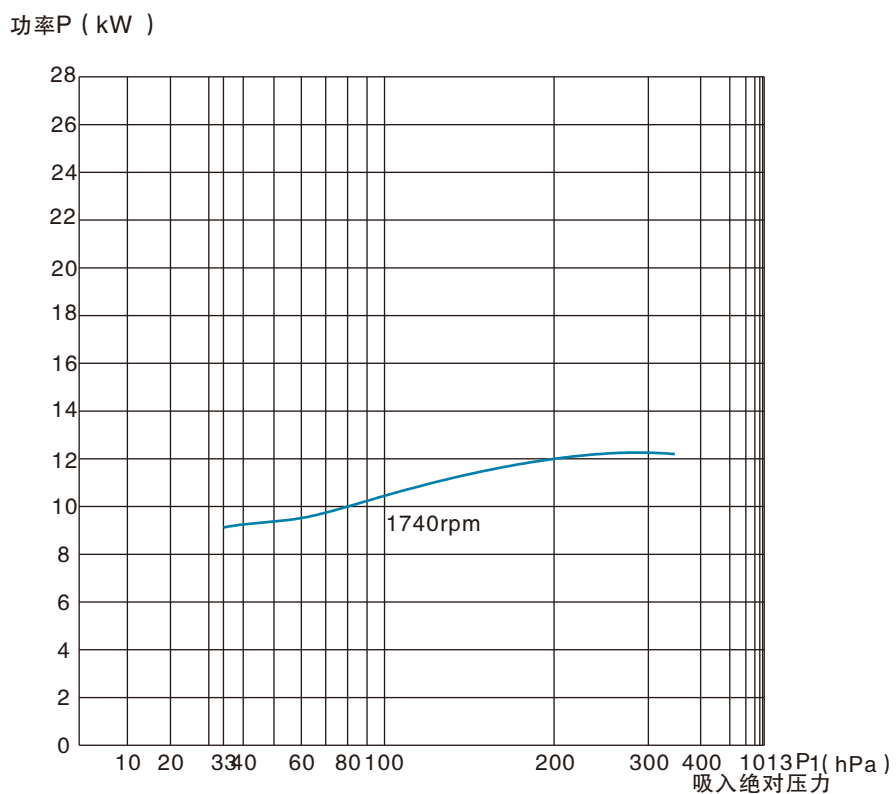
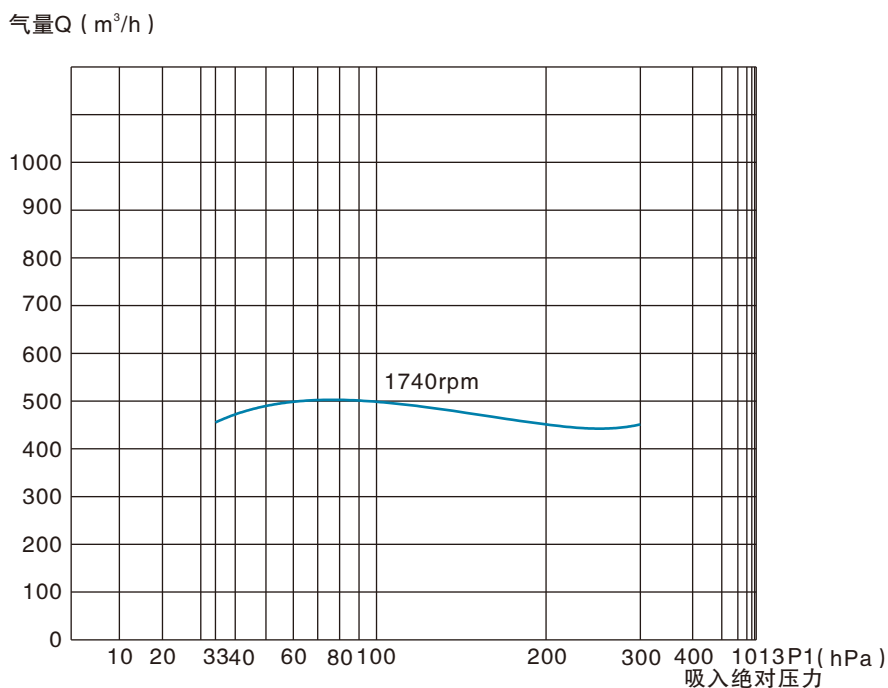

注：上列性能基于吸气温度20℃，相对湿度50%，工作液温度15℃，排气压力为一个标准大气压1013.25hPa。

KVDP10性能曲线

气量Q (m³/h)

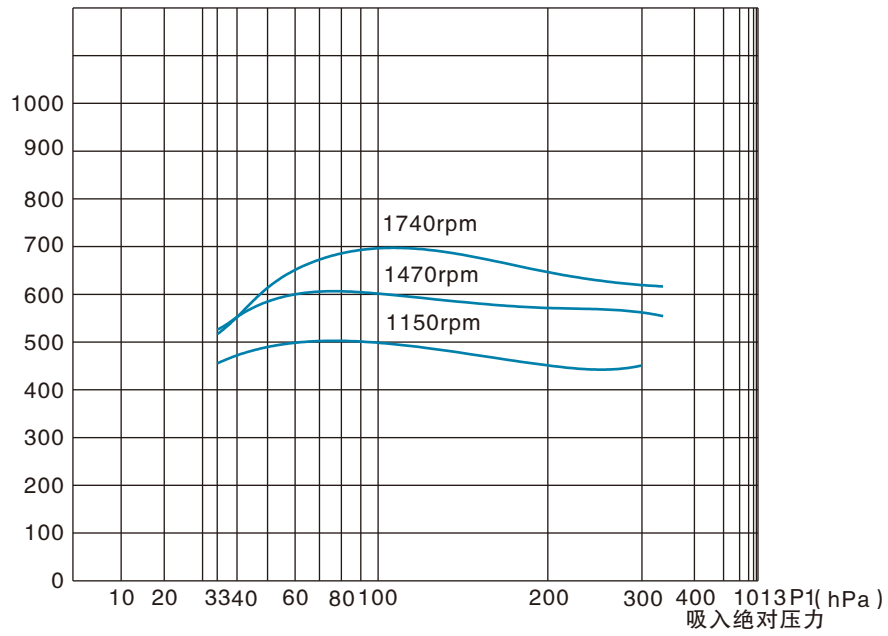

功率P (kW)

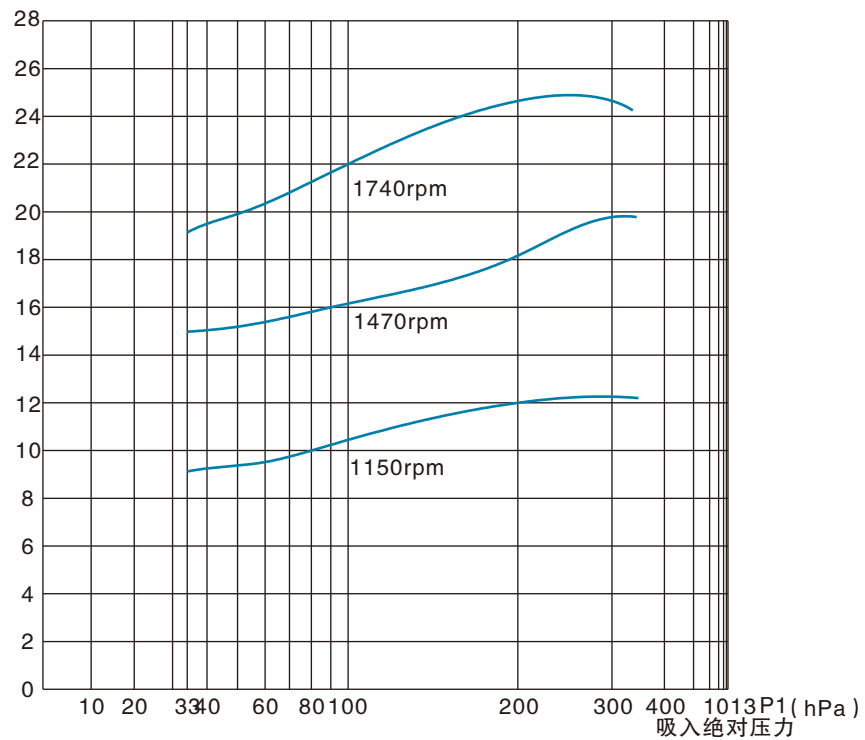

注：上列性能基于吸气温度20℃，相对湿度50%，工作液温度15℃，排气压力为一个标准大气压1013.25hPa。

KVDP12性能曲线

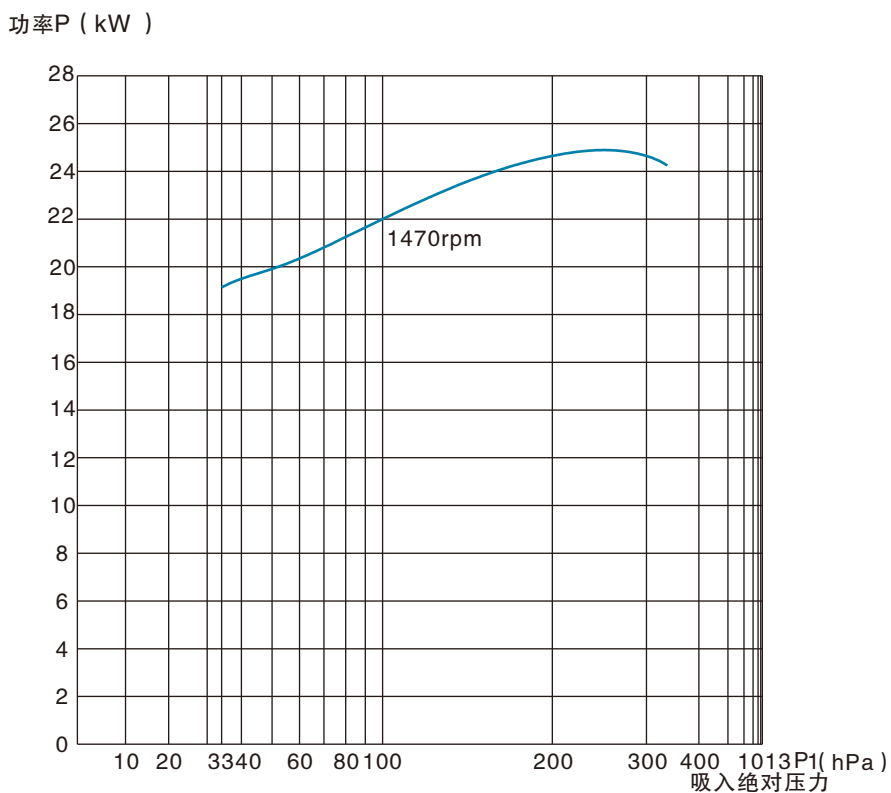
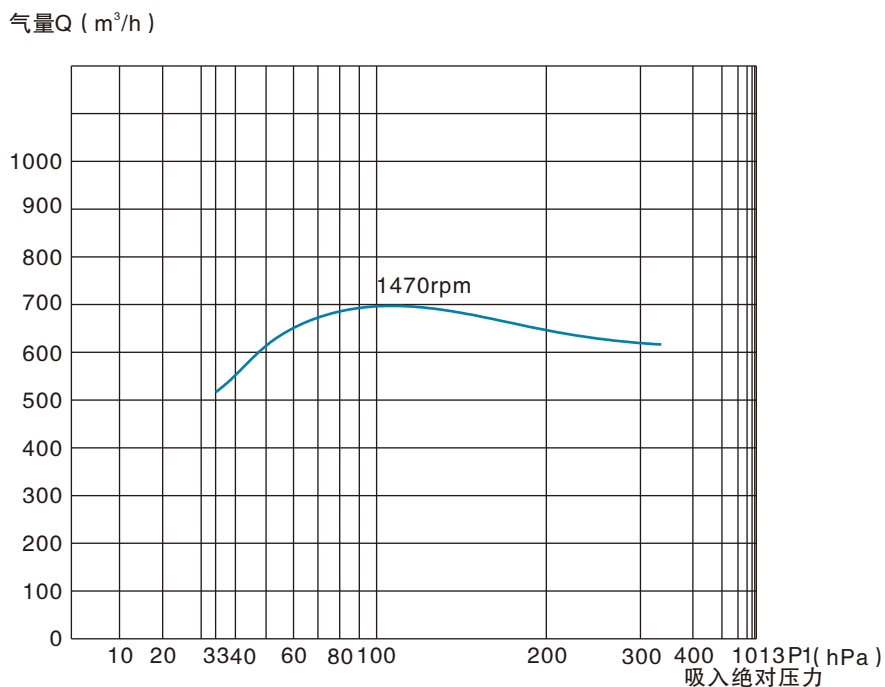

注：上列性能基于吸气温度20℃，相对湿度50%，工作液温度15℃，排气压力为一个标准大气压1013.25hPa。

KVDP16性能曲线

气量Q (m³/h)

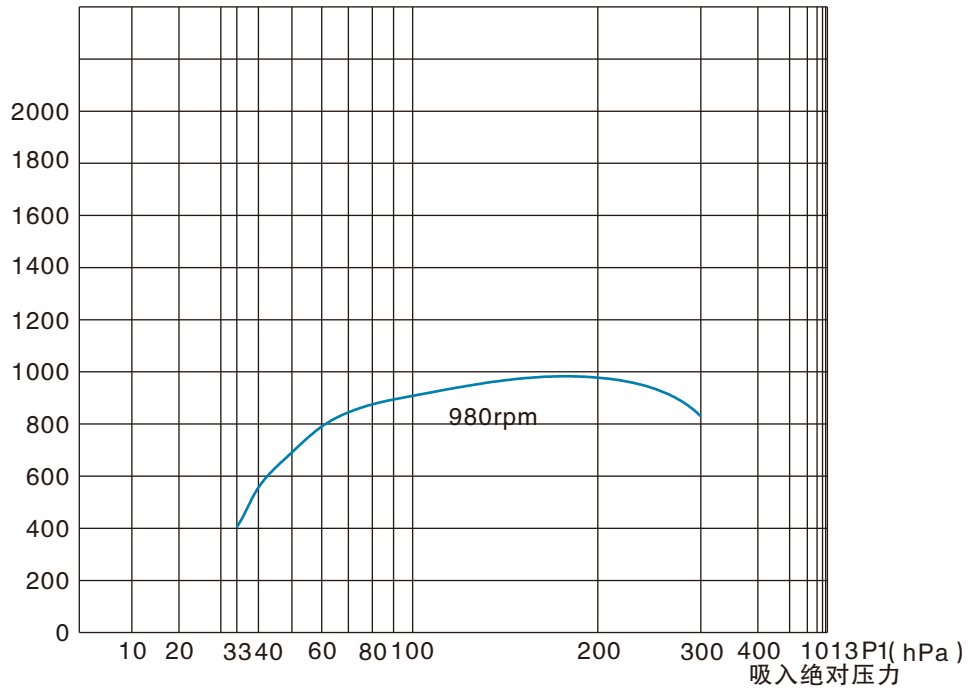

功率P (kW)

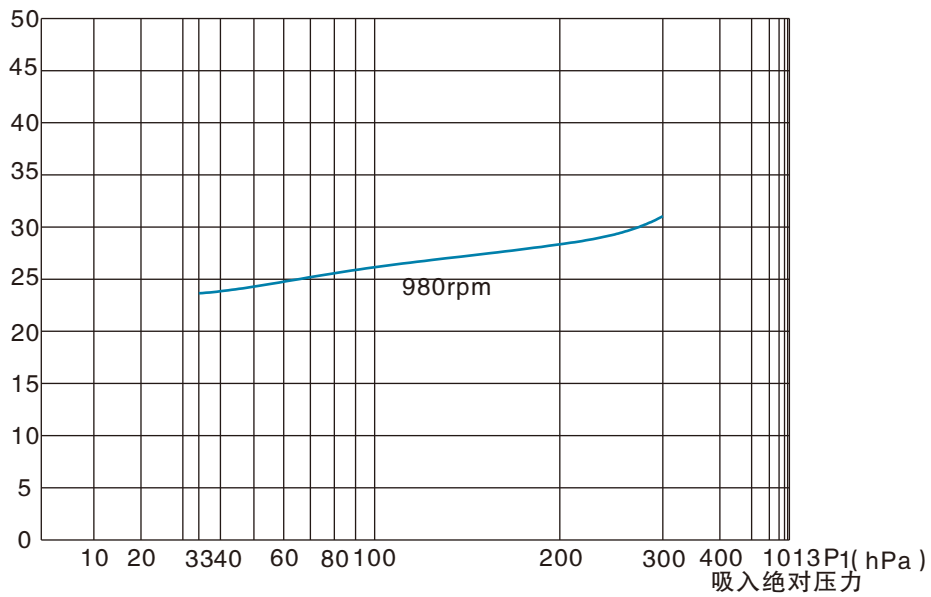

注：上列性能基于吸气温度20℃，相对湿度50%，工作液温度15℃，排气压力为一个标准大气压1013.25hPa。

KVDP20性能曲线

气量Q (m³/h)

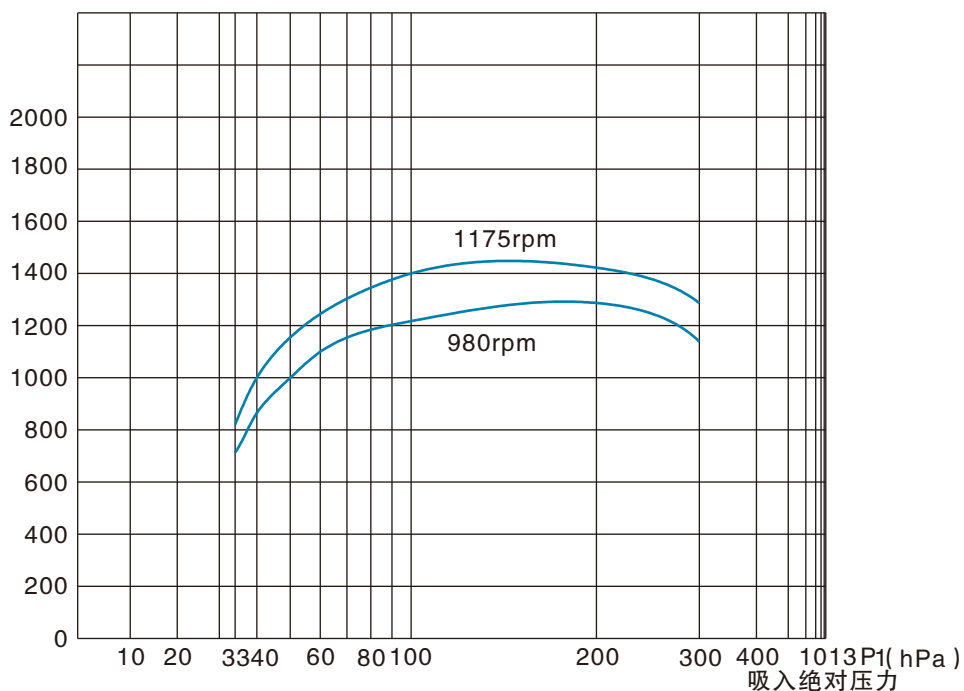

功率P (kW)

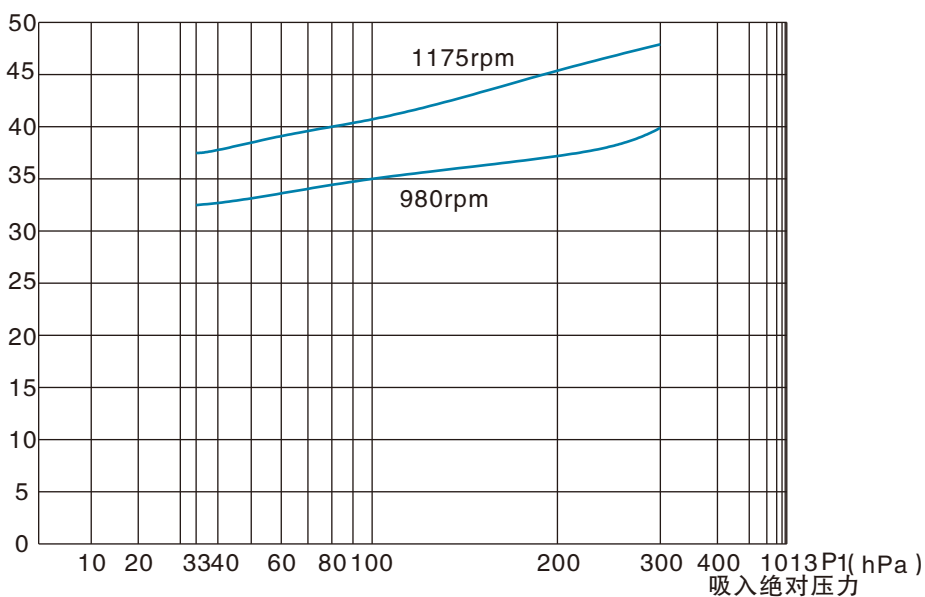

注：上列性能基于吸气温度20℃，相对湿度50%，工作液温度15℃，排气压力为一个标准大气压1013.25hPa。

KVDP28性能曲线

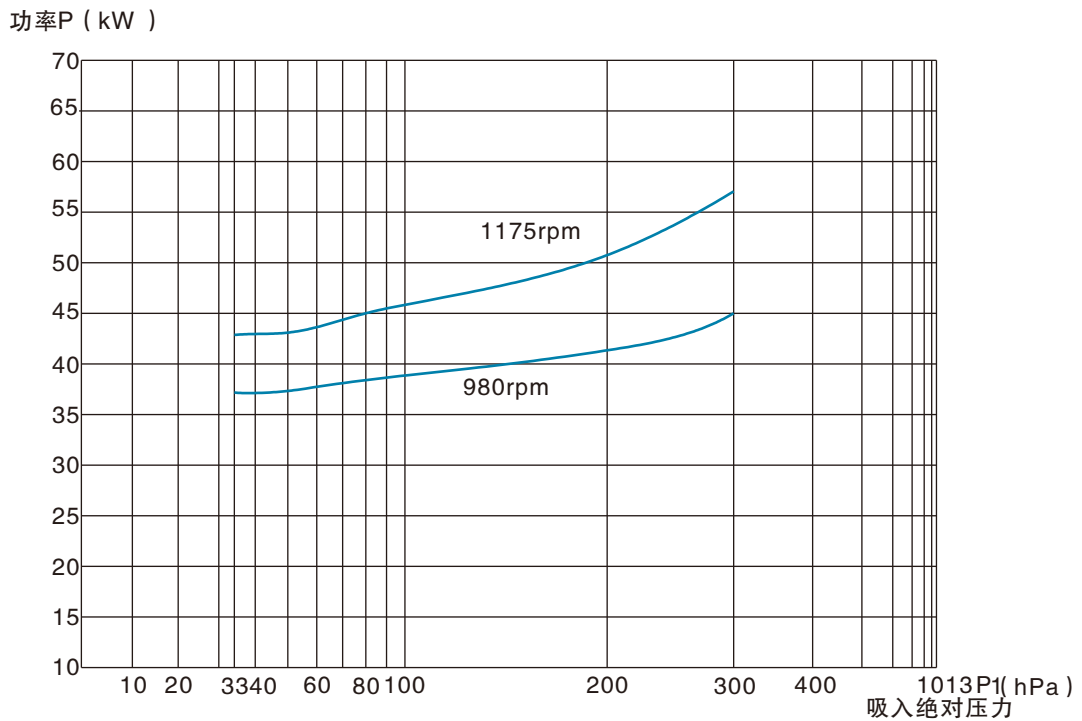
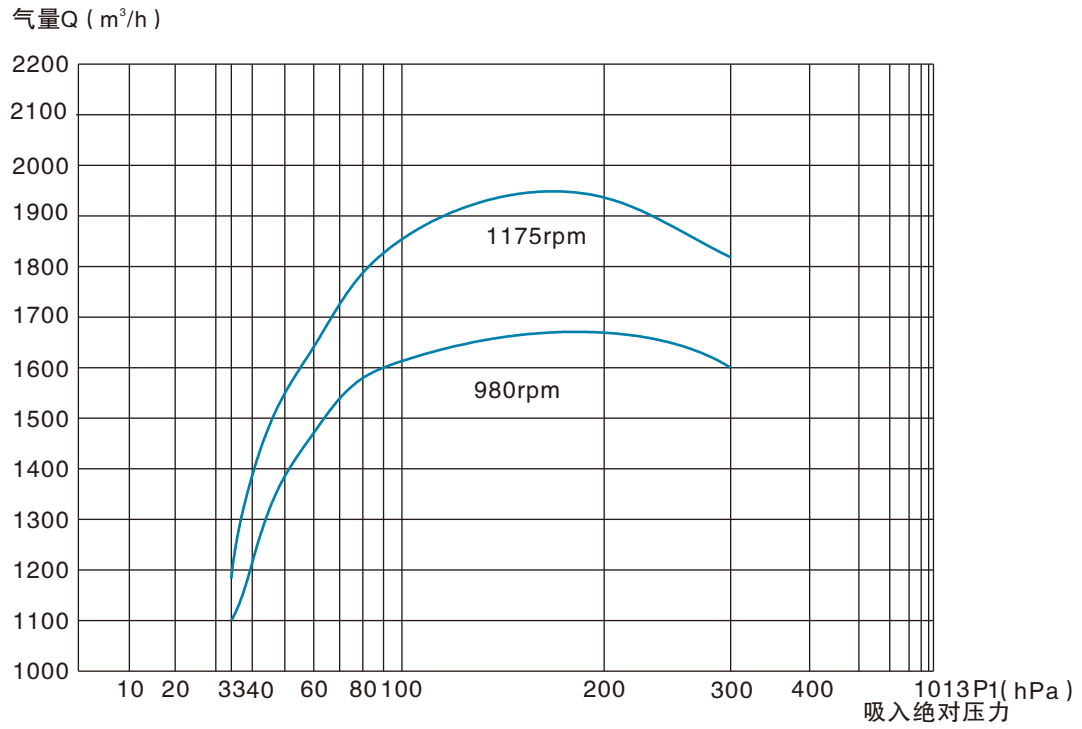

注：上列性能基于吸气温度20℃，相对湿度50%，工作液温度15℃，排气压力为一个标准大气压1013.25hPa。

KVDP32性能曲线

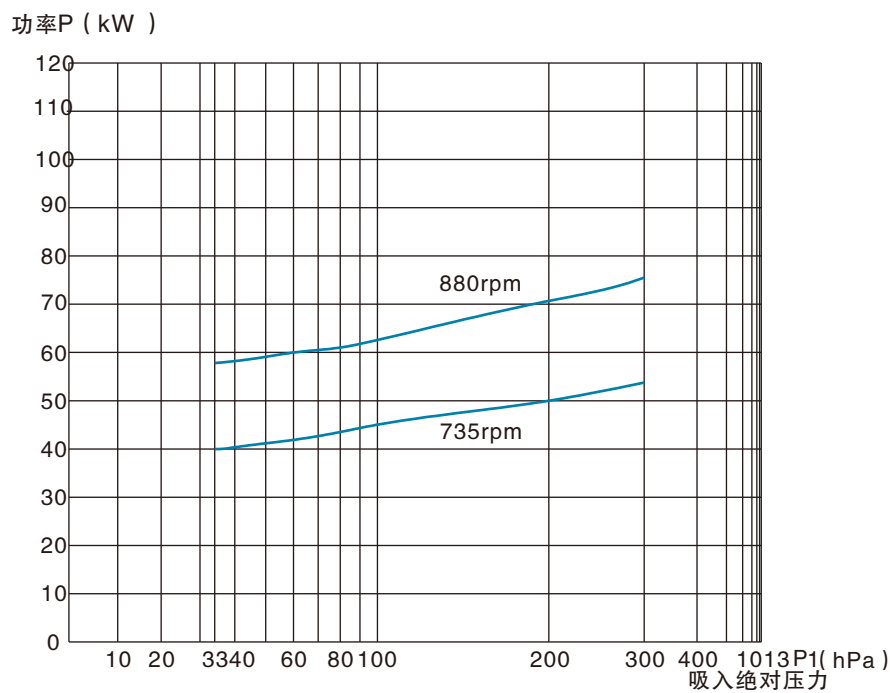
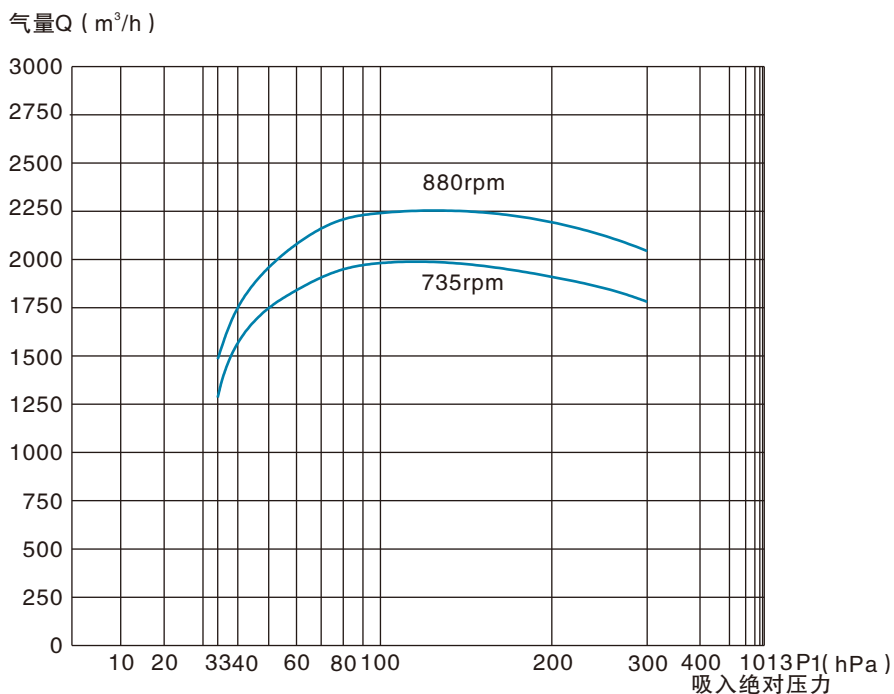

注：上列性能基于吸气温度20℃，相对湿度50%，工作液温度15℃，排气压力为一个标准大气压1013.25hPa。

KVDP38性能曲线

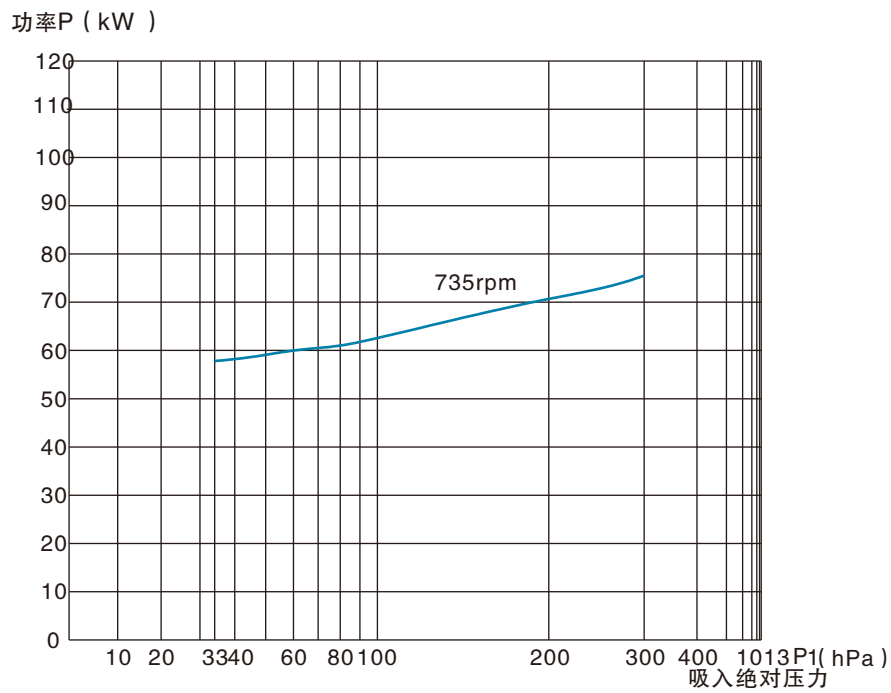
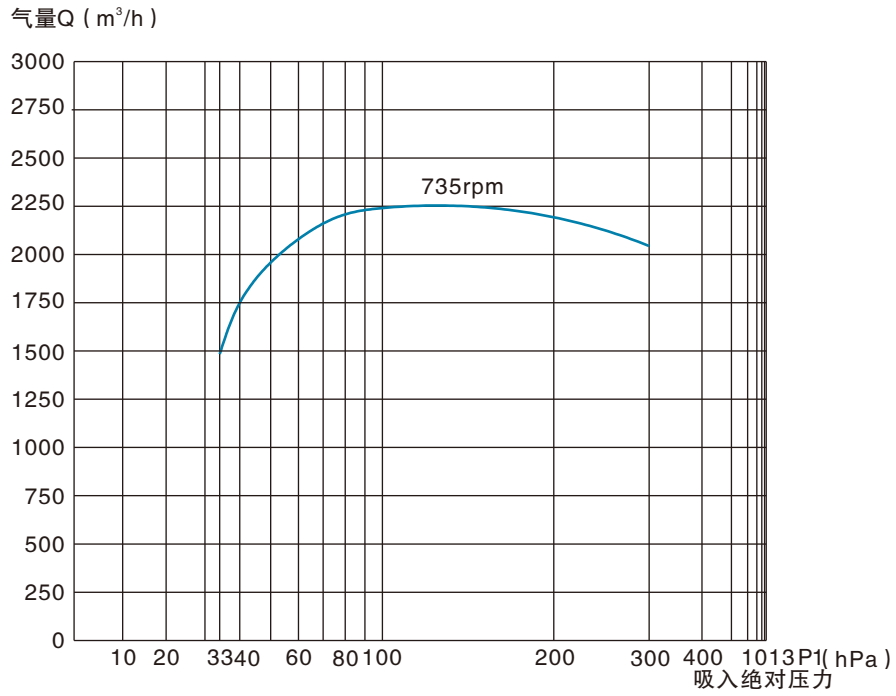

注：上列性能基于吸气温度20℃，相对湿度50%，工作液温度15℃，排气压力为一个标准大气压1013.25hPa。

KVDP55性能曲线

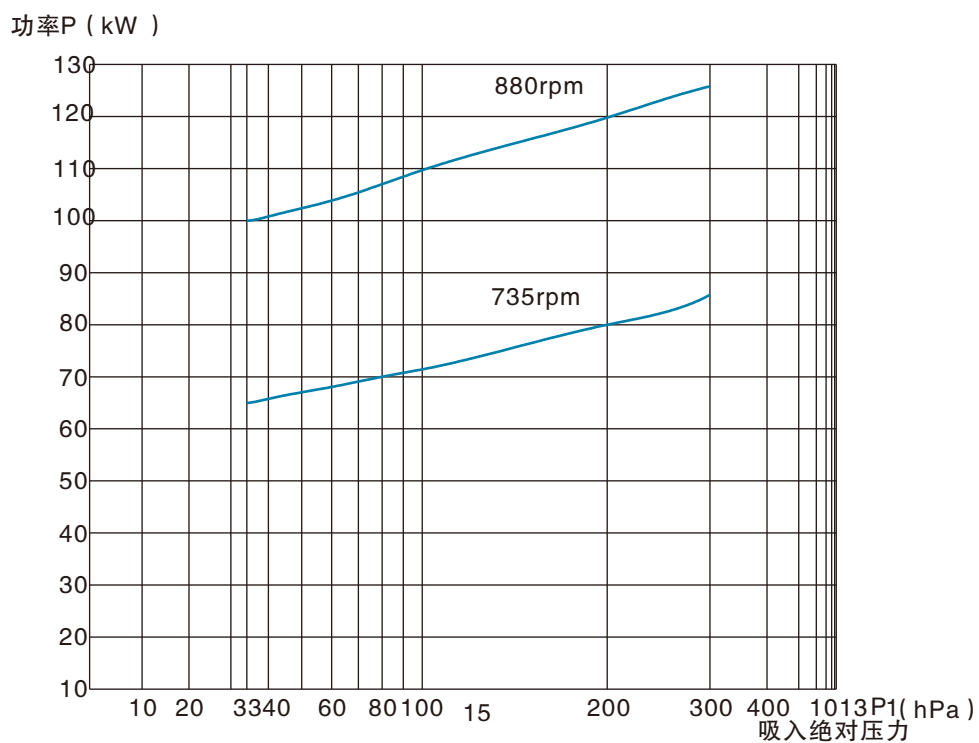
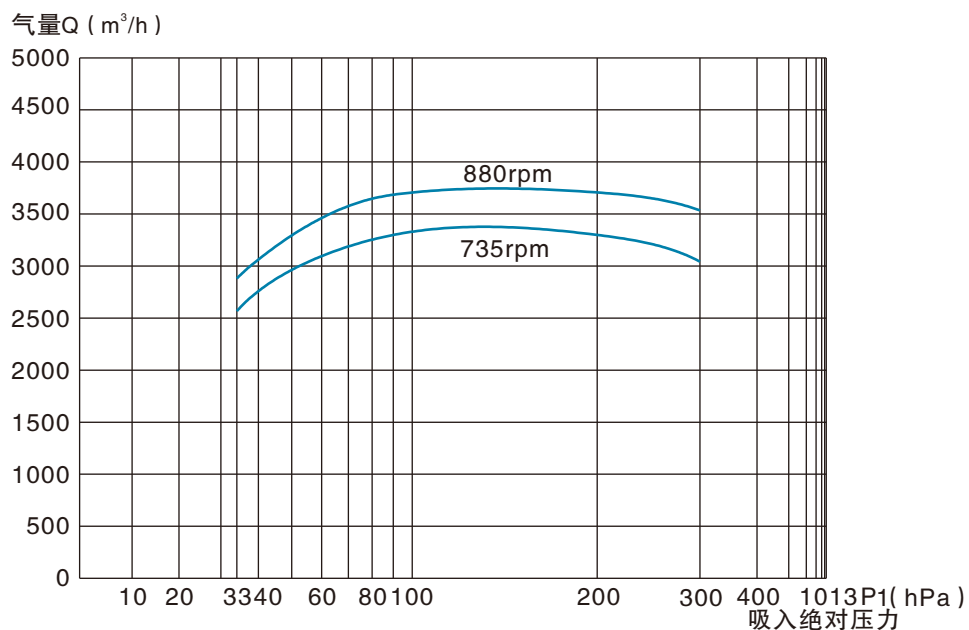

注：上列性能基于吸气温度20℃，相对湿度50%，工作液温度15℃，排气压力为一个标准大气压1013.25hPa。

KVDP75性能曲线

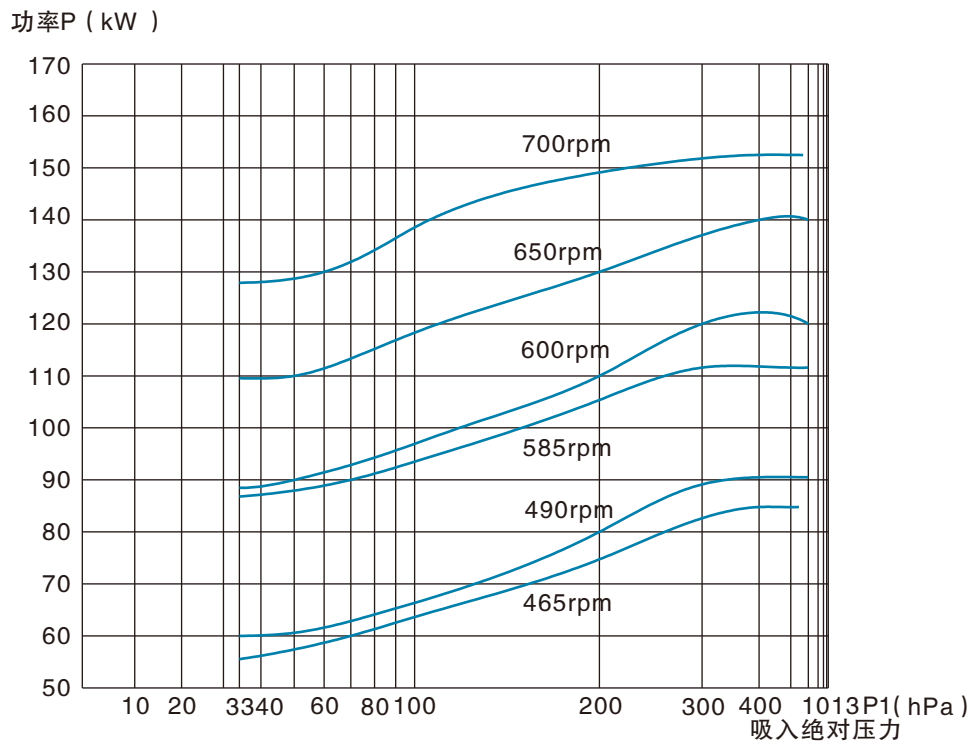
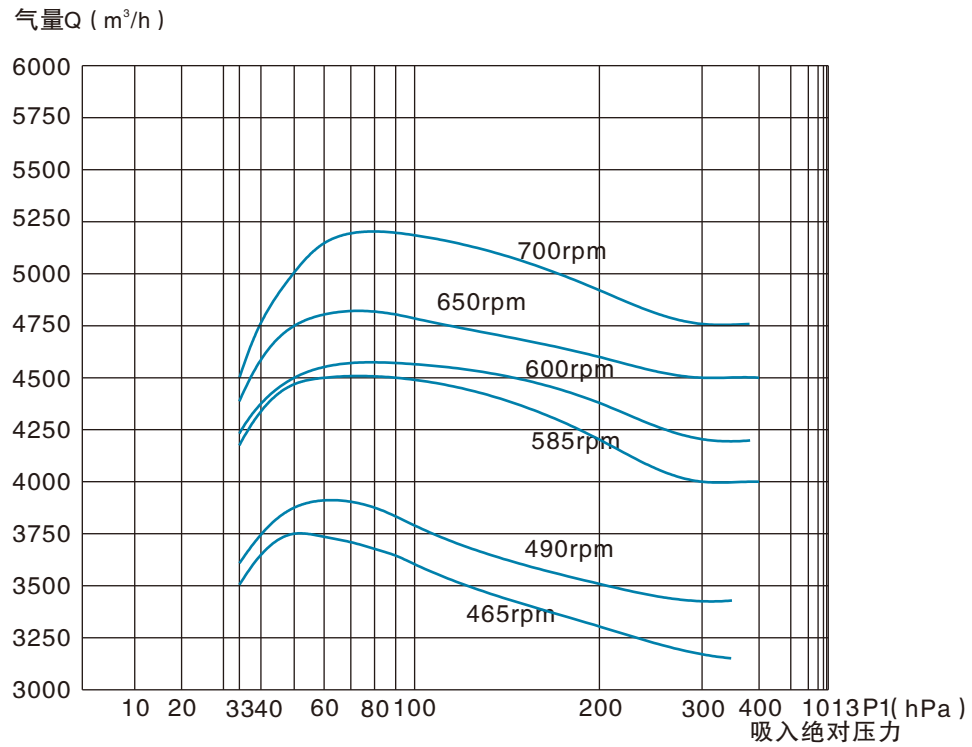

注：上列性能基于吸气温度20℃，相对湿度50%，工作液温度15℃，排气压力为一个标准大气压1013.25hPa。

YS系列真空引水成套装置

概述

YS系列真空引水成套装置，适用于自来水厂、火力发电厂、钢铁厂、污水处理厂、化工厂、水利排灌工程、海水养殖等引水系统，也可用于码头油库的虹吸装卸、食品行业的真空输送、化工行业的真空虹吸等。

具有多种规格配置，满足不同工况使用要求。

产品特点

- 1、高效节能：YS系列引水设备使用我公司的2BEX、2BVX系列水环真空泵，效率高，节能效果明显；
- 2、品种齐全：规格多，有全自动和简易型多种配置型式；
- 3、优化设计：成套机组设计结构紧凑合理，安装简单，维护方便；配置公共底座，震动小，噪音低，运行安全可靠。
- 4、自动控制、安全可靠：配置我公司KQK型控制柜，能实现真空泵启动、真空泵停车、水泵启动等过程的全自动控制，操作方便；

型号表示方法

型号示例：YS070-2A03

YS	引水装置系列号			
	70	真空泵型号		
		2	数字代表引水机组内真空泵数量	
			A	全自动型(真空直接引水+真空保持)
			B	全自动型(真空直接引水)
			J	简易型(真空直接引水)
			AS	AS 型机组
			AK	AK 型机组
			AT	AT 型机组
			AW	AW 型机组
			AP	AP 型机组(喷射器引水)
			BP	BP 型机组(喷射器引水)
			T	特殊引水机组
			03	数字代表为几台水泵引水

选型说明

一般根据抽气量和最大真空值选择真空泵，并配一台备用泵。2BVX、2BEX系列真空泵均能满足水泵引水最大真空值的要求，因此只要计算抽气量即可。给排水专业推荐的抽气量计算方法如下：

$$Q=K \frac{Q1+Q2}{T} \times \frac{Hg}{Hg-Zs}$$

Q-抽气量 m³/min

K-漏气系数 1.05~1.1

Q1-吸气管中的空气容积 m³

Q2-泵体容积。计算时取水泵吸入口
面积乘以吸入口到出水阀的距离

T-引水时间，不大于5min

Hg-当地大气压的水柱高度(标准大气压力水柱高度10.33m)

Zs-水泵轴到吸水井最低水位的差m

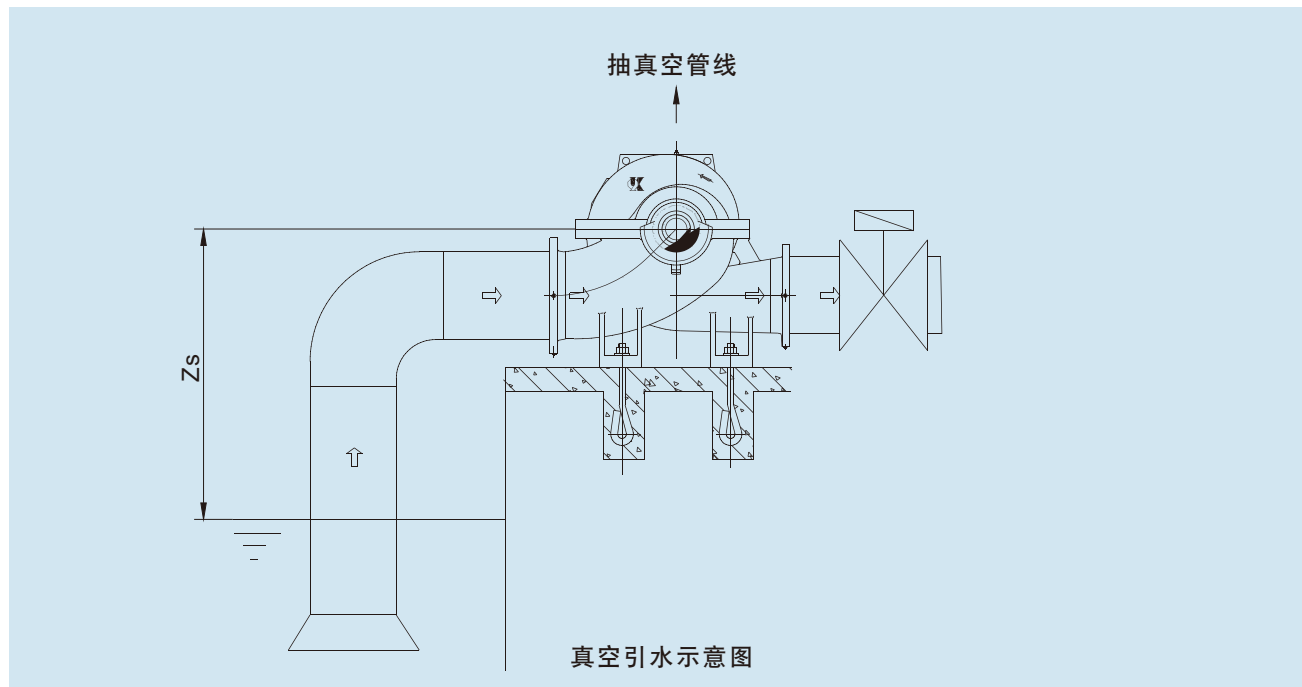

订货须知

- 1、用户可根据抽真空时间和系统容积确定成套型号并选配合适的真空泵；
- 2、性能表中为常用真空泵型号。如选其它真空泵可参照上海凯泉2BEX、2BVX系列水环式真空泵样本；
- 3、可根据用户用求订作异型真空罐、电控装置、选配真空泵、订做接口法兰尺寸等；我厂生产各种系列的水泵，可为用户选型配置；
- 4、根据特殊需要，成套设备的具体配置及其实现功能可与凯泉技术部门联系。

YS-A型真空引水装置，用于离心泵的启动前预抽真空和运行时的真空保持。

工作原理：两台水环真空泵一用一备，利用真空罐的液位自动控制真空泵的启停，保证真空罐液位保持在要求的范围内，从而保证水泵待机时泵腔始终充满水，水泵可随时启动,无需延时开机。水泵运行中，真空罐内压力与水泵吸入管的压力相适应，真空罐内的水可连续排放。无论待机或运行中由于气体的逸出引起真空罐水位的下降，真空泵自动启动。如果水泵引水高度一致，连通管可不接入吸水管，直接通入吸水池。



- A型装置的组成，真空罐(配有液位计及液位开关)
- 水环真空泵(标配2个)
- 电磁阀、系统阀门及管路
- 气水分离器(带液位计)
- 控制柜

YS-A型全自动真空引水流程图

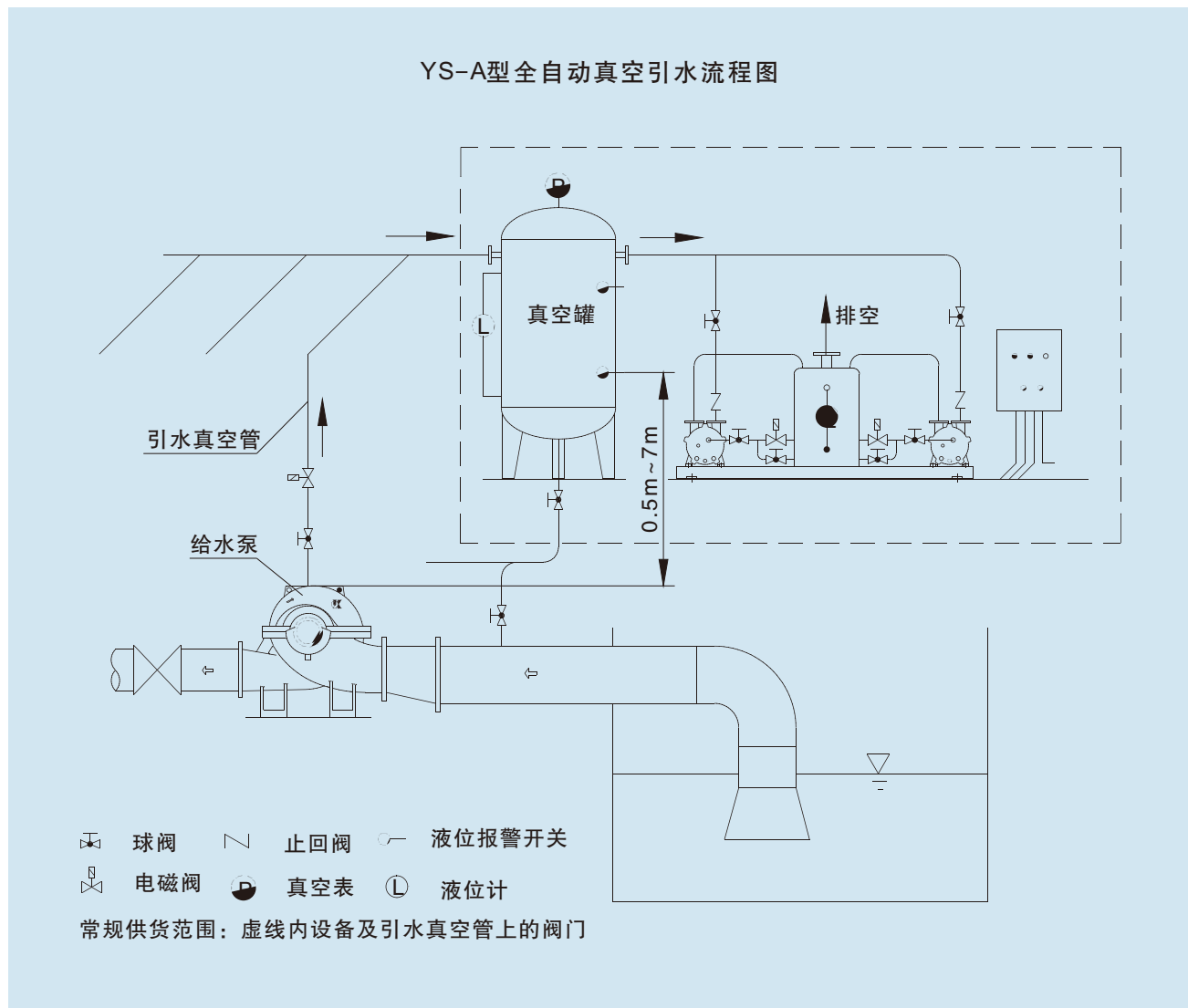

YS-B型全自动真空引水成套装置可满足真空引水要求并实现相应的自动化控制。

按动控制柜启动按钮后，抽空管线常闭电磁阀打开，同时真空泵工作泵起动，引水开始。上水后，水流开关动作，关闭抽空管线电磁阀，真空泵停车，起动给水泵，开启给水泵出口阀门，给水泵正常运行。

水泵出口阀门如不是自动阀，真空泵启动前，需人工关闭阀门。水泵启动后，再打开阀门。

- B型装置的组成：
- 水环真空泵(标配2个)
 - 电磁阀、系统阀门及管路
 - 水流开关
 - 气水分离器(带液位计)
 - 控制柜



YS-B型全自动真空引水流程图

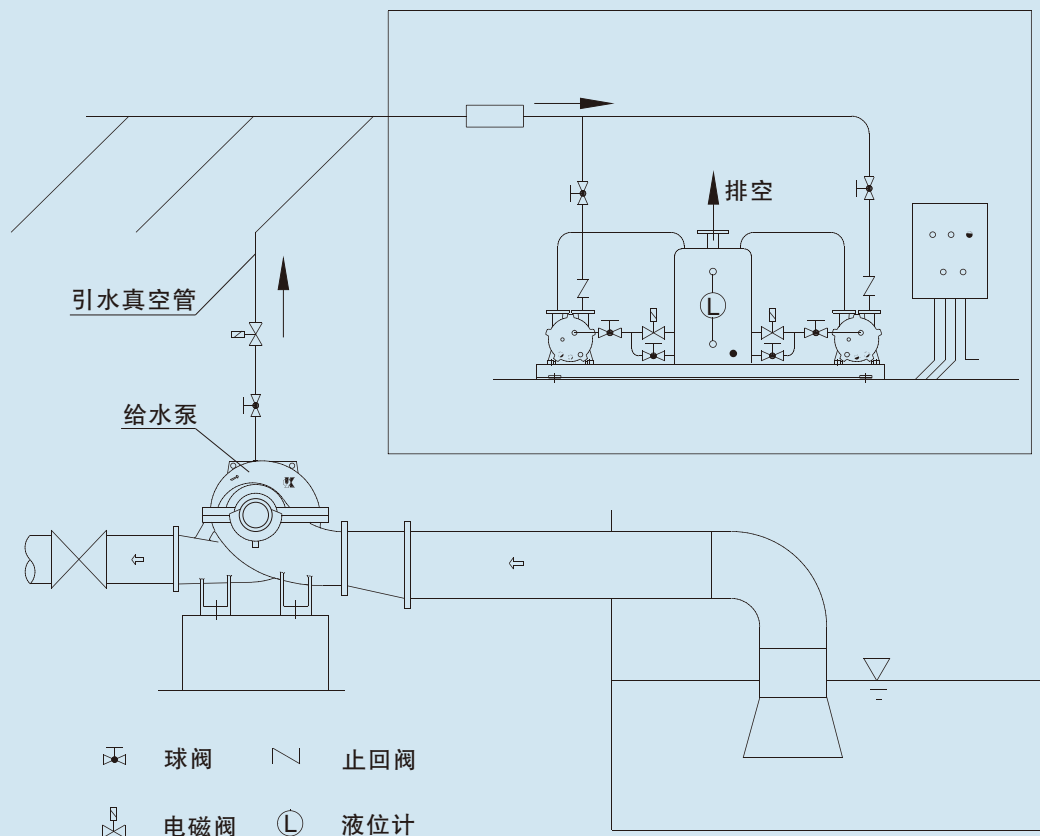

常规供货范围：虚线内设备及引水真空管上的阀门

YS-J型简易真空引水装置满足自动要求的真空引水场合
成套装置主要由水环真空泵，气水分离器、系统管路组成。

装置手动控制。人工观察引水过程，真空泵的开停、阀门开关均为手动操作。



YS-J型真空引水流程图

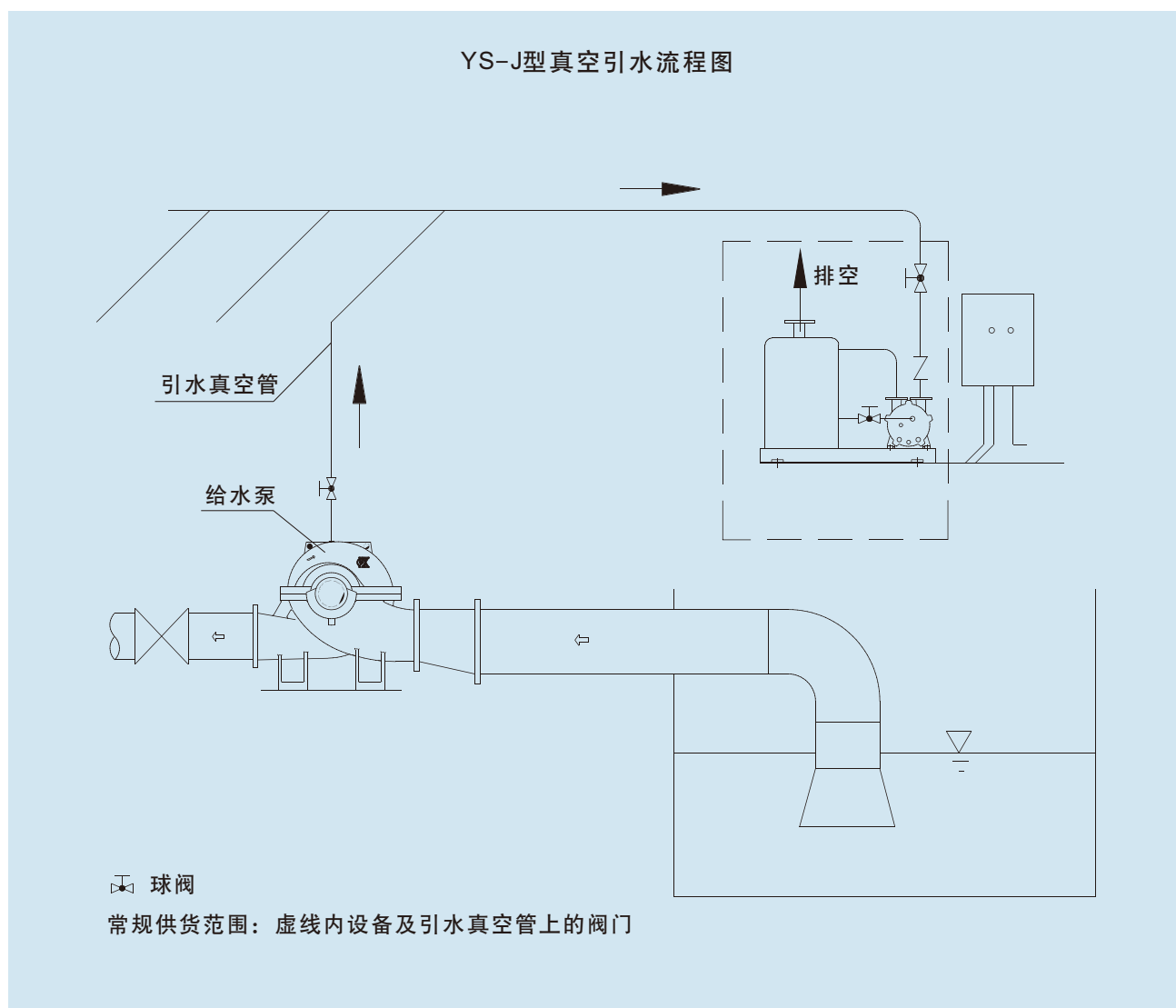

YS-AS型真空引水装置，用于离心泵的启动前预抽真空和运行时的真空保持，尤其适合大型水厂使用。

工作原理：两台水环真空泵一用一备，利用真空罐的压力开关控制真空泵的启停，保证真空罐负压保持在要求的范围内，真空罐内的积水可在不影响真空罐负压的情况下排放。利用真空罐的负压，抽气罐将泵腔始终充满水，水泵可随时启动。无需延时开机。水泵运行中，抽气罐压力与水泵吸入管的压力相适应，待机或运行中由于气体的逸出引起抽气罐水位下降，抽气罐自动接通真空罐，使液位保持在要求的高度。引水装置的安装位置不受水泵的位置影响。

AS型装置的组成， 真空罐(配有压力开关及液位开关)
 抽气罐(液位开关)
 水环真空泵(标配2个)
 电磁阀、系统阀门及管路
 控制柜



YS-AS型真空引水流程图

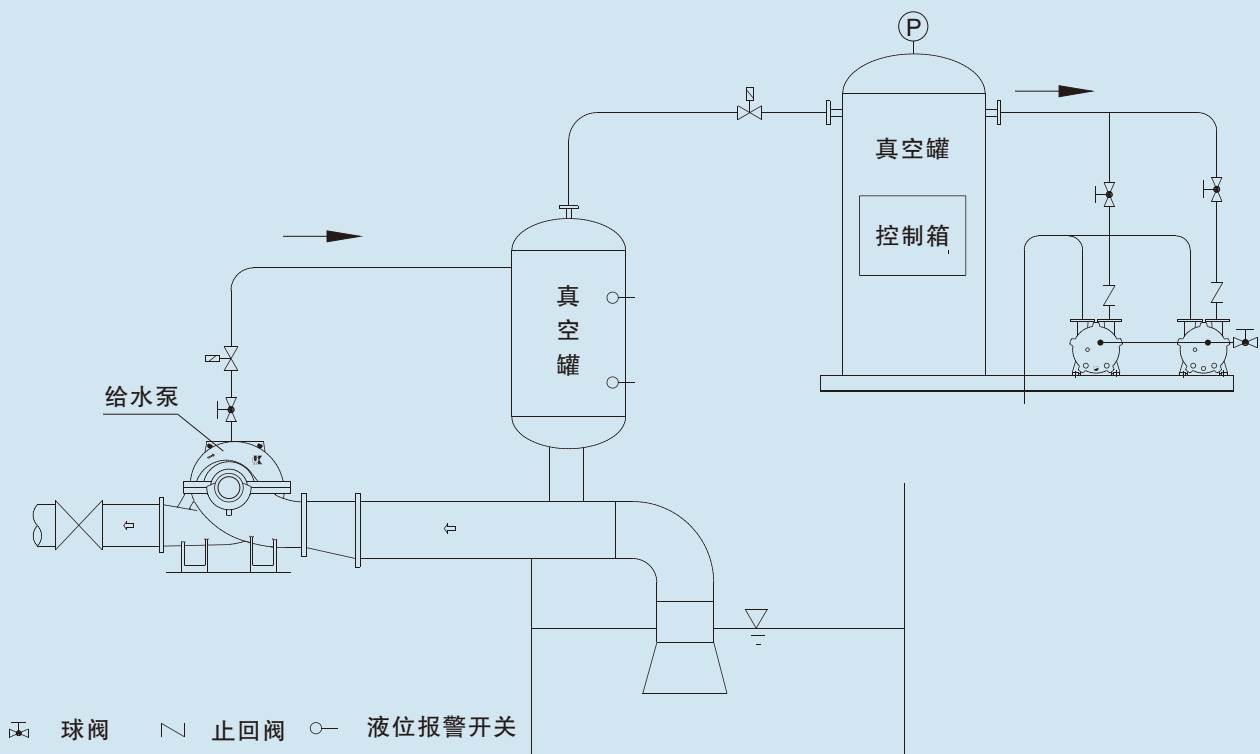

常规供货范围：虚线内设备及引水真空管上的阀门

YS-AK型真空引水装置，用于离心泵的启动前预抽真空和运行时的真空保持。

工作原理：两台水环真空泵一用一备，利用真空罐的压力自动控制真空泵的启停，保证真空罐压力保持在要求的范围内。在真空罐负压的作用下，离心泵及管道内的空气通过单向气阀进入真空罐，当水充满离心泵后，单向气阀自动关闭，阻止水进入真空罐。真空罐及真空泵的安装不受离心泵的限制，现场布置方便。

AK型装置的组成，带有电接点压力表的真空罐

水环真空泵(标配2个)

单向气阀、电磁阀、系统阀门及管路

气水分离器(带液位计)

控制柜

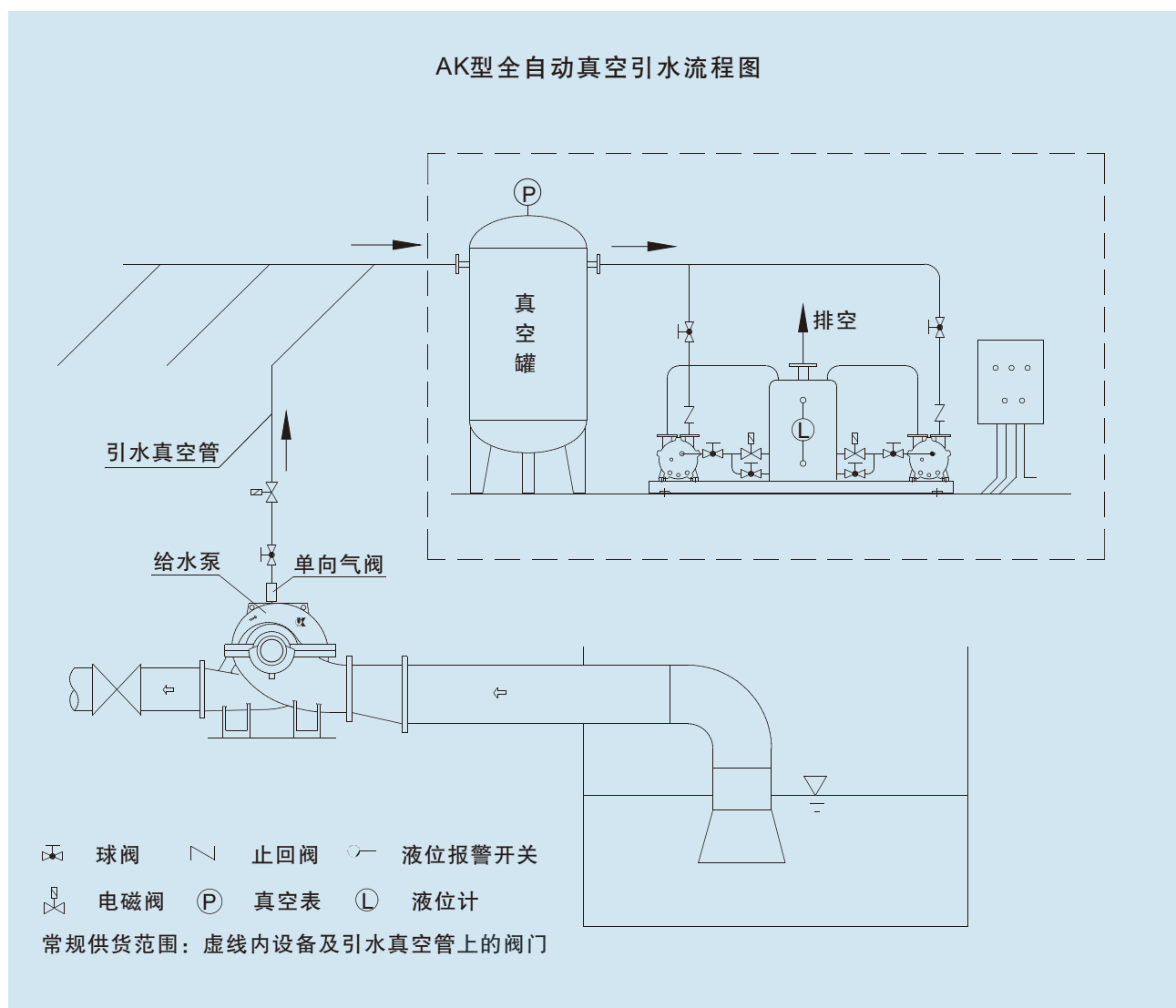

YS-AT型真空引水装置，用于离心泵的启动前预抽真空和运行时的真空保持。尤其适用于含有杂质液体、腐蚀性液体及气液混合的介质，如钢厂旋流井离心泵用。

真空罐安装在离心泵进水管上，利用液位开关控制真空泵的启闭，使真空罐液位保持在要求的范围。在泵待机或运行阶段，由于气体析出引起液位下降超过规定下限，则启动真空泵，达到上限，关闭真空泵。因为真空罐安装在进水管上，即使抽吸的是液体和气体的混合物，也能保证正常使用。真空罐可改善进水流态，提高水泵吸入性能。几台真空泵可共用一个气水分离器，节省安装空间。

AT型装置的组成，带有液位开关的真空罐

水环真空泵(标配1个，每台水泵配一套引水装置)

系统阀门及管路

罐式气水分离器

真空控制箱

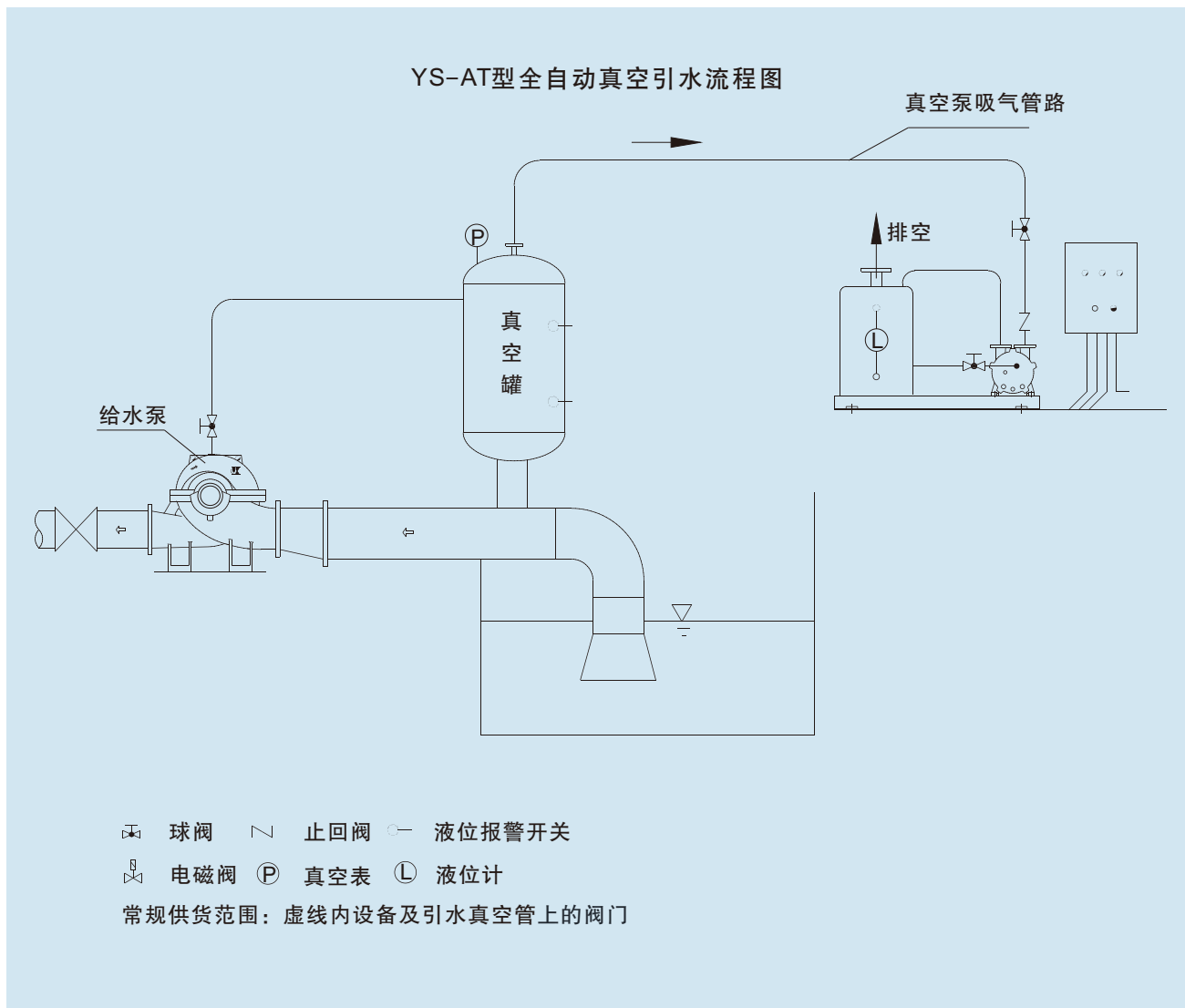

YS-AW型真空引水装置，用于离心泵的启动前预抽真空和运行时的真空保持。尤其适合污水处理厂使用。

两台水环真空泵一用一备，水环真空泵的启停由真空罐的电接点真空表控制，电接点真空表设定真空罐的负压范围。真空罐的高低液位开关控制真空管路主管路自动阀和真空罐的放气自动阀及排水自动阀，使真空罐内的液位始终处于设定范围之内。液位检测罐(用户自备)上的液位开关(用户自备)控制支管路上的自动阀(用户自备)，液位下降到低液位开关位置时，对应抽空支管路的自动阀打开，引水到高液位开关然后关闭自动阀。

AW型装置的组成，真空罐(配有液位计及液位开关)

水环真空泵(标配2个)

入口自动开关阀(选配)，放气自动开关阀1个，排水自动开关阀1个

电磁阀、系统阀门及管路

气水分离器

控制柜

YS-AW型全自动真空引水流程图

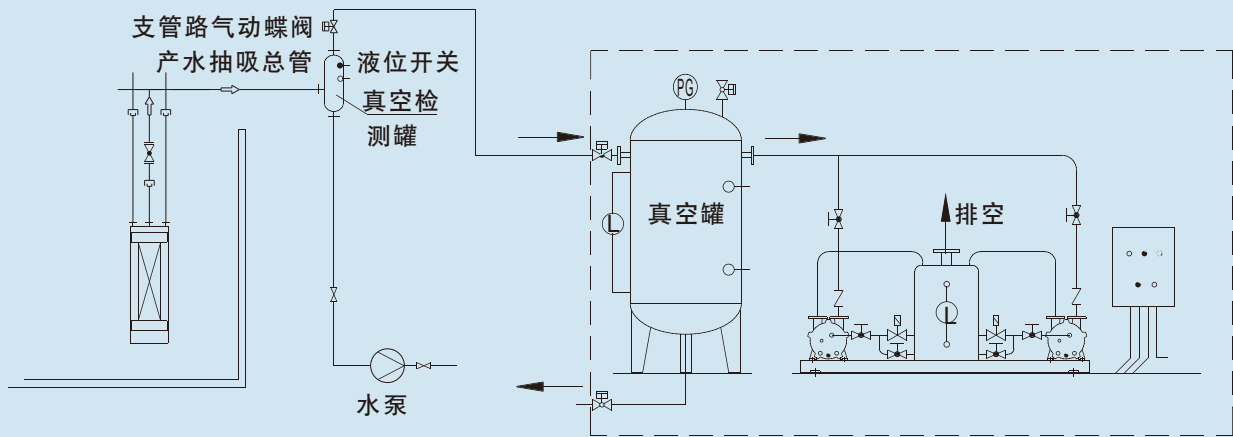

- 球阀
 止回阀
 液位报警开关
 - 电磁阀
 PG 电接点真空表
 L 液位计
 自动开关阀
- 常规供货范围：虚线内设备及引水真空管上的阀门

KZF系列负压站

概述

KZF系列负压站是以一台或两台水环真空泵作为真空获得设备，以真空罐作为真空存储设备的成套系统。对于频繁使用真空源而所需抽气量不太大的场合下，该系统比直接使用真空泵大大节约了能源，并有效提高了真空泵的使用寿命。

该装置可作为国内各类大中型医院提供医用气体中心站的真空源，并广泛应用于化工、医药行业的真空站，轻工行业的装罐系统，汽车行业橡塑工程零件的负压成型，煤炭矿山用的阻燃输送带的浸渍和铸造行业的真空源等。



产品特点

- 1、高效节能：KZF系列负压站使用我公司的2BVX系列水环真空泵，效率高，节能效果明显；
- 2、品种齐全：规格多，并可根据用户要求特殊设计；
- 3、优化设计：成套机组设计结构紧凑合理，安装简单，维护方便。配置公共底座，震动小，噪音低，运行安全可靠；
- 4、机组内配置气水分离器，可为真空泵运行提供工作水，节省用水且减少废水对环境的污染；
- 5、自动控制、安全可靠：装置启动后即可全自动运行，无须专人职守。意外停电不会影响系统真空。真空范围可根据使用要求现场进行调整。若出现真空度低于调定值时，报警器会发出警告。

成套型号表示方法

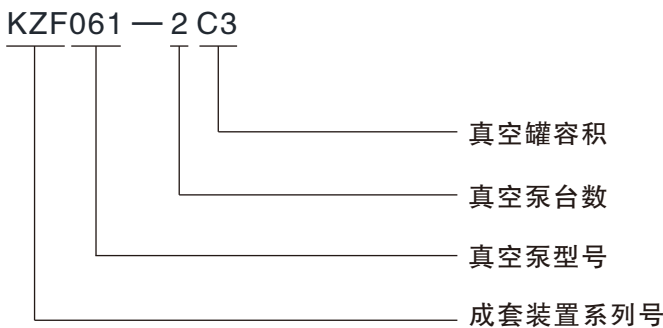

机组工作原理

负压站主要由水环真空泵，真空罐、气水分离器、系统管路、仪表阀门和控制柜组成。真空泵与气水分离器之间由排气管路、工作水供给管路和气蚀保护管路连接，工作水供给管路装有电磁阀、手动调节阀。真空泵和真空罐之间的管路上装有止回阀、球阀。真空罐上装有电接点真空表控制真空泵的开停。两台真空泵一台为工作泵，一台为备用泵，定时切换，交替工作，当需要再次抽空时只有工作泵工作。

首先设定真空系统的上下限值(比如上限值设定为 -0.08MPa ，下限值设定为 -0.06MPa)，启动系统后，真空泵工作泵开始工作，直到真空罐内真空度达到上限值 -0.08MPa ，真空泵自动停止运行，真空罐内真空由真空止回阀自动截止，如因工作需要真空罐内真空度降至低于下限值 -0.06MPa 时，真空泵自动启动，直到真空罐内真空度抽到上限值 -0.08MPa 为止，如此反复自动运行，使真空罐内真空度始终保持在上下限值之间。如因工作需要气量较大，真空罐内真空度低于下限值超过一定时间，而单台真空泵不能将罐内真空度抽至下限以上时，另一台真空泵将自动启动，直至超过上限。

两台真空泵也可切换为手动启动、停止。

系统也可只配置一台真空泵，不设置备用泵。

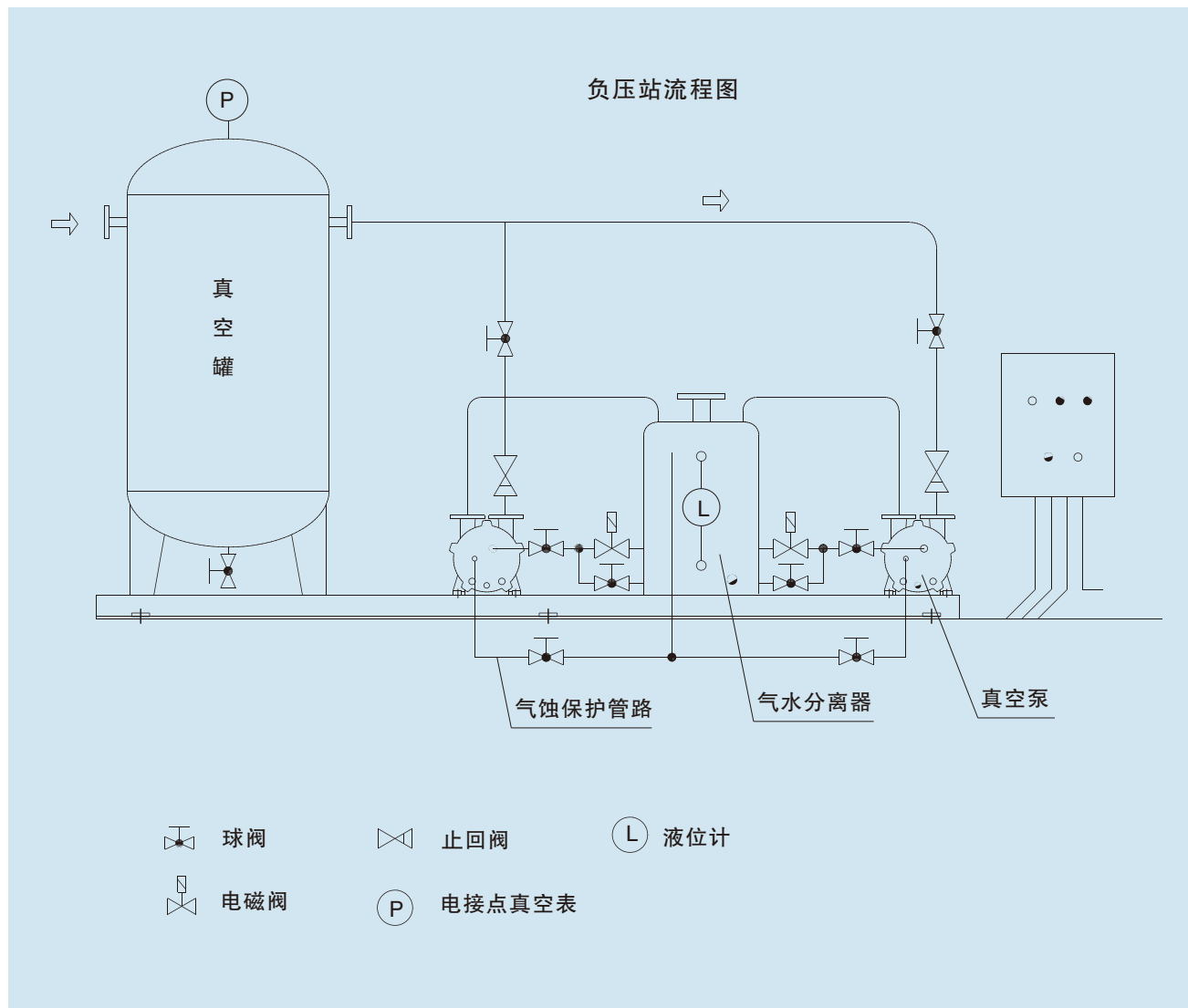

性能参数表

型 号	真空罐容积 m ³	真空泵				
		泵 型 号	气量 m ³ /min	电机功率 kW	极限真空度 MPa	泵转速 r/min
KZF060—2C0.3	0.3	2BVX060	0.45	1.1	-0.098	2840
KZF061—2C0.5	0.5	2BVX061	0.87	1.5	-0.098	2840
KZF071—2C1	1	2BVX071	1.83	4	-0.098	2890
KZF110—2C1.5	1.5	2BVX110	2.75	4	-0.098	1440
KZF110—2C2	2	2BVX110	2.75	4	-0.098	1440
KZF111—2C3	3	2BVX111	3.83	5.5	-0.098	1445
KZF121—2C5	5	2BVX121	4.67	7.5	-0.098	1445

注：

- 1、表中型号为标准系列产品。可根据用户用求订作异型真空罐、选配真空泵、订做接口法兰尺寸等。
- 2、表中真空泵为推荐产品型号，也可根据实际情况选择合适气量的真空泵。
- 3、真空罐可根据现场用户需求设计为卧式或立式结构，请在订货时注明。

2BW系列水环真空泵及压缩机成套装置

概述

2BW系列水环真空泵及压缩机成套装置，是以我公司水环真空泵及压缩机为主机成套的产品。成套包括泵、气水分离器、换热器、内部管线、仪表阀门、整体底座。广泛应用于化工、制药等行业，特别适合有毒、易燃、易爆气体的抽送。



产品特点

- 1、机组集成化供货，功能齐全，满足用户的使用要求；
- 2、一体底座，方便现场安装调试。机组震动小，噪音低，运行安全可靠；
- 3、工作液(水、甲醇、乙二醇、甲苯、二甲苯、丙酮、二氯甲烷、柴油等)闭式循环，降低了对环境的污染；
- 4、气水分离器的液位控制有多种方式，满足不同的现场使用要求。

手动控制：机组运行时，少量工作液会变成蒸汽随气体排出而引起液位下降，通过人工调节补液阀门，向机组补充工作液。

机械式自动控制：气水分离器上安装有机械式自动补水阀和机械式自动排水阀，自动补液或排水。

电动式自动控制：气水分离器上安装有液位传感器、补液电磁阀和排水电磁阀。根据液位的变化，自动控制补液电磁阀和排水电磁阀打开或关闭，控制液位在要求的范围内。

成套型号表示方法

2BW5 35 3-0 E D 4-590

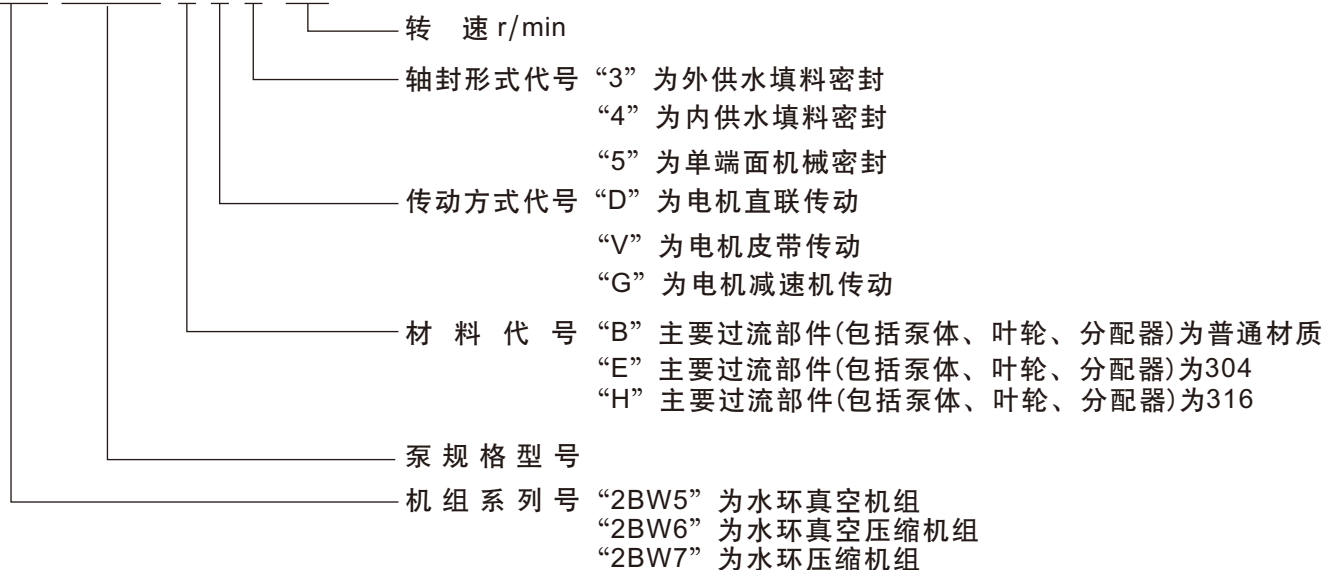

成套装置工艺流程图

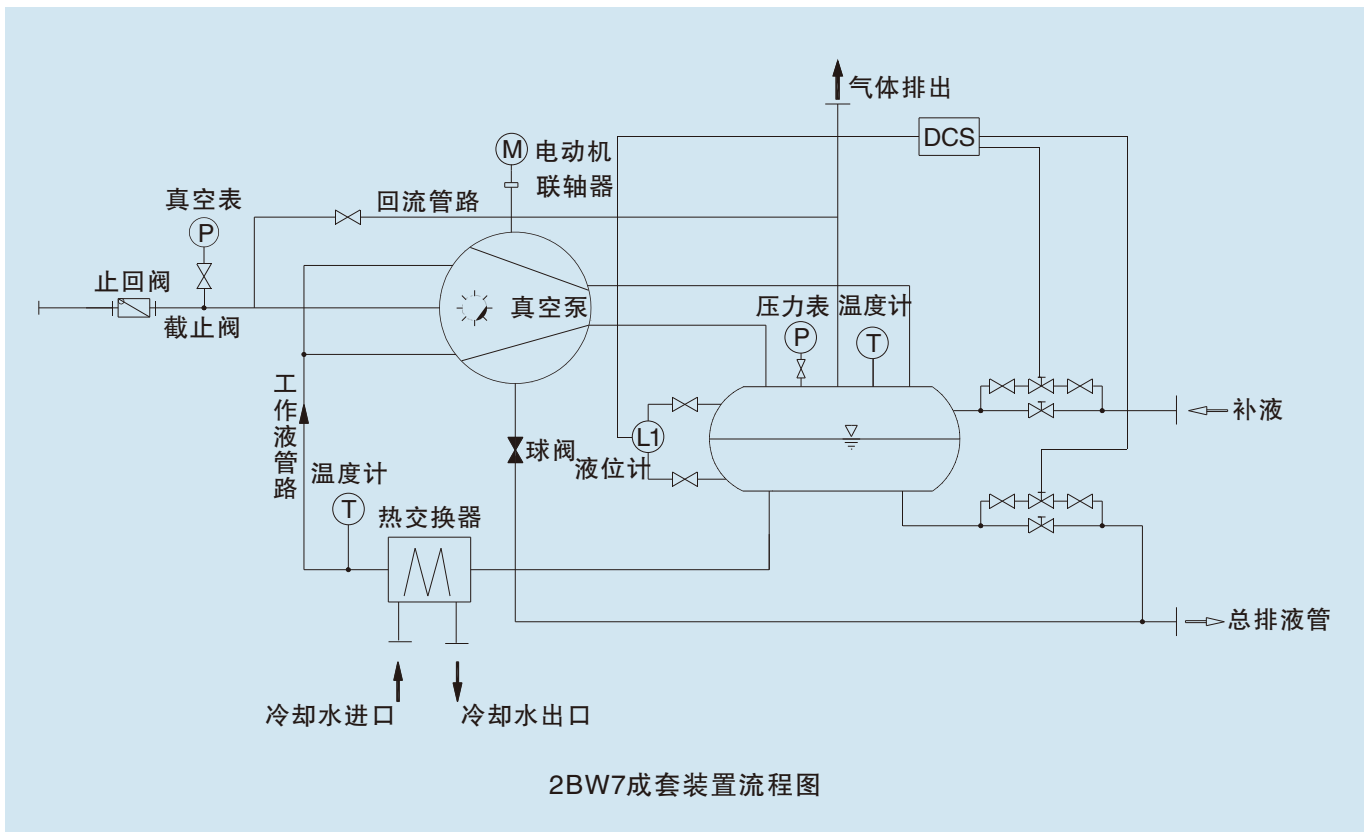
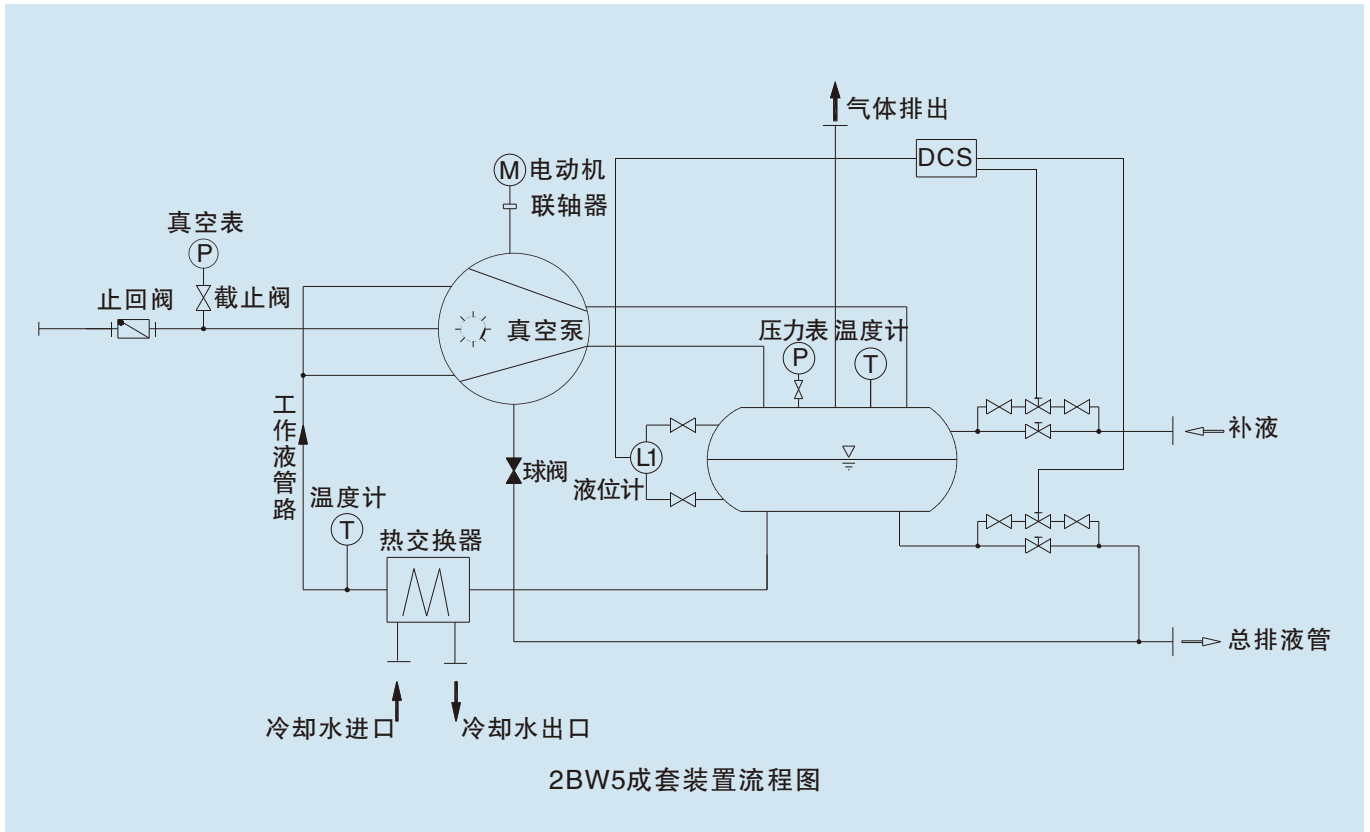



附件说明

序号	名称	安装位置	功能描述
1	真空止回阀	泵吸气口	防止真空泵或压缩机停机时介质、工作液倒流
2	真空表	泵吸气口	就地显示泵吸气口压力。根据自动化控制要求，可选用压力传感器
3	过滤网	泵吸气口	避免系统和管路中异物进入泵内。一般机组运行初期应安装
4	补水阀	气水分离器补水管路	向机组补充工作液，并调节补液量。可选用手动阀、机械式自动阀、电动式阀
5	排水阀	气水分离器溢水管路	将机组过多工作液排出。可选用手动阀、机械式自动阀、电动式阀。工况允许也可采用溢流方式
6	液位计	气水分离器	显示液位。可选用玻璃板式、玻璃管式、磁翻板式。磁翻板式可配带液位报警开关及液位传感器
7	压力表	气水分离器	就地显示真空压缩机组、压缩机组气水分离器的压力
8	真空压力表	泵供水管路(气水分离器与泵间)	就地显示工作液压力
9	温度计	泵供水管路(气水分离器与泵间)	就地显示工作液温度
10	换热器	泵供水管路	冷却工作液
11	增压泵	泵供水管路	工作液供应不足或工作液管路阻力较大时安装，一般不需要
12	汽蚀保护	气水分离器与泵间	吸入压力接近工作液饱和蒸汽压时，汽蚀保护管路能保护过流件，避免受到汽蚀破坏
13	平衡管路	吸排管路间	压缩机组安装平衡管及相应阀门
14	止回阀	排气管路	压缩机组安装止回阀门避免回流
15	闸阀	吸气管路、排气管路、工作液管路	机组中多台泵并行使用，泵间隔离用

2BW成套装置属于非标产品，根据客户的具体要求特殊设计。附件应根据工况的使用要求选用，其它如分离器、喷射器、冷凝器等也提供配套。在保证使用功能的情况下，配置应尽量简洁，以提高机组运行的可靠性。

电厂用水环真空泵成套装置

概述

水环真空泵成套装置是应用于电站凝气器抽真空的闭式循环机组。在启动抽真空阶段，机组抽真空时间明显短于蒸汽喷射泵等真空设备。在保持真空阶段，设备的抽气能力与凝汽器背压同步变化，无论是夏季、冬季或调峰工况，始终能保证发电机组有最佳的出力。简洁的自动控制、可靠的结构设计，确保凝汽器正常工作。机组效率高、维护量小，运行成本低。水环真空泵成套装置无论是在水冷机组还是空冷机组都得到广泛应用。

水环真空泵成套装置表示方法

水环真空泵成套装置示例：2BWD353-0EK4-590

2BWD	真空泵机组系代号(配套2BEX系列泵)		
KVA-D	真空泵机组系代号(配套KVA系列泵)		
KVC-D	真空泵机组系代号(配套KVC系列泵)		
KVDP-D	真空泵机组系代号(配套KVDP系列泵)		
	353	泵规格代号	
		0	泵最低吸入绝对压力33hPa
		B	泵体、叶轮、分配器材质为铸铁碳钢
		E	叶轮材质为304
		H	叶轮材质为316
		F	叶轮材质为316L
		K	机组不配置大气喷射器
		L	机组配置大气喷射器
			3 外供水填料密封
			4 内供水填料密封
			5 单端面内供水机械密封
			6 单端面外供水机械密封
			590 泵转速

MP350-罗茨水环机组

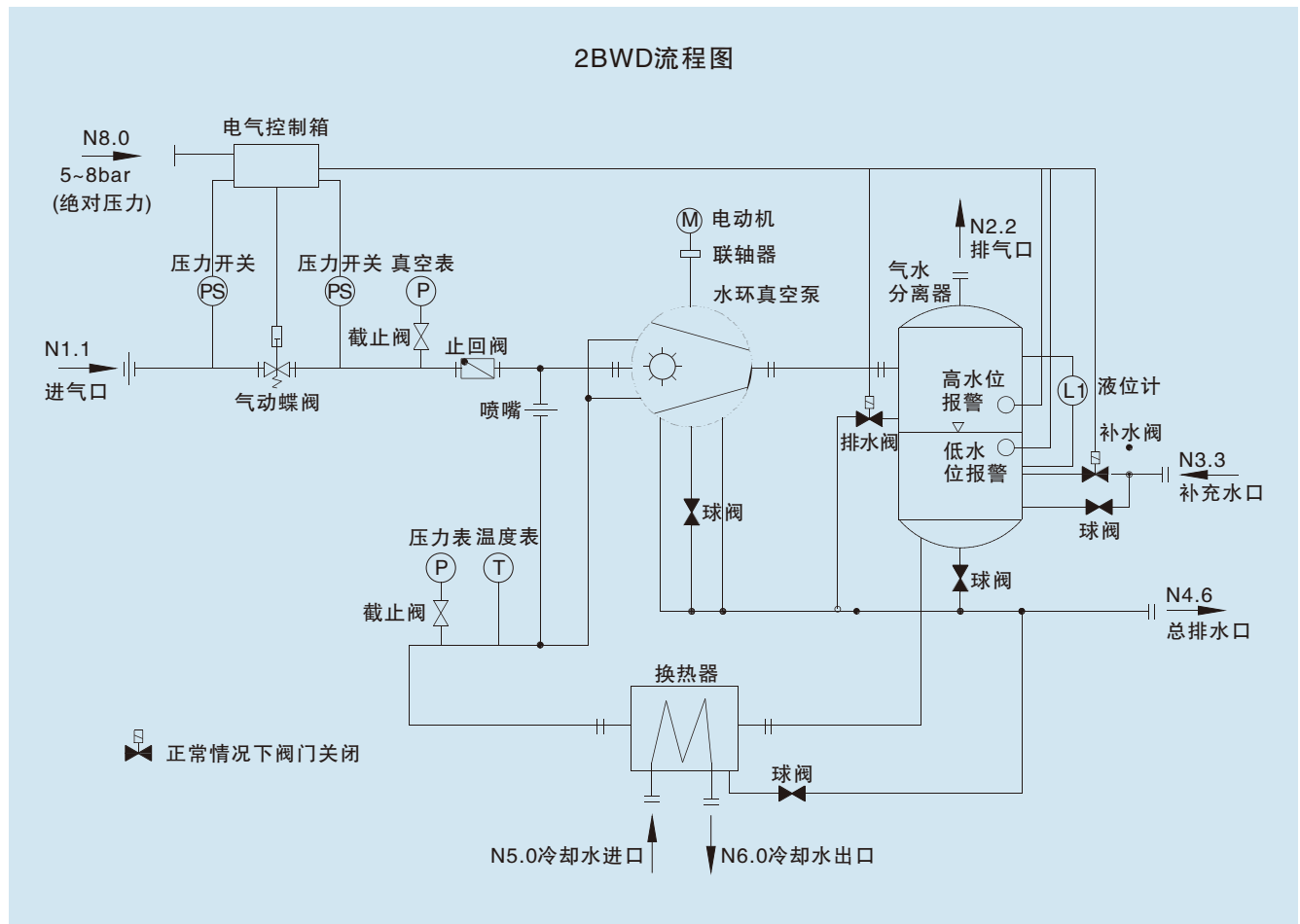

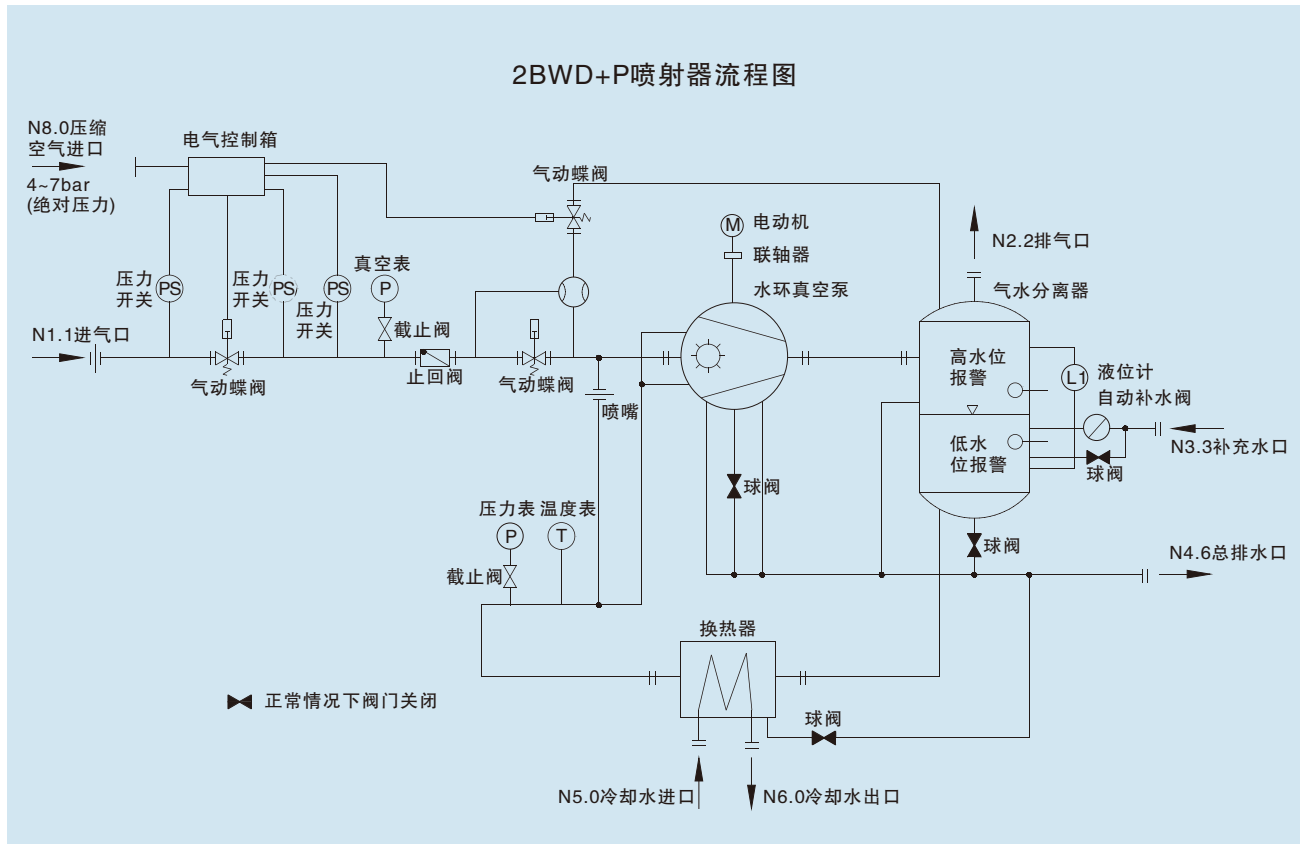

2BWD+P喷射器成套装置在很低的吸入绝对压力下具有足够的抽气量，当电站处于调峰状态下运行时，采用此机组可使凝气器建立很低的背压，提高发电机组效率。喷射器不消耗机组动力，能根据工况的变化自动投入和撤出。如：所有水环真空泵在101.3kPa的环境压力下，当冷却水温为15℃时，极限真空只能抽到-98kPa，此时泵腔内水已处于接近沸腾的状态。2BWD+P喷射器成套装置则可以轻松地抽到-100.3kPa。这时泵腔内处于-90kPa，远高于此水温下的汽化压力，不会有气蚀产生，泵能平稳运行。

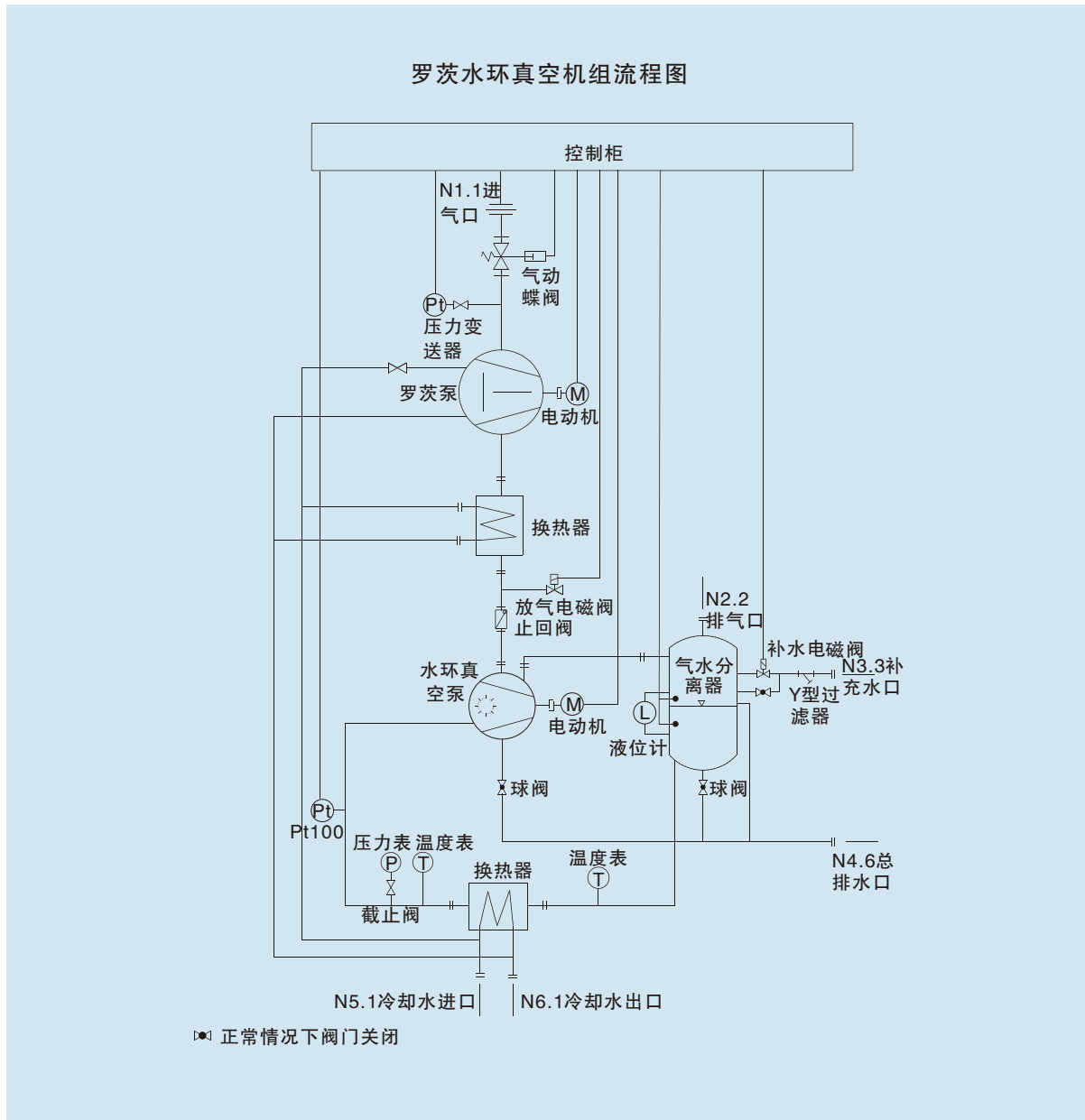

罗茨水环真空机组是由罗茨真空泵与小型水环真空泵串联而成的机组。罗茨泵是一种可以承受高压差、高压比可在较宽压力范围内运行的真空泵，应用该泵后可以配置较小的水环泵，极限压力可达到1KPa左右，大大节省能源。特别是夏季恶劣工况时，水温上升对机组性能影响很小，抽气效率比水环真空机组更高，压力稳定。对于凝汽器内需要稳定真空度这一特性来说，罗茨水环真空机组具有更好的经济性和实用性。



性能先进

利用ANSYS软件对水力模型进行流体分析，拓宽高效运行区域，提高了水力效率。

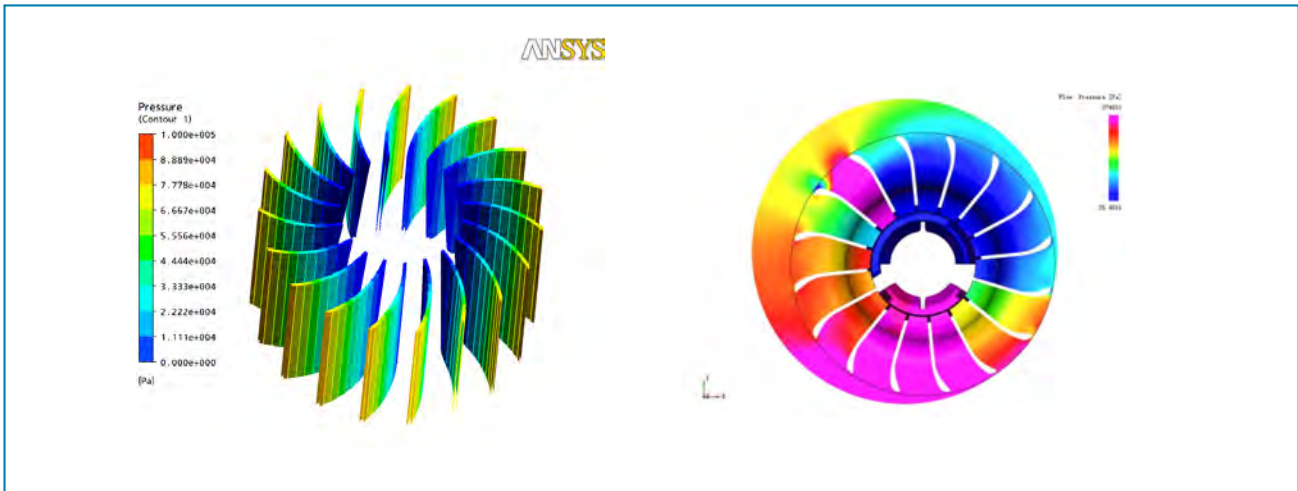

泵结构适合电厂的变工况运行，独特的柔性排气口设计。适应不同的压力区域，自动调节排气角，避免过压缩，有效降低能耗，使泵在全抽吸范围内均能高效运行；满足电厂冬夏工况的变化。

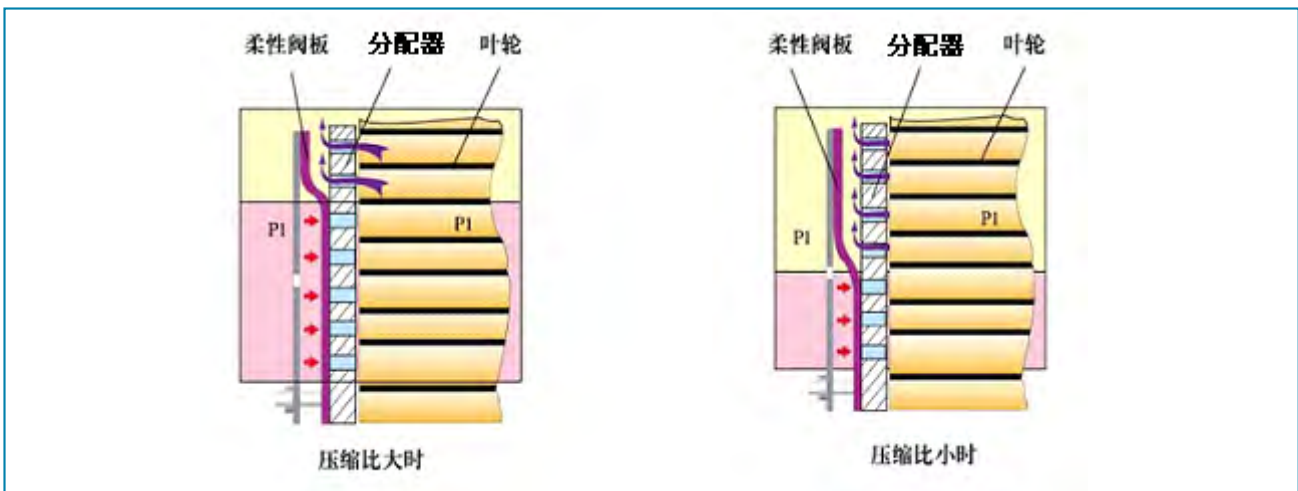

制造精良



整体铸造叶轮，表面光洁，型线与设计完全相符。使用不锈钢材质更可增强叶轮强度，提高抗汽蚀性能。

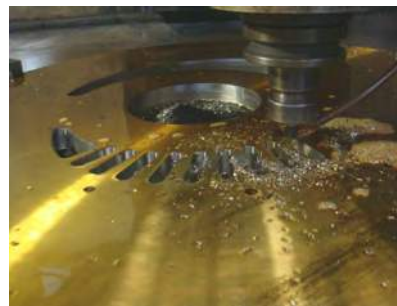

分配器采用数控机床加工，吸排气孔位置准确，保证泵运行效率。

优化的机组设计



两道水帘预冷进气

真空泵从凝汽器中抽吸的气体大部为水蒸气，在泵的吸入口装有喷淋装置，形成第一道水帘，分配器进气口处有由工作液补水向泵腔扩散形成第二道水帘，两道水帘将从凝汽器中抽出的水蒸气冷凝、不凝气冷却收缩，气体体积缩小，大大提高了泵的抽吸能力。

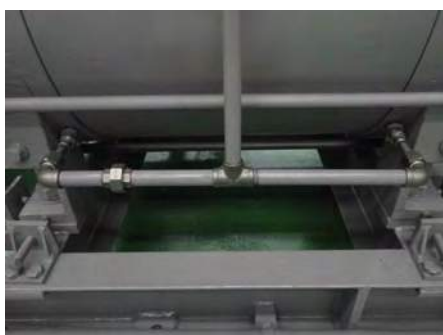

防气蚀装置

在泵压缩起始阶段引入适当气体，在此处叶轮表面形成一层薄薄的气体保护膜，有效提高了泵在较高真空下运行的抗气蚀能力，防止气蚀发生。降低了振动和噪声，延长叶轮使用寿命。



溢流装置

连通管设计，不需设置溢流阀，无背压，安全可靠。



补水装置

耐高压补水电磁阀与液位开关连锁，及时补液，保证装置不会缺水运行。

完善可靠的配置



著名厂商的自动阀：开关迅速，密封可靠



知名品牌的压力开关：指令准确，可靠耐用



知名品牌的换热器：设计紧凑，热传递效率高



磁翻板液位计：现场显示清晰，远传液位报警

成套机组性能曲线

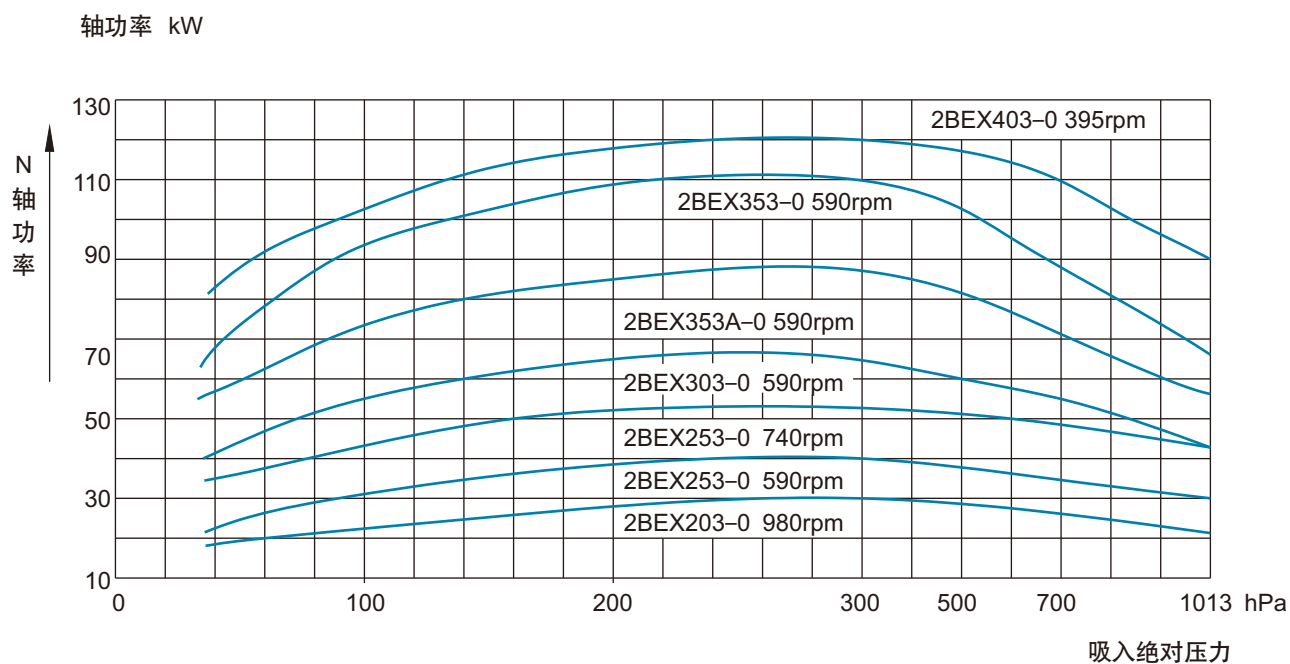
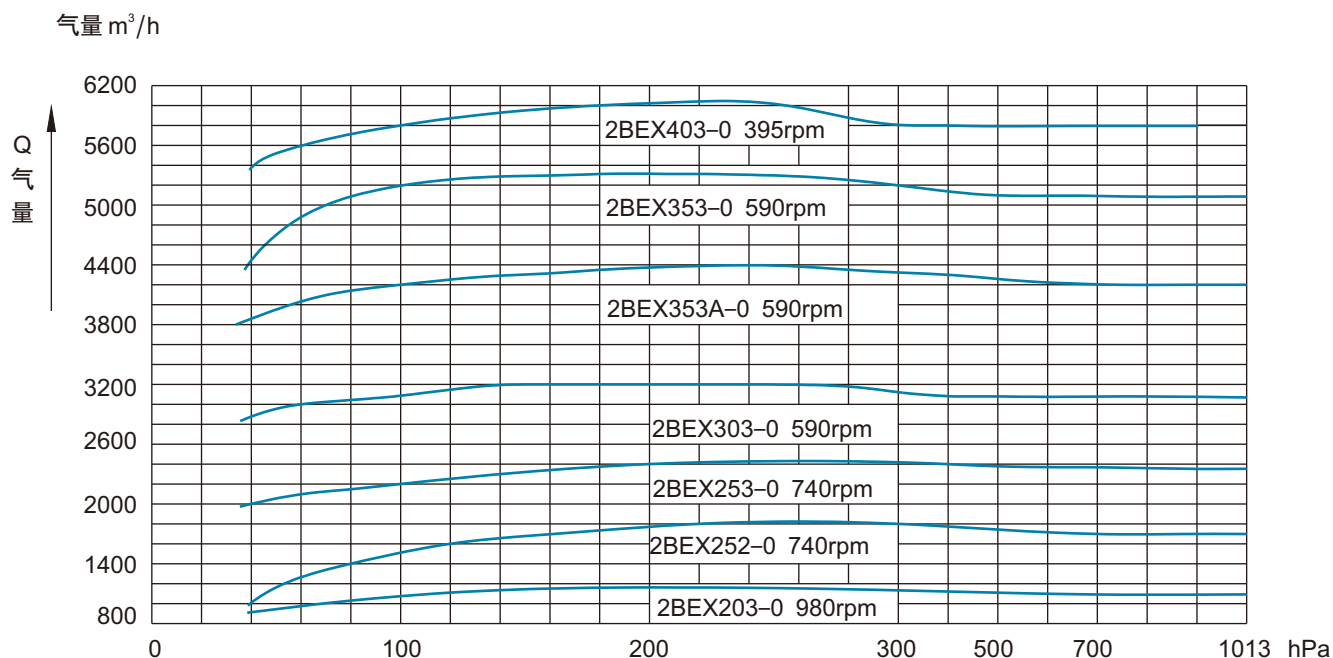

上列性能基于被吸入气体为饱和空气，吸气温度 $20^{\circ}C$ ，
工作液温度 $15^{\circ}C$ ，排气压力为一个标准大气压 $1013.25hPa$ 。

水环真空泵工作原理

叶轮与泵体呈偏心配置，两端由分配器封住，在泵内注入适量的液体，当叶轮旋转时，沿泵体内壁就形成一个厚度接近相等的旋转液环。液环内表面与叶轮轮毂表面及分配器端面构成月牙形的工作腔，并被叶轮叶片分割成大小不等的数个空腔，当叶轮旋转时，在吸气侧小空腔的容积逐渐扩大，腔内压力降低，空腔通过吸气孔从外界吸气，空腔逐渐旋向排气侧，空腔容积逐渐减小，气体被压缩，当压力达到大气压力时，气体通过排出口排出，从而完成吸气、压缩、排气三个工作阶段。工作时，一部分工作液会随气体排出，因此需连续不断地向泵内注入一定量的新鲜工作液体。以保证泵的正常运行。

工作液最常用的是水。

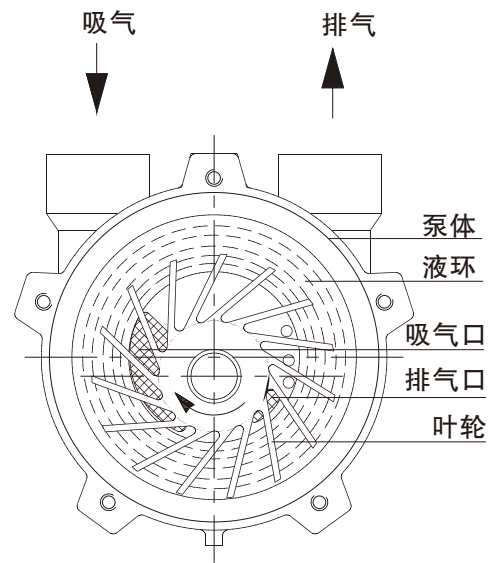

水环真空泵工作原理图

常见气体数据表

气体的有关数据							
名称	分子式	分子量	密度 20℃ 101.325kPa	名称	分子式	分子量	密度 20℃ 101.325kPa
空气(干)		28.9626	1.2041	乙炔	C ₂ H ₂	26.038	1.083
氮	N ₂	28.0135	1.1646	苯	C ₆ H ₆	78.114	3.2476
氧	O ₂	31.9988	1.3302	一氧化碳	CO	28.0106	1.165
氦	He	4.0026	0.1664	二氧化碳	CO ₂	44.00995	1.829
氢	H ₂	2.0159	0.0838	一氧化氮	NO	30.0061	1.2474
氩	Kr	83.8	3.4835	二氧化氮	NO ₂	46.0055	1.9121
氙	Xe	131.3	5.4582	一氧化二氮	N ₂ O	44.0128	1.8302
氖	Ne	20.183	0.83914	硫化氢	H ₂ S	34.07994	1.4169
氪	Ar	39.948	1.6605	氢氰酸	HCN	27.0258	1.1235
甲烷	CH ₄	16.043	0.6669	氧硫化碳	COS	60.0746	2.4973
乙烷	C ₂ H ₆	30.07	1.25	臭氧	O ₃	47.9982	1.9952
丙烷	C ₃ H ₈	44.097	1.8332	二氧化硫	SO ₂	64.0628	2.726
正丁烷	C ₄ H ₁₀	58.124	2.4163	氟	F ₂	37.9968	1.5798
异丁烷	C ₄ H ₁₀	58.124	2.4163	氯	Cl ₂	70.906	2.9476
正戊烷	C ₅ H ₁₂	72.151	2.9994	氯甲烷	CH ₃ Cl	50.488	2.099
乙烯	C ₂ H ₄	28.054	1.166	氯乙烷	C ₂ H ₅ Cl	64.515	2.6821
丙烯	C ₃ H ₆	42.081	1.7495	氨	NH ₃	17.0306	0.708
丁烯-1	C ₄ H ₈	56.108	2.3326	氟里昂-11	CCl ₃ F	137.3686	5.711
顺丁烯-2	C ₄ H ₈	56.108	2.3327	氟里昂-12	CCl ₂ F ₂	120.914	5.0269
反丁烯-2	C ₄ H ₈	56.108	2.3327	氟里昂-13	CCIF ₃	104.4594	4.3428
异丁烯	C ₄ H ₈	56.108	2.3327	氟里昂-113	CCl ₂ FCCIF ₂	187.3765	7.79

压力单位换算表

压强单位	MPa	bar	kgf/cm ²	atm	mmH ₂ O	mmHg	lbf/in ² (psi)
1MPa	1	10	10.1972	9.8692	101.97×10 ³	7.5006×10 ³	145.04
1bar	0.1	1	1.01972	0.98692	10.197 × 10 ³	750.06	14.504
1kgf/cm ²	0.098067	0.98067	1	0.96784	10 × 10 ³	735.56	14.233
1atm	0.10133	1.0133	1.0332	1	10332	760	1.4223 × 10 ⁻³
1mmH ₂ O	9.8067 × 10 ⁻⁶	98.067 × 10 ⁻⁶	0.1 × 10 ⁻³	96.784 × 10 ⁻⁶	1	73.556 × 10 ⁻³	1.4223 × 10 ⁻³
1mmHg	0.13332 × 10 ⁻³	1.3332 × 10 ⁻³	1.3595 × 10 ⁻³	1/760	13.595	1	19.337 × 10 ⁻³
1lbf/in ² (psi)	6.8948 × 10 ⁻³	68.948 × 10 ⁻³	70.307 × 10 ⁻³	68.046 × 10 ⁻³	703.07	51.715	1
	兆帕	巴	千克力/厘米 ²	标准大气压	毫米水柱	毫米汞柱	磅力/英寸 ²

1kgf/cm²=1at=1工程大气压

1mmHg=1Torr=1托

1Pa=1N/m²

水饱和蒸汽压力表

温度	压力	温度	压力	温度	压力	温度	压力	温度	压力
t	p	t	p	t	p	t	p	t	p
°C	MPa	°C	MPa	°C	MPa	°C	MPa	°C	MPa
0	0.000 611 3	20	0.002 338 5	40	0.007 381 1	60	0.019 933	80	0.047 376
1	0.000 657 1	21	0.002 487 7	41	0.007 784	61	0.020 873	81	0.049 324
2	0.000 705 9	22	0.002 644 4	42	0.008 205 4	62	0.021 851	82	0.051 342
3	0.000 758	23	0.002 810 4	43	0.008 646 3	63	0.022 868	83	0.053 428
4	0.000 813 5	24	0.002 984 6	44	0.009 107 5	64	0.023 925	84	0.055 585
5	0.000 872 5	25	0.003 169	45	0.009 589 7	65	0.025 024	85	0.057 818
6	0.000 935 2	26	0.003 362 5	46	0.010 094	66	0.026 163	86	0.060 119
7	0.001 001 9	27	0.003 567	47	0.010 62	67	0.027 347	87	0.062 499
8	0.001 072 8	28	0.003 781 4	48	0.011 171	68	0.028 576	88	0.064 958
9	0.001 148	29	0.004 007 8	49	0.011 745	69	0.029 852	89	0.067 496
10	0.001 227 9	30	0.004 245 1	50	0.012 344 6	70	0.031 178	90	0.070 121
11	0.001 312 6	31	0.004 495 3	51	0.012 97	71	0.032 549	91	0.072 823
12	0.001 402 5	32	0.004 757 8	52	0.013 623	72	0.033 972	92	0.075 614
13	0.001 497 7	33	0.005 033 5	53	0.014 303	73	0.035 448	93	0.078 494
14	0.001 598 5	34	0.005 322 9	54	0.015 012	74	0.036 978	94	0.081 465
15	0.001 705 3	35	0.005 626 3	55	0.015 752	75	0.038 565	95	0.084 533
16	0.001 818 3	36	0.005 945 3	56	0.016 522	76	0.040 205	96	0.087 688
17	0.001 937 7	37	0.006 279 5	57	0.017 324	77	0.041 905	97	0.090 945
18	0.002 064	38	0.006 629 8	58	0.018 159	78	0.043 665	98	0.094 301
19	0.002 197 5	39	0.006 996 9	59	0.019 028	79	0.045 487	99	0.097 759
								100	0.101 325

水环真空泵选型参数表

客户信息	客户单位:		联系人:			
	项目名称:		电话:	传真:		
介质种类			气水分离器	型式	顶置式 <input type="checkbox"/>	
进气条件	吸气量 m ³ /h	正常: 最大:		材料	侧置罐式 <input type="checkbox"/>	
	吸入压力 hPa abs	正常: 最低:				
	极限压力 hPa abs			配带 <input type="checkbox"/> 不配带 <input type="checkbox"/>		
	温度 °C	正常: 最高:	吸气联通管	材料		
排气压力 hPa abs			排气联通管	配带 <input type="checkbox"/> 不配带 <input type="checkbox"/>		
工作液	工作液种类			换热器	材料	
	工作液温度 °C				类型	板式 <input type="checkbox"/>
	工作液粘度			列管式 <input type="checkbox"/>		
	工作液密度 kg/m ³			型号		
	工作液循环使用	循环使用 <input type="checkbox"/>	不循环使用 <input type="checkbox"/>	管束或板片材质		
	其它					
泵	数量			冷却水	种类	
	型号				入口温度	
传动方式	直联传动	<input type="checkbox"/>		叶轮		
	皮带轮传动	<input type="checkbox"/>		泵体		
	减速机传动	<input type="checkbox"/>		分配器		
轴封	轴封型式	填料密封	<input type="checkbox"/>	泵材质	轴	
		单端面机械密封	<input type="checkbox"/>		侧盖	
		其它	<input type="checkbox"/>		轴套	
	冲洗方式	内冲洗	<input type="checkbox"/>			
外冲洗		<input type="checkbox"/>				
电机	型号			底座	不需	<input type="checkbox"/>
	电机功率 kW				标准	<input type="checkbox"/>
	电机转速 rpm				其它	<input type="checkbox"/>
	电压/频率			其它		
	防爆等级					
	防护等级					
	绝缘等级					
注: 1、不填写项目视为无特殊要求, 可按常规产品制作; 2、有选择项请在选中 <input type="checkbox"/> 内涂黑;						
上海凯泉泵业(集团)有限公司联系人:			电话:	传真:		

业绩



扬子江药业集团



江西中烟工业有限责任公司赣州卷烟厂



三聚化工



龙煤集团依兰矿



贵州兴义电厂2×600MW机组



陕西东岭铅锌冶炼有限公司



营口三征有机化学股份有限公司



无锡夏普电子元器件有限公司

有凯泉的地方就有水



上海凯泉泵业(集团)有限公司
SHANGHAI KAIQUAN PUMP (GROUP) CO., LTD.

地址：上海市嘉定区曹安公路4255号/4287号

集团呼叫中心：400-002-6600

<http://www.kaiquan.com.cn>



YB/KAIQUAN ZKB-20191218